

# PRAVIDLA ATLETIKY

## 2010



**Pravidla IAAF (Competition Rules) 2010 – 2011**  
doplňná o ustanovení, platná pouze pro soutěže na území  
České republiky

Pravidla platná pouze pro soutěže ČAS jsou odstavce s číslem 30  
a vyšším a poznámky označené „Pozn.“ (poznámky „POZN.“  
uvádějí znění pravidel IAAF)

V textu jsou obsaženy všechny změny a úpravy přijaté na Kongresu IAAF v **Berlíně** v roce **2009**

Oddíly 2–4 jsou dostupné pouze v elektronické podobě na stránkách Českého atletického svazu ([www.atletika.cz](http://www.atletika.cz)).

Změny oproti předcházejícím pravidlům jsou uvedeny *tučnou kurzívou*

Přeložil a doplnil: Vítězslav Žák  
úsek pravidel KR ČAS  
Odborná revize: Ludmila Pudilová  
předsedkyně KR ČAS

ISBN 80–7376–210–0

---

## OBSAH

<b>Definice pojmů</b> .....	4
<b>Oddíl 1 – MEZINÁRODNÍ SOUTĚŽE (P 1 AŽ 9)</b> .....	7
<b>Oddíl 2 – ZPŮSOBILOST ATLETA (P 20 AŽ 22)</b>	
<b>Oddíl 3 – ANTIDOPINGOVÁ PRAVIDLA (P 30 AŽ 47)</b>	
<b>Oddíl 4 – SPORY (P 60)</b>	
Oddíly 2–4 jsou dostupné pouze v elektronické podobě na stránkách Českého atletického svazu ( <a href="http://www.atletika.cz">www.atletika.cz</a> ).	
<b>Oddíl 5 – TECHNICKÁ PRAVIDLA (P 100 AŽ 263)</b> .....	17
Kapitola I – <b>Činovníci</b> .....	18
Kapitola II – <b>Všeobecná soutěžní pravidla</b> .....	42
Kapitola III – <b>Soutěže na dráze</b> .....	57
Kapitola IV – <b>Soutěže v poli</b> .....	93
<i>A – Vertikální skoky</i> .....	100
<i>B – Horizontální skoky</i> .....	113
<i>C – Vrh a hody</i> .....	119
Kapitola V – <b>Víceboje</b> .....	148
Kapitola VI – <b>Halové soutěže</b> .....	152
Kapitola VII – <b>Chodecké soutěže</b> .....	166
Kapitola VIII – <b>Běžecké soutěže na silnici</b> .....	172
Kapitola IX – <b>Přespolní běhy</b> .....	176
Kapitola X – <b>Světové rekordy</b> .....	181
<b>Rejstřík pojmů</b> .....	192

## DEFINICE POJMŮ

### **Atletika**

Soutěže na dráze a v poli, silniční běhy, chůze, přespolní běhy a běhy do vrchu.

### **Atlet mezinárodní úrovně (International-Level Athlete)**

Atlet na seznamu testovaných sportovců (Registered Testing Pool – definovaný v Oddíle 3) a startující v mezinárodních soutěžích podle P 35.7

### **CAS (Court of Arbitration for Sports)**

Arbitrážní soud pro sport se sídlem v Lausanne.

### **ČAS (Český atletický svaz)**

Organizace sdružující atlety České republiky, člen IAAF.

### **Člen (členská federace)**

Národní orgán, řídící atletiku v dané zemi, přidružený k IAAF.

### **Členství (Membership)**

Příslušnost k IAAF.

### **IAAF (International Association of Athletics Federations)**

Mezinárodní asociace atletických federací.

### **ICRO (International Cross-country, Road Running and Mountain Running Official)**

Mezinárodní činovník pro přespolní, silniční a horské běhy, uvedený na Panelu IAAF

### **IOC (MOV)**

Mezinárodní olympijský výbor (International Olympic Committee).

### **ITO (International Technical Official)**

Mezinárodní technický činovník, který je uvedený na Panelu IAAF

### **Klub**

Klub nebo společenství atletů, organizované v rámci členské federace v souladu s jejími pravidly.

## **Komise (Commission)**

Komise ustanovená Radou v souladu se statutem IAAF.

## **Mezinárodní soutěž (International Competition)**

Kterákoliv soutěž uvedená v Pravidle 1.1 těchto pravidel

## **Mezinárodní zvací mítink (International Invitation Meeting)**

Atletická soutěž již se účastní jeden nebo dva členové na pozvání pořadatele mítinku.

## **Národní federace**

Člen IAAF sdružující atlety, podpůrné týmy atletů a ostatní osoby, kterých se týkají tato pravidla.

## **Občan**

Osoba, která má legální občanství v zemi nebo v případě teritoria legální příslušnost mateřské zemi v tomto teritoriu a odpovídající legální postavení v tomto teritoriu podle příslušných zákonů.

## **Občanství**

Legální státní příslušnost k zemi nebo v případě teritoria, legální příslušnost k mateřské zemi teritoria a příslušný legální status v daném teritoriu podle příslušných zákonů.

## **Oblast (Area)**

Geografická oblast zahrnující všechny země a teritoria sdružené v jednu ze šesti oblastí Asociace

## **Oblastní asociace (Area Association)**

Oblastní asociace IAAF, která odpovídá za rozvoj atletiky v jedné ze šesti oblastí do nichž jsou podle Statutu rozdělení členské federace IAAF.

## **Podpůrný tým atleta (Athletes Support Personnel)**

Kterýkoliv kouč, trenér, manažér, oprávněný zástupce atleta, agent, člen týmu, činovník, lékař nebo zdravotník, rodič či kterákoliv jiná osoba pracující pro nebo spolupracující s atletem při jeho přípravě nebo účasti na atletické soutěži.

## **Pravidla**

Soubor pravidel pro soutěže v rámci IAAF zde uvedená.

## **Předpisy (Regulations)**

Předpisy IAAF vydávané podle potřeby Radou IAAF.

## **Statut (Constitution)**

Základní dokument jímž se řídí veškerá činnost IAAF.

## **Rada (Council)**

Rada IAAF

## **Světová atletická série (World Athletics Series)**

Hlavní mezinárodní soutěže čtyřletého cyklu soutěží IAAF.

## **Území (Territory)**

Geografická oblast či region, která není státem, se samosprávou, alespoň co se týká autonomního postavení v otázkách řízení sportu a která je takto uznávané IAAF.

## **Země (stát)**

Samosprávné geografické území světa, uznávané mezinárodním právem a mezinárodními organizacemi jako nezávislý státní útvar.

*POZN. 1: Výše uvedené definice platí pro všechna ustanovení pravidel. Další definice, které se týkají pouze antidopingových pravidel, jsou uvedeny v Oddíle 3.*

*POZN. 2: Všechny odkazy v pravidlech uvedené v mužském rodu platí i pro ženský rod a všechny odkazy uvedené v jednotlivém čísle platí i v množném čísle.*

---

## ODDÍL 1

### MEZINÁRODNÍ SOUTĚŽE

#### PRAVIDLO 1

##### Mezinárodní soutěže

1. Mezinárodními soutěžemi se rozumí:
  - a) i) Soutěže zahrnuté do Světové atletické série.  
ii) atletický program Olympijských her.
  - b) Atletický program oblastních, regionálních nebo skupinových her, kde účast není omezena na sportovce z jednotlivých oblastí, a kde IAAF nemá výhradní dozor.
  - c) Regionální či skupinová atletická mistrovství, která nejsou určena výhradně pro účastníky z jediné oblasti.
  - d) Utkání mezi družstvy z různých oblastí, složená z reprezentantů členských federací či oblasti nebo kombinovaná družstva.
  - e) **Mezinárodní zvací mítinky a soutěže, zařazené do jednotlivých kategorií světové struktury soutěží schválené Radou IAAF.**
  - f) Oblastní mistrovství či jiné soutěže sportovců různých oblastí organizované oblastní asociací.
  - g) Atletická program oblastních, regionálních nebo skupinových her a regionální či skupinová atletická mistrovství určená pouze pro účastníky z jediné oblasti.
  - h) Utkání mezi družstvy reprezentujícími dvě či více členské federace nebo kombinovaná družstva členských federací z jediné oblasti, **vyjma soutěží kategorie dorostu a juniorů.**
  - i) Mezinárodní zvací mítinky a soutěže, jiné než jak uvedeno v P 1.1.e), kde startovné, peněžité ceny a/nebo hodnota nepe-

něžitých cen celkově nebo pro kteroukoliv jednu disciplínu přesahuje hodnotu *stanovenou Radou*.

j) Oblastní programy obdobné těm, které jsou uvedené v P 1.1.e) .

2. Pravidla musí být uplatňována následovně:

a) Pravidla týkající se způsobilosti atletů (Oddíl 2), sporů (Oddíl 4) a technická pravidla (Oddíl 5) musí být uplatňována při všech mezinárodních soutěžích. Jiné mezinárodní organizace uznávané IAAF mohou mít a při jimi pořádaných soutěžích uplatňovat pravidla ještě více omezující způsobilost atletů.

b) Pravidla o dopingů (Oddíl 3) musí být uplatňována při všech mezinárodních soutěžích vyjma, kde MOV či jiná mezinárodní organizace uznávaná v této oblasti IAAF provádí dopingovou kontrolu podle svých pravidel, např. při OH, přičemž tato pravidla jsou uplatňována přiměřeně.

c) Pravidlo týkající se reklamy (Pravidlo 8) musí být uplatňováno při všech mezinárodních soutěžích podle P 1.1.a) i), c), d) a e). Oblastní asociace mohou vyhlásit svá vlastní pravidla pro reklamu při soutěžích uvedených v P 1.1.f), g), h), i) a j). Pokud taková pravidla neexistují, platí příslušné pravidlo IAAF.

d) Pravidla 2 až 7 a pravidlo 9 musí být uplatňována při všech mezinárodních soutěžích, pokud v kterémkoliv pravidle není uvedeno jinak.

## PRAVIDLO 2

### **Oprávnění pořádat mezinárodní soutěže**

1. IAAF, ve spolupráci s oblastními asociacemi, je zodpovědná za dozor nad světovým systémem soutěží. Pro vyloučení či minimalizaci vzájemných konfliktů, musí IAAF koordinovat svůj kalendář soutěží s programy oblastních asociací. Všechny mezinárodní soutěže musí být schváleny IAAF nebo oblastní asociací



v souladu s tímto P 2. ***Pro jakékoliv kombinace nebo zahrnutí mezinárodních mítinků do světové sérieu či ligy soutěží je nutný souhlas IAAF nebo příslušné oblastní asociace vč. nezbytných předpisů nebo smluvních podmínek pro takovou činnost. Organizace může být svěřena třetí straně.*** V případě, že oblastní asociace nedokáže ve smyslu těchto pravidel řádně vést a organizovat mezinárodní soutěže, je IAAF oprávněna zasáhnout a podniknout kroky, které bude považovat za nezbytné.

2. Pouze IAAF má právo organizovat atletické soutěže během Olympijských her a soutěže, které jsou součástí Světové atletické série.
3. IAAF organizuje Světová mistrovství v každém lichém roce.
4. Oblastní asociace mají právo pořádat oblastní mistrovství a mohou pořádat další soutěže mezi oblastmi podle svého uvážení.

#### **Soutěže vyžadující povolení IAAF**

5. a) Pro pořádání všech mezinárodních soutěží uvedených v P 1.1.b), c), d) a e) je třeba souhlasu IAAF.
- b) Žádost o pořadatelství musí členská země, v jejíž zemi nebo na jejímž území se má mezinárodní soutěž konat, předložit IAAF nejméně 12 měsíců před konáním soutěže, případně v jiném termínu stanoveném IAAF
- c)

#### **Soutěže vyžadující povolení oblastní asociace**

6. a) Pro pořádání všech mezinárodních soutěží uvedených v P 1.1.g), h), i) a j) je třeba souhlasu oblastní asociace. Souhlas s mezinárodním zvacím mítinkem, kde startovné, peněžité ceny a/nebo hodnota nepeněžitých cen přesahuje celkově či pro kteroukoliv disciplínu hodnotu **stanovenou Radou**, nelze poskytnout dříve, než oblastní asociace tuto záležitost předem projedná s IAAF.
- b) Žádost o pořadatelství musí členská země, v jejíž zemi nebo na jejímž území se má mezinárodní soutěž konat, předložit

příslušné oblastní asociaci nejméně 12 měsíců před konáním soutěže, případně v jiném termínu stanoveném touto oblastní asociací.

### **Soutěže schvalované členskou federací**

7. Členské federace mohou schvalovat národní soutěže a v souladu s ustanoveními P 4.2 a P 4.3 na nich mohou startovat cizí atleti. Při účasti cizích atletů, startovné ceny za umístění a/nebo nepeněžní ceny všem atletům na těchto národních soutěžích nesmí celkově nebo pro kteroukoliv disciplínu překročit hodnotu **stanovenou Radou**. Na kterékoliv takové soutěži nesmí startovat atlet, který ztratil oprávnění k atletickým soutěžím.

## **PRAVIDLO 3**

### **Předpisy týkající se řízení mezinárodních soutěží**

1. Rada může připravit předpisy pro řízení mezinárodních soutěží konaných podle pravidel a vztahy mezi atlety, zástupci atletů, pořadatelé mítinků a členskými federacemi. Tato pravidla mohou být Radou podle potřeby upravována nebo měněna.
2. IAAF a oblastní asociace mohou jmenovat jednoho nebo více představitelů, kteří se zúčastní všech mezinárodních soutěží vyžadující souhlas IAAF, resp. oblastní asociace a budou dbát na dodržování příslušných pravidel a předpisů. Na žádost IAAF, resp. oblastní asociace, tyto představitelé do 30 od ukončení daného mezinárodního mítinku podají zprávu o jeho průběhu.

## **PRAVIDLO 4**

### **Požadavky na účast v mezinárodních soutěžích**

1. Každý atlet se smí zúčastnit mezinárodních atletických soutěží pokud
  - a) je členem klubu, který spadá pod pravomoc člena IAAF

- b) spadá přímo pod pravomoc člena IAAF
  - c) souhlasí s dodržováním pravidel člena IAAF a
  - d) pro soutěže, na nichž IAAF odpovídá za dopingovou kontrolu (viz P 35.7), svým podpisem formuláře IAAF stvrdil, že souhlasí s dodržováním pravidel, předpisů a směrnic pro mezinárodní soutěže IAAF (měněných čas od času), a že veškeré spory, které by mohl mít s IAAF nebo členskou zemí, v souladu s pravidly IAAF předloží rozhodčí komisi a souhlasí s tím, že takový spor nebude řešit u soudu nebo orgánu, které nejsou uvedeny v pravidlech IAAF.
2. Členské federace mohou požadovat, aby se žádný atlet nebo klub, patřící pod pravomoc některé členské federace, nesměl zúčastnit atletických soutěží v cizí zemi nebo oblasti bez písemného souhlasu této členské federace. V takovém případě žádná členská země pořádající soutěž nesmí dovolit žádnému cizímu atletu nebo klubu jiné členské federace účast v soutěži bez důkazu, že tento atlet nebo klub je způsobilý a oprávněn k účasti v soutěži v dané zemi nebo teritoriu. Členské federace uvědomí IAAF o všech požadavcích na oprávnění.
3. Žádný atlet nesmí být organizován v zahraničí bez předchozího souhlasu své původní federace, pokud pravidla této federace udělení souhlasu vyžadují. Ani pak federace země, v níž atlet sídlí, nemůže přihlásit tohoto atleta do soutěže v jiné zemi, aniž by měla předchozí souhlas původní federace. Ve všech případech, jichž se týkají tato pravidla, národní federace země nebo teritoria, kde má atlet své sídlo, musí zaslat původní národní federaci písemnou žádost a ta musí do 30 dní odeslat písemnou odpověď na takovou žádost. V obou případech musí být zaslání provedeno způsobem zahrnujícím potvrzení příjmu. Přijatelným způsobem je e-mailová zpráva s automatickou odezvou. Pokud do 30 dní nedoručí odpověď původní národní federace, má se za to, že souhlasí.
- V případě negativní odpovědi na žádost o souhlas, což musí

být odůvodněno, může atlet nebo národní federace země nebo teritoria, kde má atlet své sídlo, podat odvolání k IAAF. IAAF vydá směrnice pro podávání odvolání podle tohoto pravidla a tyto směrnice budou k dispozici na webových stránkách IAAF.

*POZN.: Ustanovení P 4.3. se týkají atletů, kteří dosáhnou věku alespoň 18 let do 31. prosince příslušného roku. Netýká se atletů, kteří nejsou občany nějaké země nebo teritoria nebo jsou politickými uprchlíky.*

## PRAVIDLO 5

### Občanství a změna občanství

1. Při mezinárodních soutěžích uvedených v P 1.1 a), b) **nebo f)**, musí být členská federace reprezentována pouze občany země nebo teritoria, kterou tato federace zastupuje.
2. Pokud závodník jednou startoval za kteroukoliv členskou federaci v soutěži uvedené v P 1.1.a), b) nebo f), nesmí v těchto soutěžích následně reprezentovat žádnou jinou členskou zemi, pokud není splněna některá z následně uvedených podmínek:
  - a) Začlenění jedné země do druhé.
  - b) Vznik nové země ratifikovaný státní smlouvou *nebo jinak uznávaný na mezinárodní úrovni*
  - c) Změna občanství. V tomto případě atlet nesmí reprezentovat svoji novou zemi v mezinárodních soutěžích uvedených v P 1.1.a), b) **nebo f)** po dobu tří let od získání nového občanství na základě žádosti atleta. Tato doba může být
    - i) zkrácena na 12 měsíců se souhlasem členských zemí, jichž se změna týká. Zkrácení doby nabude účinnosti poté, co kancelář IAAF obdrží písemné sdělení o dohodě členských zemí podepsané oběma stranami,
    - ii) zkrácena nebo úplně pomínuta ve skutečně výjimečných

případech se souhlasem Rady IAAF. ***Taková záležitost musí být předložena Radě k projednání alespoň 30 dní před mezinárodní soutěží, již se tato změna týká.***

- d) Dvojí občanství: Pokud je atlet držitelem občanství dvou nebo více zemí či teritorií, může podle svého rozhodnutí reprezentovat kteroukoliv z nich. Nicméně, pokud již reprezentoval členskou zemi v mezinárodní soutěži uvedené v P 1.1 a), b) ***nebo f)***, nesmí v těchto soutěžích reprezentovat jinou členskou zemi, kde má rovněž občanství po dobu tří let od data, kdy naposledy reprezentoval první členskou zem. Tato doba může být
- i) zkrácena na 12 měsíců se souhlasem členských zemí, jichž se změna týká. Zkrácení doby nabude účinnosti poté, co kancelář IAAF obdrží písemné sdělení o dohodě členských zemí podepsané oběma stranami,
  - ii) zkrácena nebo úplně pominuta ve skutečně výjimečných případech se souhlasem Rady IAAF. ***Taková záležitost musí být předložena Radě k projednání alespoň 30 dní před mezinárodní soutěží, již se tato změna týká.***
3. a) Pokud se občan země, jejíž členství v IAAF bylo dočasně zastaveno, snaží získat občanství členské země, může soutěžit v domácích soutěžích za podmínky, že
- i) se zřekne svého původního občanství požádáním o státní příslušnost v členské zemi a tuto skutečnost zveřejní tím, že to sdělí oběma členským zemím,
  - ii) uplynul nejméně 1 rok trvalého pobytu v nové zemi,
- b) Atlet, který splnil požadavky ustanovení P 5.3.a), může startovat v mezinárodních soutěžích uvedených v P 1.1 i) a j) pouze po uplynutí dvou let nepřetržitého pobytu v nové zemi.
- c) Atlet, který splnil požadavky ustanovení P 5.3.a), může startovat v mezinárodních soutěžích uvedených v P 1.1 a) až f) pouze po uplynutí tří let nepřetržitého pobytu v nové zemi a pokud v této zemi získal občanství.

- d) Pro zápočet trvalého pobytu se počítá každý rok v délce 365 dní počínajíc následujícím dnem po dni, kdy osoba přibyla do země, v níž usiluje o získání občanství.
  - e) V každém časovém úseku 365 po sobě jdoucích dní nesmí atlet strávit v souhrnu více než 90 dní na území země, které bylo členství zastaveno.
  - f) Atlet, který se snaží získat kvalifikaci ve smyslu tohoto pravidla se musí zdržet jakýchkoliv atletických činností, mezi než patří zejména exhibiční závody, trénink, koučování, působení ve funkci atletického činovníka, přednášky, poskytování rozhovorů a veřejných vystoupení s jakýmikoliv členy atletické federace, která má zastavenou činnost.
4. Členové IAAF, jejich činovníci, trenéři a atleti nemají vyvíjet žádnou činnost uvedenou v P 5.3.f), které by se měla zúčastnit členská země, které byla zastavena činnost, ať se jedná o její činovníky, trenéry, rozhodčí, atlety či kohokoliv jiného. V případě porušení tohoto ustanovení musí být uplatněny postihy a sankce uvedené ve Statutu IAAF.

## PRAVIDLO 6

### Platby poskytované atletům

Atletika je otevřeným sportem a v souladu s Pravidly a předpisy atleti smějí být placeni v hotovosti nebo jiným vhodným způsobem za přítomnost, účast a výkony v atletických soutěžích nebo v jakékoli jiné komerční záležitosti vztahující se k jejich činnosti v atletice.

## PRAVIDLO 7

### Zástupci atletů

1. Členská federace může povolit, aby atlet, **ve spolupráci s členskou federací**, využíval služeb oprávněných zástupců při plánování, organizování a sjednávání svého atletického programu

- a sponzorských smluv. *Alternativně mohou atleti zastupovat sami sebe nebo pověřit tímto úkolem příbuzného na nesmluvním základě.*
- 2. Atleti, kteří jsou zařazeni mezi 30 nejlepších ve standardních disciplínách na konci kalendářního roku, nesmějí během následujícího roku uzavřít nebo prodloužit smlouvu se zástupcem, který nemá oprávnění k této činnosti.*
  - Členská federace je zodpovědná za oprávnění udělená zástupcům atletů. Každý člen má pravomoc nad zástupci jednajícím jménem jeho atletů, zástupci, kteří mají kancelář ve stejné zemi (nebo teritoriu) *nebo zástupci, kteří jsou státními příslušníky téže země.*
  - Pro usnadnění působnosti členských federací v této oblasti, Rada IAAF může vydat Pokyny pro řízení činnosti oprávněných zástupců atletů. *Tyto Pokyny mohou obsahovat povinná opatření, která budou převzata do systémů pro řízení činnosti oprávněných zástupců v rámci každé členské federace, vč. standardního formuláře smlouvy o zastupování atleta, žádosti o registraci zástupce jako oprávněného zástupce atleta členské federace.*
  - Je podmínkou členství v IAAF *aby stanovy člena obsahovaly ustanovení, že veškeré dohody mezi atlety a jejich zástupci musí být v souladu s Pravidly a předpisy IAAF týkajícími se zástupců atletů.*
  - Zástupce atleta musí být bezúhonný a dobré pověsti. Musí mít dostatečné vzdělání a znalosti pro činnost což dokáže úspěšným zakončením zkoušek zástupce stanovených a organizovaných v souladu s předpisy IAAF.*
  - Každá členská federace musí předat IAAF roční seznamy všech jí oprávněných zástupců atletů. IAAF každoročně vydá oficiální seznam oprávněných zástupců atletů.
  - Kterýkoliv atlet nebo zástupce atleta, který se nebude řídit pravidly a předpisy IAAF, může být postižen sankcemi ve smyslu pravidel a předpisů IAAF.*

## PRAVIDLO 8

### Reklama a propagace během soutěží

1. Reklama a výstavy zboží musí být povolena během všech mezinárodních soutěží uvedených v P 1.2.c) pokud tato reklama a nabídka bude splňovat ustanovení tohoto pravidla a kteréhokoliv předpisu vydaného v této souvislosti.
2. Rada může kdykoliv vydat předpisy s podrobným návodem na formu reklamy a způsob jakým propagační a jiné materiály mohou být nabízeny během mezinárodních soutěží konaných podle těchto pravidel. Tyto předpisy se musí držet alespoň následujících zásad:
  - a) Během mezinárodních soutěží konaných podle těchto pravidel je povolena pouze reklama komerční nebo charitativní povahy. Nesmí být dovolena žádná reklama jejímž předmětem je podpora politických případů nebo zájem jakékoliv nátlakové skupiny, ať místní nebo zahraniční.
  - b) Nesmí se objevit žádná reklama, která je podle názoru IAAF nevkusná, rozptylující, útočná, hanlivá nebo nevhodná. Nesmí se objevit žádná reklama, která byt' jen částečně, stíní pohled televizních kamer. Všechny reklamy musí vyhovovat bezpečnostním předpisům.
  - c) Reklama tabákových výrobků je zakázána. Pokud není výslovně povoleno Radou, je zakázána reklama na alkoholické výrobky.
3. Rada může předpisy podle tohoto pravidla kdykoliv měnit.

## PRAVIDLO 9

### Sázení

Žádná osoba spadající pod IAAF, se nesmí zúčastnit nebo se pokusit, ať přímo či nepřímo, o sázení, hazardní hru nebo podobnou činnost či jednání ve spojení s atletickými soutěžemi konanými podle pravidel IAAF, jejich oblastí nebo členských federací.



TECHNICKÁ PRAVIDLA

PRAVIDLO 100

Všeobecně

1. Všechny mezinárodní soutěže uvedené v P 1.1. se musí konat podle pravidel IAAF, což musí být uvedeno ve všech oznámeních, reklamách, programech a tiskovinách.

***Při všech soutěžích, vyjma Mistrovství světa (venku i v hale) a Olympijských her, mohou být jednotlivé disciplíny konány v jiném provedení než je dáno technickými pravidly IAAF, ale pravidla, poskytující atletům širší práva, než by měli při uplatnění stávajících pravidel, nemohou být uplatněna. Provedení soutěží musí být určeno orgánem, který příslušnou soutěž řídí.***

*Pozn.: Pravidla IAAF platí pro všechny soutěže konané na území České republiky (dále jen ČR) a řízené Českým atletickým svazem (dále jen ČAS).*

31. V soutěžích všech kategorií na území ČR jsou přípustná ustanovení jiná než jak je uvedeno v Pravidlech atletiky ČAS. Taková ustanovení musí být uvedená v propozicích (Soutěžním řádu) příslušných soutěží. V tomto případě je nutné v propozicích (Soutěžním řádu) soutěží uvést ustanovení „Soutěže se konají podle Pravidel atletiky s úpravami uvedenými v těchto propozicích (Soutěžním řádu).
32. V každém případě musí být dodržena ustanovení Pravidel atletiky ČAS týkající se bezpečnosti, zejména ustanovení P 180.1, 2.

## KAPITOLA I – ČINOVNÍCI

### PRAVIDLO 110

#### Mezinárodní činovníci

Pro soutěže uvedené v P 1.1.a), b), c) a f) jsou jmenováni následující mezinárodní činovníci:

- a) organizační delegát(i)
- b) techničtí delegáti
- c) lékařský delegát
- d) delegát dopingové kontroly
- e) mezinárodní/oblastní techničtí činovníci (ITO, ATO), pro přespolní běhy, běhy na silnici a pro běhy do vrchu.
- f) mezinárodní rozhodčí chůze/oblastní rozhodčí chůze
- g) mezinárodní měřič tratí pro soutěže na silnici
- h) mezinárodní startér
- i) mezinárodní rozhodčí cílové kamery
- j) odvolací komise – jury

Počet činovníků jmenovaných pro každou funkci je dán řády IAAF nebo příslušné oblasti.

*Pozn.: Pro soutěže v rámci ČR je počet činovníků dán soutěžním řádem.*

Pro soutěže uvedené v P 1.1.a):

– činovníky uvedené v bodech a), b), c), d), j) jmenuje Rada IAAF;

– mezinárodní technické činovníky podle bodu e) vybírá Rada IAAF ze členů Panelu mezinárodních technických činovníků IAAF, Panelu mezinárodních činovníků pro přespolní běhy, Panelu mezinárodních činovníků pro běhy na silnici a Panelu mezinárod-

ních činovníků pro běhy do vrchu. Činovníky podle bodu f) vybírá Rada IAAF z Panelu mezinárodních rozhodčích chůze IAAF;

– činovníky podle bodu g) vybírají techničtí delegáti IAAF z členů Panelu IAAF/AIMS Mezinárodních měřičů silničních tratí;

– činovníky podle bodu h) vybírají techničtí delegáti IAAF z členů Panelu IAAF Mezinárodních startérů.

– činovníky podle bodu i) vybírají techničtí delegáti IAAF z členů Panelu IAAF Mezinárodních rozhodčí cílové kamery.

Rada IAAF schvaluje kritéria výběru, kvalifikace a povinnosti výše uvedených činovníků. Členské země IAAF mají právo navrhovat do seznamů příslušně kvalifikované osoby.

Pro soutěže uvedené v P 1.1.c), f) jmenuje jednotlivé činovníky příslušná oblastní asociace. Oblastní technické činovníky (ATO) a oblastní rozhodčí chůze jmenuje příslušná oblastní asociace z vlastního panelu ATO a panelu oblastních rozhodčích chůze.

Pro soutěže uvedené v P 1.1.a) a P 1.1.e) může IAAF ustanovit komisaře pro reklamu. Pro soutěže uvedené v P 1.1.c), f), j) provede kterákoliv taková jmenování příslušná oblastní asociace a pro soutěže vyjmenované v P 1.1.b) příslušná pořadající organizace a pro soutěže podle P 1.1.d), h) a i) příslušná členská organizace IAAF.

Cestovní výdaje každého činovníka jmenovaného IAAF nebo oblastní asociací podle tohoto pravidla nebo P 3.2, musí uhradit pořadatel soutěže nejpozději čtrnáct dní před jeho odjezdem do místa konání soutěže. V případě letu delšího než 1500 mil musí být poskytnuta zpáteční letenka ve třídě business. Výdaje spojené s ubytováním musí být uhrazeny nejpozději posledního dne konání atletických soutěží nebo dne, kdy se jednodenní soutěž koná.

*POZN.: Mezinárodní činovníci mají mít oblečení, které je výrazně označí.*

*Pozn.: Pro soutěže řízené ČAS jsou delegováni pouze vedoucí činovníci a to složkou, na jejíž úrovni je soutěž pořádána. Ostatní činovníky deleguje pořadatel.*

## PRAVIDLO 111

### Organizační delegáti

Organizační delegáti udržují úzké spojení s organizačním výborem pořadatele soutěží a podávají pravidelně zprávy Radě IAAF a zabývají se, je-li to nutné, otázkami týkajícími se povinností a finančních závazků pořadající členské země a organizačního výboru dané soutěže. Spolupracují s technickými delegáty.

## PRAVIDLO 112

### Techničtí delegáti

Techničtí delegáti spolu s organizačním výborem, který jim musí poskytnout veškerou pomoc, jsou odpovědní za to, že veškerá technická opatření plně odpovídají technickým pravidlům IAAF a manuálům IAAF pro atletická zařízení.

Techničtí delegáti předloží příslušnému orgánu návrhy časového pořadu soutěží, výkonnostních limitů pro přihlášení a náčiní a náradí, které bude použito a musí určit výkonnostní kvalifikační limity pro soutěže v poli a kritéria pro sestavení rozběhů a dalších kvalifikačních kol pro soutěže na dráze.

Zajistí předání technických předpisů všem zúčastněným členským zemím dostatečně včas před zahájením soutěží.

Jsou odpovědní za veškeré technické přípravy nezbytné pro pořádání atletických disciplin.

Kontrolují přihlášky a mají právo je odmítnout z technických důvodů nebo dle P 146.1. Odmítnutí z jiných důvodů než technických, přísluší pouze Radě IAAF nebo Radě příslušné oblasti.

Sestavují rozběhy, kvalifikační kola a provádějí rozdělení soutěžících do skupin pro soutěže ve vícebojích.

Předkládají písemné zprávy o přípravách jim přidělené soutěže.

Spolupracují s organizačními delegáty.

V soutěžích uvedených v P 1.1 a), b), c) technický delegát musí řídit technickou poradu a musí instruovat technické činovníky.

#### PRAVIDLO 113

##### **Lékařský delegát**

Lékařský delegát je oprávněn rozhodovat s konečnou platností o všech lékařských záležitostech. Zajistí, aby v místě konání soutěží bylo k dispozici přiměřené vybavení pro lékařská vyšetření, ošetření a pohotovostní lékařskou službu a v místě ubytování atletů byla zajištěna lékařská péče. Je oprávněn zorganizovat provedení testu pohlaví závodníka/závodnice, pokud to uzná za nezbytné.

#### PRAVIDLO 114

##### **Delegát dopingové kontroly**

Dopingový delegát musí ve spolupráci s Organizačním výborem zajistit, že pro kontrolu je připraveno vhodné zařízení. Musí být odpovědný za všechny záležitosti týkající se dopingové kontroly.

#### PRAVIDLO 115

##### **Mezinárodní techničtí činovníci – ITO, Mezinárodní činovníci pro přespolní běhy, běhy na silnici a horské běhy – ICRO**

1. Technický delegát určí jednoho z delegovaných ITO jako vedoucího ITO, pokud tento již nebyl určen dříve.

Pro každou disciplínu programu soutěží, vedoucí ITO určí alespoň jednoho ITO, který musí vrchnímu rozhodčímu příslušné disciplíny poskytnout veškerou nutnou podporu.

ITO musí být přítomni po celou dobu trvání disciplíny, jejichž sledováním byli pověřeni a zaručují, že soutěž probíhá v souladu s technickými pravidly IAAF, předpisy dané soutěže

a případnými relevantními rozhodnutími technických delegátů.

Pokud se vyskytne nějaký problém nebo podle jeho názoru ITO vznikne situace vyžadující jeho zásah, nejprve upozorní vrchního rozhodčího, a bude-li to nutné, navrhne řešení. Pokud není rada přijata, a došlo k jasnému porušení technických pravidel IAAF, soutěžních předpisů nebo rozhodnutí technických delegátů, rozhodne záležitost ITO. Pokud ani tak není situace vyřešena, musí o ni ITO podat zprávu technickému delegátu IAAF.

Po ukončení disciplíny v poli musí rovněž podepsat zápis.

*POZN. 1: V soutěžích dle P 1.1.c), f) platí výše uvedená ustanovení pro jmenovaného Oblastního technického činovníka (ATO).*

*POZN. 2: V nepřítomnosti vrchního rozhodčího spolupracuje ITO s příslušným vrchníkem.*

2. Při soutěžích v přespolních bězích, bězích na silnici a bězích do vrchu jmenovaní mezinárodní činovníci (ICRO) musí poskytnout veškerou nezbytnou podporu organizátoru soutěže. Musí být přítomni po celou dobu konání příslušné soutěže. Ručí za to, že soutěže proběhnou v souladu s technickými pravidly a technickými předpisy IAAF a rozhodnutími technických delegátů.

## PRAVIDLO 116

### **Mezinárodní rozhodčí chůze**

Chodecká komise IAAF musí v souladu s kritérii schválenými Radou IAAF vytvořit Panel mezinárodních rozhodčích chůze.

Rozhodčí chůze jmenovaní pro všechny mezinárodní soutěže uvedené v P 1.1.a) musí být členy Panelu mezinárodních rozhodčích chůze.

*POZN.: Rozhodčí chůze delegovaní pro soutěže uvedené v P 1.1.b), c), e), f), g) a j) musí být uvedeni na Panelu mezinárodních rozhodčích chůze nebo Panelu oblastních rozhodčích chůze.*

## PRAVIDLO 117

### **Mezinárodní měřič tratí pro soutěže na silnici**

Pro soutěže uvedené v P 1.1 musí být určen mezinárodní měřič tratí pro soutěže na silnici, který ověří tratě pro soutěže konané zcela nebo částečně mimo stadion.

Určený mezinárodní měřič musí být uveden na Panelu mezinárodních měřičů tratí vedeném IAAF/AIMS (kvalifikační stupeň A nebo B).

Tratě musí být přeměřeny v dostatečném předstihu před datem konání soutěží.

Mezinárodní měřič ověří a potvrdí, že trať odpovídá pravidlům IAAF pro soutěže na silnici (viz P 240.3 a příslušné Poznámky).

Mezinárodní měřič musí spolupracovat s organizačním výborem při přípravě trati a musí být přítomen konané soutěži, aby bylo zaručeno, že trať absolvovaná závodníky je shodná s tratí změřenou a odsouhlasenou. Příslušné osvědčení (certifikát) předá Technickému delegátu.

*Pozn.: Pro soutěže ČAS musí být trať vyměřena nebo ověřena měřičem tratí ČAS.*

## PRAVIDLO 118

### **Mezinárodní startér a mezinárodní rozhodčí cílové kamery**

Pro všechny soutěže uvedené v P 1.1.a), b), c) a f) konané na stadionu, musí IAAF či příslušná oblastní asociace jmenovat mezinárodního startéra a mezinárodního rozhodčího cílové kamery.

Mezinárodní startér startuje závody a případně vykonává jakékoliv další úkoly podle pověření technickým delegátem.

Mezinárodní rozhodčí cílové kamery dohlíží na činnost cílové kamery.

PRAVIDLO 119  
**Odvolací komise – jury**

Při všech soutěžích uvedených v P 1.1.a), b), c) a f) musí být ustanovena jury, která se obvykle sestává ze tří, pěti nebo sedmi osob. Jeden ze členů musí být předsedou a další sekretářem. Pokud je to účelné, sekretářem může být osoba, která není členem jury.

***V případech, kdy se jedná o protest vztahující se k P 230, alespoň jedním členem jury musí být současný člen Panelu mezinárodních (oblastních) rozhodčích chůze.***

***Členové jury se nesmí zúčastnit žádného jednání jury týkajícího se protestu spojeného přímo nebo nepřímo s atletem jejich vlastní členské federace.***

***Předseda jury musí vyzvat každého člena jehož se toto ustanovení týká, aby v daném případě odstoupil, pokud to příslušný člen jury již neučinil sám.***

***IAAF nebo organizace zodpovědná za soutěž musí určit jednoho nebo více náhradníků, kteří zastoupí kteréhokoliv člena jury, který se nemůže zúčastnit projednávání daného případu.***

Obdobně bude jury ustanovena tam, kde to pořadatel považuje za žádoucí nebo nutné pro řádný průběh soutěží.

Hlavním úkolem jury je jednat o protestech podaných v souladu s P 146 a o sporných otázkách vzniklých v průběhu soutěží jí předložených k řešení.

***Pozn. 1: Rozhodnutí jury je konečné, jury však může sama své rozhodnutí změnit, pokud budou předloženy přesvědčivé důkazy.***

***Pozn. 2: Při soutěžích v rámci ČAS musí být hlavní rozhodčí členem jury.***

***Pozn. 3: Pokud v soutěžích ČAS nebyla jury ustanovena, řeší veškerá odvolání k protestům s konečnou platností hlavní rozhodčí.***



## PRAVIDLO 120

### Činovníci závodů

Pořadatel závodu ustanoví činovníky podle pravidel té členské země, v níž se závody konají, v případě soutěží uvedených v P 1.1.a),b),c) a f) podle pravidel a způsobu řízení příslušné mezinárodní organizace. Následující seznam zahrnuje činovníky nezbytné pro hlavní mezinárodní soutěže. Pořadatel jej může pozměnit podle místních okolností.

#### SPRÁVNÍ ČINOVNÍCI

- ředitel soutěží
- hlavní rozhodčí
- technický ředitel
- manažér prezentace soutěží

#### SOUTĚŽNÍ ČINOVNÍCI

- alespoň jeden vrchní rozhodčí pro svolavatelnu
- alespoň jeden vrchní rozhodčí pro běžecké soutěže
- alespoň jeden vrchní rozhodčí pro soutěže v poli
- alespoň jeden vrchní rozhodčí pro soutěže ve vícebojích
- alespoň jeden vrchní rozhodčí pro soutěže mimo stadion
- jeden vrchník a přiměřený počet rozhodčích pro soutěže na dráze
- jeden vrchník startů a dostatečný počet startérů a zástupců startéra
- alespoň jeden asistent startéra
- jeden vedoucí časoměřič a přiměřený počet časoměřičů
- jeden vedoucí rozhodčí cílové kamery a přiměřený počet rozhodčích cílové kamery
- jeden vedoucí počítač kol a přiměřený počet počítačů kol
- jeden vedoucí úsekový rozhodčí a přiměřený počet úsekových rozhodčích

- jeden vrchník a přiměřený počet rozhodčích pro každou disciplínu soutěží v poli
- jeden vrchník a pět rozhodčích pro každou soutěž v chůzi na dráze
- jeden vrchník a osm rozhodčích pro každou soutěž v chůzi mimo stadion
- další rozhodčí soutěží v chůzi, podle potřeby, vč. zapisovatelů, rozhodčích u tabule varování, atd.
- alespoň jeden měřič rychlosti větru
- alespoň jeden rozhodčí pro elektronické měření délek
- alespoň jeden rozhodčí pro kontrolu náčiní (ČAS)
- jeden vrchník a dostatečný počet rozhodčích pro svolavatelnou
- alespoň jeden sekretář soutěží

#### DALŠÍ ČINOVNÍCI

- alespoň jeden hlasatel
- hlavní pořadatel na hřišti a přiměřený počet pomocníků
- alespoň jeden statistik
- jeden komisař pro reklamu
- úřední měřič dráhy
- alespoň jeden lékař
- spojky pro závodníky, činovníky a tisk
- přiměřený počet pomocníků

*Pozn.: Při soutěžích ČAS jsou sekretář soutěže a hlavní pořadatel považováni za správní činovníky.*

Vrchní rozhodčí a vrchníci by měli být zřetelně označeni páskou na rukávu nebo odznakem.

*Pozn.: Obdobně musí být označeni hlavní rozhodčí a jeho zástupci.*

Pokud je to považováno za vhodné, je možno jmenovat i další pomocníky. Je však nutné dbát, aby na závodišti bylo co nejméně činovníků.

Při závodech žen má působit, pokud možno, také lékařka.

## Příloha pravidla 120

### Schéma vzájemné podřízenosti činovníků (ČAS)

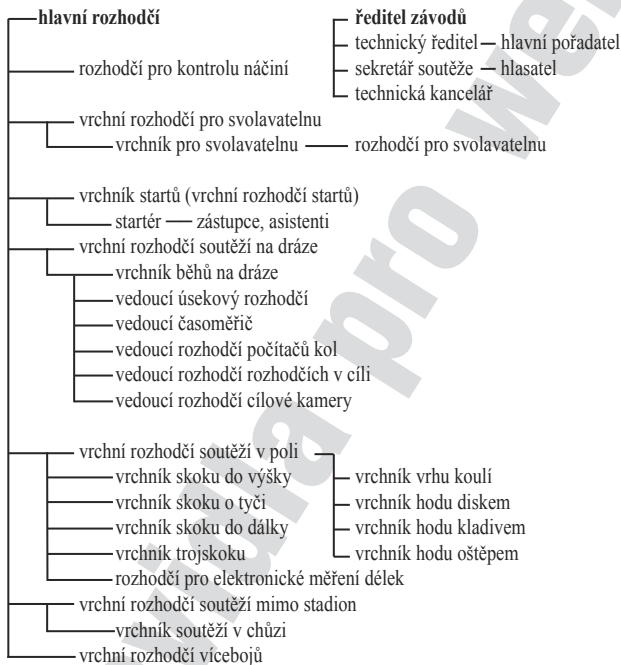

## PRAVIDLO 121

### Ředitel závodů (Competition Director)

Ředitel závodů připravuje technickou organizaci soutěží ve spolupráci s technickými delegáty, pokud jsou pro soutěže jmenováni,

ručí za její provedení a společně s technickými delegáty řeší všechny technické problémy.

Řídí vzájemnou součinnost účastníků soutěže a pomoci komunikačního systému je ve styku se všemi činovníky.

## PRAVIDLO 122

### **Hlavní rozhodčí (Meeting Manager), zástupce HR**

#### **Hlavní rozhodčí**

1. Hlavní rozhodčí je zodpovědný za řádný průběh soutěží. Kontroluje, zda se dostavili všichni činovníci, podle potřeby ustanovuje náhradníky a je oprávněn odvolat kteréhokoliv činovníka, který by se neřídil pravidly. Ve spolupráci s hlavním pořadatelem dbá, aby se uvnitř závodiště zdržovaly jen oprávněné osoby.  
*POZN.: Pro soutěže delší než čtyři hodiny nebo konané po více dní se doporučuje, aby hlavní rozhodčí měl jednoho nebo více zástupců.*
31. Hlavní rozhodčí je delegován složkou, která závody povolila a je nadřízený všem soutěžním činovníkům. Nedostaví-li se, přebírá jeho funkci některý z přítomných členů komise rozhodčích nominovaných složkou, která závody povolila. Nedá-li se tímto způsobem hlavní rozhodčí určit, zvolí jej přítomní rozhodčí ze svého středu hlasováním.
32. Nevykonává sám žádnou jinou funkci rozhodčího.
33. Spolu s ředitelem závodů provede kontrolu vybavení závodiště a rozhodne, ve kterých soutěžních sektorech se uskuteční jednotlivé disciplíny soutěží v poli.
34. Podle časového programu a rozmístění jednotlivých soutěžních sektorů na závodišti rozhodne kolik komisí činovníků bude zapotřebí a které disciplíny jednotlivým komisím přidělí.
35. Musí být členem jury. Pokud nebyla ustanovena, s konečnou platností sám rozhoduje ve všech sporných otázkách, týkajících

- se výkladu pravidel, které se během soutěží vyskytnou a řeší veškerá odvolání k protestům.
36. Rozhoduje o případném přerušení soutěže, stane-li se závodistiště nebo některý soutěžní sektor pro další soutěž nezpůsobilým, např. povětrnostními vlivy.
  37. Je oprávněn napomenout nebo vyloučit kteréhokoliv závodníka pro nevhodné chování či jednání nebo pro přestupek proti pravidlům, pokud tak neučinil příslušný vrchní rozhodčí nebo vrchník.
  38. Při docílení výkonu lepšího nebo rovného platnému rekordu ČR zabezpečí vyplnění rekordního protokolu a přílohy.

### **Zástupce hlavního rozhodčího**

39. Pro soutěže, kde nejsou jmenováni vrchní rozhodčí, je jmenován alespoň jeden zástupce hlavního rozhodčího, který vykonává konkrétní úkoly podle pokynů hlavního rozhodčího, vč. pravomoci podle odstavce 37.

## **PRAVIDLO 123**

### **Technický ředitel (Technical Manager)**

Technický ředitel je zodpovědný za to, že běžecké dráhy, rozběžiště, vrhačské kruhy a výseče, doskočiště, všechny sektory pro soutěže v poli i všechna náradí a náčiní odpovídají pravidlům IAAF.

*Pozn.: Technický ředitel je zodpovědný za to, že jsou připraveny všechny zápisy.*

## **PRAVIDLO 124**

### **Manažer prezentace soutěží**

Manažer prezentace soutěží plánuje spolu s ředitelem závodů a ve spolupráci Organizačním delegátem a technickým delegátem provedení prezentace soutěžících v jednotlivých disciplínách.

Stará se, aby tento plán byl dodržen, ve spolupráci s ředitelem

závodů a příslušným delegátem řeší vzniklé problémy. Řídí součinnost mezi členy týmu prezentace soutěží a pomocí komunikačního systému je v kontaktu s každým z nich.

## PRAVIDLO 125

### Vrchní rozhodčí (Referee)

- 1. Dle potřeby je alespoň jeden** vrchní rozhodčí určen pro svolavatelnu, soutěže (běžecké a chodecké) na dráze, pro soutěže v poli, pro víceboje a pro soutěže (běžecké a chodecké) mimo stadion. Vrchní rozhodčí soutěží na dráze a vrchní rozhodčí pro soutěže mimo stadion nemají oprávnění zasahovat do záležitostí spadajících do pravomoci vrchníka chodeckých soutěží a/nebo jeho zástupce.
2. Vrchní rozhodčí dbá na dodržování pravidel (*a příslušných technických předpisů soutěží*) a rozhoduje ve všech situacích, které vznikají v průběhu soutěží (*včetně svolavatelny*) a které nejsou přímo řešeny pravidly (*nebo příslušnými předpisy soutěží*).

Pravomoc vrchního rozhodčího pro svolavatelnu v disciplinárních záležitostech sahá od první svolavatelky po soutěžní prostor.

Vrchní rozhodčí soutěží na dráze a vrchní rozhodčí soutěží mimo stadion může rozhodnout o pořadí v závodě pouze tehdy, když příslušní rozhodčí v cíli nejsou schopni rozhodnout sami. Příslušný vrchní rozhodčí pro soutěže na dráze má pravomoc rozhodnout kteroukoliv záležitost týkající se startů, pokud nesouhlasí s rozhodnutím startovní skupiny, vyjma případů, kdy se jedná o nezdařený start zjištěný zařízením pro detekci nezdařených startů, pokud z jakéhokoliv důvodu vrchní rozhodčí nerozhodne, že údaje tohoto zařízení jsou zřejmě nepřesné.

Vrchní rozhodčí soutěží na dráze pověřený dozorem nad průběhem startů je vrchním rozhodčím startů.

Vrchní rozhodčí nesmí působit jako rozhodčí nebo úsekový rozhodčí.

3. Příslušný vrchní rozhodčí musí zkontrolovat všechny konečné výsledky a řešit případné sporné otázky. Ve spolupráci s rozhodčím pro elektronické měření délek dohlíží na měření rekordních výkonů. Po ukončení každé disciplíny, musí být zápis okamžitě zcela dokončen, podepsán příslušným vrchním rozhodčím a předán sekretáři soutěží.

*Pozn.: Pravomoc ve věci dohledu na měření rekordních výkonů může vrchní rozhodčí přenést na příslušného vrchníka.*

4. Příslušný vrchní rozhodčí rozhoduje o případných protestech nebo námitkách týkajících se průběhu soutěže, včetně všech záležitostí vzniklých ve svolatelně.
5. Má právo napomenout nebo vyloučit ze soutěže kteréhokoliv závodníka, který se proviní nesportovním nebo nevhodným jednáním. Napomenutí může být závodníkovi sděleno ukázáním žluté karty, vyloučení ukázáním červené karty. Napomenutí a vyloučení musí být uvedena v soutěžním zápise. ***Napomenutí a vyloučení o nichž rozhodnul vrchní rozhodčí, musí být sdělena závodní kanceláři a ostatním vrchním rozhodčím.***
6. Nastanou-li podle mínění vrchního rozhodčího v průběhu soutěže takové okolnosti, že je v zájmu spravedlnosti, aby byla soutěž nebo kterákoliv část soutěže v některé disciplíně opakována, má právo prohlásit takovou soutěž za neplatnou. Tato soutěž se opakuje buď též den či později při jiné příležitosti, podle jeho rozhodnutí.
7. Vrchní rozhodčí pro víceboje řídí soutěž ve vícebojích. Má též pravomoc zasahovat do řízení jednotlivých disciplín víceboje.
8. ***Vrchní rozhodčí pro soutěže na silnici musí, pokud je to proveditelné, před diskvalifikací závodníka (např. podle P 144 nebo P 240.8) varovat. Pokud je proti jeho rozhodnutí podán protest, vše další se řídí pravidly týkající se protestů.***
31. Pokud vrchní rozhodčí nebyli jmenováni nebo nejsou přítomni v soutěžním sektoru, přecházejí jejich pravomoci podle tohoto

pravidla na zástupce hlavního rozhodčího, případně na příslušné vrchníky.

## PRAVIDLO 126

### Rozhodčí, vrchníci

#### Obecná ustanovení

1. Vrchník soutěží na dráze a vrchníci jednotlivých disciplín v poli řídí činnosti rozhodčích příslušné disciplíny. Pokud tak nebylo provedeno dříve příslušným orgánem, přidělí jednotlivým rozhodčím jejich úkoly.

#### Soutěže na dráze a soutěže na silnici končící na dráze

2. Rozhodčí rozhodují o pořadí v němž závodníci dosáhli cíle. Všichni rozhodčí musí sledovat závod ze stejné strany běžeckého oválu. V případě, že nemohou dospět k rozhodnutí, předají případ vrchnímu rozhodčímu, který rozhodne.

*POZN: Rozhodčí mají být v rovině cíle ve vzdálenosti alespoň 5 m od okraje běžecké tratě. Mají mít zvýšené stanoviště.*

#### Soutěže v poli

3. Rozhodčí posoudí a zaznamenají každý pokus a změří každý zdařený pokus závodníků ve všech disciplínách soutěží v poli. Při soutěži ve skoku do výšky a skoku o tyči přesně změří výšku laťky při každém zvýšení laťky, zejména při pokusu o rekord. Zápis o všech pokusech vedou alespoň dva rozhodčí, kteří své záznamy porovnávají na konci každého soutěžního kola. Příslušný rozhodčí signalizuje zdařený pokus zvednutím bílého praporku a nezdařený pokus červeným praporkem.
31. Vrchníci jednotlivých disciplín vykonávají v rozsahu své působnosti veškeré pravomoci vrchního rozhodčího v případě, že pro danou soutěž nebyl vrchní rozhodčí jmenován.



## PRAVIDLO 127

### Úsekoví rozhodčí pro běžecké a chodecké soutěže

1. Úsekoví rozhodčí jsou asistenty vrchního rozhodčího bez práva konečného rozhodnutí.
2. Jsou rozmístěni vrchním rozhodčím tak, aby mohli zblízka sledovat soutěž. V případě vzájemné kolize či porušení pravidel závodníky (vyjma P 230.1) nebo jinými osobami, podají o přestupku ihned zprávu vrchnímu rozhodčímu.
3. Jakékoliv porušení pravidel signalizuje úsekový rozhodčí *příslušnému vrchnímu rozhodčímu* zvednutím žlutého praporku *nebo jakýmkoliv spolehlivým prostředkem schváleným Technickým delegátem*.
4. Dostatečný počet úsekových rozhodčích musí být též pověřen sledováním předávacích území při závodech v bězích rozestavných.

*POZN. 1: Zpozoruje-li úsekový rozhodčí, že závodník běžel v jiné dráze než ve své vlastní či předávka proběhla mimo předávací území, ihned vhodným materiálem vyznačí na dráze místo, kde k porušení pravidel došlo.*

***POZN. 2: Úsekový rozhodčí musí vrchnímu rozhodčímu oznámit jakékoliv porušení pravidel, i když závodník (nebo družstvo v bězích rozestavných) závod nedokončí.***

## PRAVIDLO 128

### Časoměřiči a rozhodčí cílové kamery.

1. V případě ručního měření časů se podle počtu startujících musí určit dostatečný počet časoměřičů, z nichž jeden musí být určen vedoucím časoměřičem. Vedoucí časoměřič přidělí úkoly jednotlivým časoměřičům. V případě automatického měření časů působí časoměřiči jako záložní měření časů.
2. Časoměřiči musí jednat v souladu s ustanoveními P 165.

3. V případě automatického měření časů musí být určen vedoucí rozhodčí cílové kamery a alespoň dva rozhodčí cílové kamery. Vedoucí rozhodčí cílové kamery zodpovídá za funkci cílové kamery. Ve spolupráci s technickou obsluhou se před začátkem soutěží seznámí s činností zařízení. Dohlíží na umístění a o zkoušení tohoto zařízení a kontrolu nulového časového údaje.

## PRAVIDLO 129

### **Vrchník startů, startér a zástupci startéra**

1. Vrchník startů (dle IAAF koordinátor startů) má tyto úkoly:
- a) Přiděluje úkoly jednotlivým členům startovní skupiny a rozhoduje, který ze startérů bude startovat jednotlivé závody.  
*V případě soutěží uvedené v P 1.1.a) a oblastních mistrovství nebo her Technický delegát rozhoduje o tom, které závody budou startovat mezinárodní startéři.*
  - b) Sleduje, jak členové startovního týmu plní své povinnosti.
  - c) Informuje startéra, poté co dostal příslušný pokyn od ředitele závodů, že je vše připraveno k zahájení startovacího procesu (tj. že časoměřiči, rozhodčí, a pokud byli jmenováni, i vedoucí rozhodčí cílové kamery a měřič rychlosti větru jsou připraveni).  
*Pozn.: Při soutěžích ČAS dává pokyn, že vše je připraveno k zahájení startovacího procesu vrchník běhů nebo vrchní rozhodčí pro běžecké soutěže, pokud byl jmenován.*
  - d) Působí jako styčný pracovník mezi technickými pracovníky společnosti spravující časomíru a rozhodčími
  - e) Uchovává všechny záznamy týkající se provedených startů, vč. všech záznamů ukazujících reakční časy a/nebo křivky nezdařených startů, pokud jsou k dispozici.
  - f) Dbá na dodržování P 162.8 (napomínání a vyloučení závodníků)
2. Startér musí mít dokonalý přehled o všech závodnících na startu.

Pokud je použito zařízení pro signalizaci chybných startů, startér a/nebo určený zástupce startéra musí mít sluchátka, aby jasně slyšel každý signál udávající chybu startujících (viz též P 161.2).

3. Startér musí zaujmout takové místo, aby během startovního procesu měl zcela pod dohledem všechny závodníky. Doporučuje se, zejména při odstupňovaných startovních čarách, použít pro přenos startovních povelů běžcům reproduktory umístěné v jednotlivých drahách.

*POZN.: Startér musí zaujmout takové místo, že má celé startovní pole v úzkém zorném poli. Při závodech z nízkého startu musí být v postavení, kdy si může být jist, že závodníci v poloze „POZOR“ jsou do okamžiku výstřelu zcela v klidu. Při závodech z odstupňovaného startu, kde nejsou použity reproduktory, zaujme startér takové místo, v němž je jeho vzdálenost od každého závodníka přibližně stejná. Tam, kde to není možné, se takto umístí pistole nebo schválené startovací zařízení a odpálí se elektricky.*

4. Startérovi pomáhá alespoň jeden zástupce.  
*POZN.: Pro závody v bězích na 200 m, 400 m, 400 m překážek, 4x100 m, 4x200 m, 4x400 m musí být alespoň dva zástupci startéra.*
5. Každý zástupce startéra se musí postavit tak, aby viděl každého závodníka jemu přiděleného.
6. Napomenutí a vyloučení závodníka podle P 162.7 může provést pouze startér.
7. Vrchník startů určí konkrétní úkol každému svému zástupci, který je povinen vrátit start pokud zjistí jakékoliv porušení pravidel. Po vrácení nebo zrušení startu, musí zástupce svá zjištění sdělit startérovi, který rozhodne, zda a kdo bude varován nebo vyloučen (viz též P 161.2 a P 162.9).
8. Pro usnadnění kontroly nízkého startu může být použito zařízení popsané v P 161.2.

## PRAVIDLO 130

### Asistenti startéra

1. Asistenti startéra musí kontrolovat, zda závodníci startují ve správném rozběhu či běhu a mají správně umístěna startovní čísla.
2. Musí umístit závodníky do správné dráhy nebo ve správném pořadí na startovní čáře. Závodníky přitom seřadí na shromažďovací čáře ve vzdálenosti 3 m před startovní čarou. (V případě, že startovní čáry nejsou v přímce, pak závodníky umístí v obdobné vzdálenosti před jednotlivými startovními čarami.) Poté uvědomí startéra, že je vše připraveno. Při opakovaném startu se tento postup opakuje.
3. Asistenti startéra zodpovídají za přípravu štafetových kolíků pro první běžce jednotlivých družstev v běžích rozestavných.
4. Po povelu startéra k zakleknutí do bloků či zaujmutí startovní pozice na startovní čáře, musí asistenti startéra dohlížet na dodržování P 162.3 a P 162.4 (zaujmutí správného postavení na startu).
5. V případě nezdařeného startu asistenti startéra postupují dle P 162.8.

## PRAVIDLO 131

### Počítači kol

1. Počítači kol vedou záznamy o počtu uběhnutých kol všemi závodníky při běžích delších než 1500 m. Pro závody delší než 5000 m a pro chodecké soutěže je pod vedením vrchníka běhů určen větší počet počítačů kol, kteří na záznamové karty zapisují v každém kole mezičasy, sdělované úředními časoměřiči, těch závodníků, za něž odpovídají. V takovém případě sleduje každý počítač kol nejvíce čtyři závodníky (šest závodníků při chodeckých soutěžích).

Místo ručního záznamu počtu absolvovaných kol může být po-

užit počítačem řízený systém, který může zahrnovat čipy, nesené každým ze závodníků.

2. Jeden počítač kol na cílové čáře je odpovědný za tabuli oznamující počet kol, která mají závodníci ještě uběhnout. Tabule musí být měněna každé kolo, jakmile vedoucí závodník vběhne na začátek cílové rovinky. Samostatná signalizace počtu kol se provádí pro závodníky, kteří byli nebo budou předběhnuti o jedno nebo více kol. Poslední kolo musí být signalizováno každému závodníkovi, obvykle zvoněním.

## PRAVIDLO 132

### Sekretář soutěží

Sekretář soutěží shromažďuje úplné výsledky všech disciplín, které mu předávají vrchní rozhodčí, vedoucí časoměřič, či vrchní rozhodčí cílové kamery a rozhodčí pro měření síly větru. Kompletní údaje předá ihned hlasateli k vyhlášení, zaznamená výsledky a zápis (výsledkovou listinu) pak předá řediteli závodu.

Při použití počítačového výsledkového systému musí zapisovatel každé soutěže v poli zajistit, aby úplné výsledky soutěže byly zaneseny do počítačového systému. Výsledky běžeckých soutěží musí být do systému zaneseny pod dohledem vedoucího rozhodčího cílové kamery. Hlasatel a ředitel závodů musí mít přes počítač přístup k výsledkům.

*Pro soutěže uvedené v P 1.1.a), b), c), f) a g) by mělo být zřízeno technické informační centrum (TIC). Doporučuje se ho zřídit i pro soutěže trvající déle než 1 den. Hlavním úkolem TIC je zajistit hladkou komunikaci mezi jednotlivými delegacemi družstev, organizátory, technickým delegátem a vedením soutěže ve všech technických a dalších záležitostech týkajících se soutěže.*

*Pozn.: Při soutěžích ČAS může úlohu TIC plnit závodní kancelář.*

## PRAVIDLO 133

### Hlavní pořadatel na hřišti

Hlavní pořadatel na hřišti má dozor nad závodišťem. Nesmí dovolit vstup na závodišťe a pobyt v prostoru závodišťe nikomu, kromě činovníků a závodníků připravených k soutěži nebo jiných akreditovaných osob.

## PRAVIDLO 134

### Hlasatel

Hlasatel oznamuje obecenstvu jména a čísla závodníků startujících v jednotlivých disciplínách, a všechny důležité informace, jako je složení rozběhů, vylosování drah nebo pořadí na startu a mezičasy. Výsledky (pořadí, výkony) všech závodníků ohlásí co nejdříve po obdržení příslušných údajů.

Pro soutěže uvedené v P 1.1.a) jmenuje IAAF anglicky a francouzsky mluvícího hlasatele. Ve spolupráci s manažerem prezentace soutěží a pod vedením organizačního a/nebo technického delegáta jsou jmenované osoby odpovědné za veškeré záležitosti hlasatelského protokolu.

*Pozn.: Při soutěžích konaných na území ČR musí hlasatel zaznamenat čas vyhlášení výsledků.*

## PRAVIDLO 135

### Úřední měřič dráhy, rozhodčí pro kontrolu náčiní

#### Úřední měřič dráhy

1. Úřední měřič ověřuje přesnost značení a regulérnost instalovaného vybavení. Před započítáním soutěží musí technickému řediteli předložit příslušná osvědčení o provedených měřeních. Pro svá ověření musí mít plný přístup k plánům a náčrtům stadionu a k poslední zprávě o provedených měřeních.

### **Rozhodčí pro kontrolu náčiní**

31. Rozhodčí pro kontrolu náčiní ověřuje, zda náčiní připravené pořadatelem a/nebo vlastní náčiní závodníků odpovídá podmínkám pro připuštění k soutěži. O provedené kontrole učiní záznam do protokolu o kontrole. Náčiní, které odpovídá parametrům pro připuštění k soutěži označí značkou, prokazující jeho regulérnost. Nářadí, které nevyhoví, musí vyřadit a nepřipustit k soutěži. O takovém případě informuje vrchního rozhodčího pro soutěže v poli či vrchníka příslušné disciplíny. Při dosažení rekordního výkonu přeměří náčiní, kterým bylo tohoto výkonu dosaženo a do protokolu uvede naměřené hodnoty.

### **PRAVIDLO 136**

#### **Měřič rychlosti větru**

Rozhodčí pověřený úkolem měření rychlosti větru zajistí, aby měřicí přístroj byl postaven v souladu s ustanovením P 163.9 (běžecké soutěže) a P 184.5 (soutěže v poli) a měří rychlost větru ve směru běhu (v kladném či záporném smyslu) v příslušných disciplínách. Zapiše a odepíše zjištěné údaje a předá je sekretáři soutěže.

*Pozn.: Při soutěžích ČAS se naměřené údaje předávají podle dispozic vrchního rozhodčího, většinou vrchníkovi příslušné disciplíny nebo závodní kanceláři.*

### **PRAVIDLO 137**

#### **Rozhodčí pro elektronické měření vzdáleností**

Při použití elektronického *nebo video či jiného technického zařízení* pro měření délek je určen *jeden nebo více rozhodčích* pro dozor nad tímto zařízením.

Před zahájením soutěží se sejde s technickou obsluhou, seznámí

se s daným zařízením.

Před započítáním soutěží dohlíží na umístění měřících přístrojů, respektujíc technické požadavky obsluhy.

Pro zajištění správné činnosti zařízení, spolu s rozhodčími a vrchním rozhodčím pro soutěže v poli (***a pokud možno za účasti ITO určeného pro danou disciplínu***) dohlíží na srovnávací měření s výsledky získanými měřeními pomocí ověřeného kalibrovaného ocelového pásma, které musí být provedeno jak před, tak i po soutěži.

V průběhu soutěží má celkový dohled nad měřeními.

***Zpráva o správnosti měření, podepsaná všemi účastníky testu musí být přiložena k výsledkům.*** Ohlásí vrchnímu rozhodčímu pro soutěže v poli, že zařízení pracuje správně a přesně.

*Pozn.: Tuto funkci může vykonávat přímo vrchní rozhodčí pro soutěže v poli*

## PRAVIDLO 138

### **Rozhodčí pro svolavatelnu**

Vrchník svolavatelny dohlíží na přesun soutěžících ze svolavatelny do soutěžního sektoru a zajišťuje, že po kontrole ve svolavatelně se soutěžící dostaví do soutěžního sektoru a ve stanovenou dobu jsou připraveni ke své soutěži.

Rozhodčí ve svolavatelně kontrolují, zda závodníci mají národní nebo klubový dres, schválený jejich národní federací, že startovní čísla jsou na oblečení správně upevněna a odpovídají startovní listině a zda obuv, počet a rozměry hřebů na tretrách, reklamy na oblečení a taškách závodníků odpovídají pravidlům a předpisům IAAF, a že neschválený materiál nebude vnesen do závodiště.

Jakýkoliv nevyřešený problém nebo záležitost hlásí vrchnímu rozhodčímu pro svolavatelnu.

## PRAVIDLO 139



## **Komisař pro reklamu**

Komisař pro reklamu (je-li jmenován) dohlíží na dodržování platných pravidel a předpisů IAAF, týkajících se reklamy a spolu s vrchním rozhodčím svolavatelny rozhoduje o všech nevyřešených problémech případech, které vznikly ve svolavatelně.

## KAPITOLA II – VŠEOBECNÁ SOUTĚŽNÍ PRAVIDLA

### PRAVIDLO 140 Atletická zařízení

Atletické soutěže je možno konat na jakémkoliv závodišti s jednotným povrchem, který odpovídá specifikacím Manuálu IAAF pro atletická zařízení. Atletické soutěže uvedené v P 1.1.a) mohou být pořádány pouze na sportovištích s umělým povrchem a odpovídajícím specifikací IAAF pro umělé povrchy a majících platný Certifikát IAAF třídy 1. Doporučuje se, aby se na nich konaly též soutěže uvedené v P 1.1.b) až j).

Pro všechny stadiony, které mají konat soutěže uvedené v P 1.1.b) až j), musí být předložen Certifikát třídy 2 prokazující dodržení rozměrů dráhy, jejího značení, a vybavení pro jednotlivé soutěže v poli, vč. všech náradí. Dokumentace musí odpovídat certifikačnímu systému IAAF.

*POZN. 1: Manuál „The IAAF Track and Field Facilities“, který je možno obdržet na sekretariátě IAAF nebo stáhnout z webových stránek IAAF, obsahuje podrobnější, přesné specifikace pro návrh a stavbu atletických závodišť, včetně náčrtků pro měření a značení dráhy.*

*POZN. 2: Standardní formuláře pro certifikáty měření atletických zařízení je možno získat přímo od IAAF nebo na webových stránkách IAAF*

*POZN. 3: Toto pravidlo se nevztahuje na běžecké a chodecké soutěže konané na silnici nebo ve volné krajině (cross-country, viz P 230.10, P 240.2, P 240.3, P 250.3 P 250.4 a P 250.5.*

### **Výklad pojmů:**

**Atletická zařízení** – tímto pojmem se ve smyslu těchto pravidel rozumí běžecké dráhy a/nebo sektory jednotlivých soutěží v poli, tj. pro jednotlivé skokanské a vrhačské disciplíny.

**Soutěžní prostor** – zahrnuje jak příslušnou část závodiště pro konání určité soutěže, tj. běžecký ovál, rozběžiště s doskočištěm nebo vrhačský kruh s výsečí pro dopad náčiní, tak i přilehlé prostory, v nichž se závodníci v průběhu soutěže mohou pohybovat. Vymezení soutěžního sektoru je v pravomoci příslušného vrchního rozhodčího nebo vrchníka.

## **PRAVIDLO 141**

### **Věkové skupiny**

Pro zařazení závodníků a závodnic do jednotlivých věkových skupin platí následující pravidla:

#### **DOROSTENCI**

**DOROSTENKY** Závodníci a závodnice, kteří do 31. 12. v roce konání soutěže dovršili nejvýše 17 let

#### **JUNIOŘI**

**JUNIORKY** Závodníci a závodnice, kteří do 31.12. v roce konání soutěže dovršili nejvýše 19 let

#### **VETERÁNI**

**VETERÁNKY** Závodníci a závodnice, kteří dovršili **věk 35 let pro soutěže na stadionu a věk 40 let pro soutěže konané mimo stadion**

*POZN. 1: Přípustnost k soutěži IAAF, vč. minimálního věku účastníků soutěží musí být uvedena v příslušném soutěžním řádu a v propozicích soutěže pro členské federace*

*POZN. 2: Všechny záležitosti týkající se veteránských soutěží upravuje příručka IAAF/WMA, schválená Radou IAAF a Radou WMA.*

31. Kategorie soutěží řízených ČAS zahrnují kromě kategorií muži, ženy, junioři, juniorky, dorostenci, dorostenky, rovněž kategorie žáci a žákyně starší, žáci a žákyně mladší.  
Věkové hranice v těchto kategoriích žactva upravuje soutěžní řád.

## PRAVIDLO 142

### Přihlášky

1. Soutěže podle pravidel IAAF jsou vyhrazeny sportovcům způsobilým k účasti (viz Oddíl 2).
2. Způsobilost atleta k účasti na soutěžích mimo jeho vlastní zemi je dána ustanovením P 4.2. Způsobilost je uznána pokud Technickému delegátu nejsou předloženy námítky (viz též P 146.1)

### Účast v současně probíhajících disciplínách

3. Je-li závodník přihlášen k soutěži na dráze a soutěži v poli nebo k několika soutěžím v poli, které probíhají současně, může příslušný vrchník povolit tomuto závodníkovi v právě probíhajícím soutěžním kole nebo pro každý pokus ve skoku do výšky a o tyči, provést tento pokus mimo pořadí stanovené před započítáním soutěže. Pokud se závodník následně ke kterémukoliv pokusu nedostaví, bude to považováno za vzdání se pokusu, jakmile uplyne doba vymezená pro provedení tohoto pokusu. V případě skoku do výšky a skoku o tyči, není-li atlet přítomen, když všichni ostatní přítomní atleti již soutěž ukončili, musí mít vrchní rozhodčí zato, že tento atlet se další soutěže vzdal, jakmile uplyne doba pro jeden další pokus.

### Nedostavení se ke startu

4. Při všech soutěžích uvedených v P 1.1.a), b), c) a f), vyjma jak uvedeno dále, musí být závodník vyloučen ze všech dalších startů v soutěži, včetně štafet, v případě že

- a) bylo dáno konečné potvrzení startu v soutěži, ale závodník se soutěže nezúčastnil.
- b) závodník postoupil z kvalifikační soutěže či rozběhu do dalšího kola, ale pak dále nesoutěžil.

Obsah lékařské zprávy vystavené lékařem nominovaným či schváleným IAAF a/nebo pořadatelem, může být přijat jako dostatečný důvod neúčasti atleta v soutěži do níž byl řádně přihlášen nebo v níž startoval v předcházejícím kole a přitom mu povolit start v dalších disciplínách v následujících dnech soutěží. Jiné ospravedlnitelné důvody, tj. skutečnosti nezávislé na vlastní činnosti atleta, jako problémy s dopravou, mohou být, po potvrzení technickým delegátem, rovněž přijaty.

*POZN. 1: Čas pro konečné potvrzení startu bude předem oznámen.*

*POZN. 2: Pojem „nesoutěží“ zahrnuje i skutečnost, že atlet nezávodí čestně, s vynaložením dostatečného úsilí – s „bona fide“ úsilím. O tom rozhodne příslušný vrchní rozhodčí a odpovídající záznam musí být uveden v úředních výsledcích. Situace popsaná v této poznámce se netýká jednotlivých disciplin soutěží ve víceboji.*

### **Souběh soutěží různých věkových kategorií**

31. Každá věková kategorie musí mít pro každou disciplínu vlastní zápis.
32. Soutěží-li v dané disciplíně současně závodníci různých věkových kategorií, hodnotí se výsledek soutěže jednotně v rámci nejvyšší kategorie. Při soutěžích ve vrhu a hodech musí všichni závodníci startující v takovéto soutěži používat náčiní platné pro nejvyšší věkovou kategorii v soutěži zúčastněnou.

## PRAVIDLO 143

### Oblečení, závodní obuv a startovní čísla

#### Oblečení

1. Při všech soutěžích musí být oděv startujících čistý, upravený a musí být nošen tak, aby nevzbuzoval pohoršení. Oděv musí být zhotoven z látky neprůhledné i za mokra. Závodník nesmí nosit oděv znesnadňující rozhodování. Dres má mít stejnou barvu vpředu i vzadu.

Při všech soutěžích uvedených v P 1.1 a), b), c), f) a g) a při reprezentaci své federace v soutěžích podle P 1.1.g) h) musí soutěžící startovat v jednotném oblečení, úředně schváleném jejich vrcholným národním orgánem. Vyhlášení vítězů a jakékoli čestné kolo se ve smyslu tohoto pravidla považuje za součást soutěže.

#### Závodní obuv

2. Závodníci mohou soutěžit bosí nebo s obuví na jedné či obou nohách. Účelem závodní obuvi je ochrana a zpevnění nohou a pevný záběr. Závodní obuv však nesmí být vyrobena tak, aby soutěžícímu poskytovala jakoukoliv nečestnou dodatečnou pomoc, včetně použití technologie, která by nositeli poskytovala nečestnou výhodu. Pásek přes nárt je dovolen. Všechny typy soutěžní obuvi musí schválit IAAF.

#### Hřebý

3. Podrážka a podpatek sportovní obuvi musí být upraveny tak, že je možno použít až 11 hřebů. Může být používán libovolný počet hřebů z uvedeného limitu, ale celkový počet míst pro umístění hřebů nesmí být vyšší než 11.

#### Počet hřebů

4. Pro soutěže konané na umělém povrchu, nesmí být část hřebu, vyčnívající z podrážky nebo z podpatku, delší než 9 mm,

vyjma skoku do výšky a hodu oštěpem, kde nesmí být delší než 12 mm. Hřeb musí být proveden tak, že alespoň polovinou své délky bližší hrotu projde měrkou se čtvercovým otvorem o straně 4 mm.

*Pozn.: Pro povrchy z ostatních materiálů, může mít hřeb délku nejvýše 25 mm.*

### **Podrážka a podpatek**

5. Podrážka i podpatek může mít drážky, plastické švy, vroubkování nebo výstupky, pokud jsou všechny zhotoveny ze stejného nebo podobného materiálu jako základní podrážka. Pro skok do výšky a skok do dálky musí být tloušťka podrážky max. 13 mm a tloušťka podpatku pro skok do výšky max. 19 mm. Pro všechny ostatní soutěže může být podrážka i podpatek libovolné tloušťky.

*POZN.: Tloušťka podrážky a podpatku musí být měřena mezi vnitřním povrchem a vnějším povrchem, včetně výše uvedených prvků a včetně jakéhokoliv typu vnitřní vložky boty.*

### **Vložky nebo doplňky obuvi**

6. Závodníci nesmějí použít žádné prvky, ať vně nebo uvnitř boty, jehož důsledkem by bylo zvýšení tloušťky obuvi nad povolené maximum nebo by poskytlo jeho uživateli jakoukoliv výhodu oproti obuvi popsané v předchozích odstavcích.

### **Startovní označení (bib)**

7. Každý závodník musí mít dvě startovní označení, která musí být nošena viditelně, jedno na prsou a jedno na zádech, vyjma skoku o tyči a skoku do výšky, kde stačí jedno, buď na zádech nebo na prsou. Označení musí obvykle souhlasit s označením v programu nebo ve startovní listině. Pokud závodník soutěží v teplácích, musí mít na nich startovní označení připevněna obdobným způsobem. V soutěžích je dovoleno, aby na jednom

nebo všech startovních označení bylo místo čísla uvedeno jméno atleta nebo jiné vhodné označení.

8. Startovní označení musí být nošena tak, jak byla vydána. Nesmí být sestřižena, složena nebo jinak pozměněna. Při soutěžích na dlouhých tratích startovní označení smějí být perforována pro lepší proudění vzduchu, ale perforace nesmějí být v místech jakéhokoliv značení.
9. Je-li použito cílové kamery, může pořadatel vyžadovat, aby závodníci měli na bocích trenýrek další číselná označení přílnavého typu. Žádnému závodníkovi nesmí být povolena účast v soutěži bez příslušného počtu startovních čísel a/nebo označení.
31. Pokud rozhodčí nebo startér připustí účast závodníka v soutěži bez požadovaného počtu startovních označení nebo v jiném než oddílovém dresu, není to důvod k diskvalifikaci a výsledek závodníkem dosažený je platný.
32. Oblečení, závodní obuv a startovní označení při soutěžích řízených ČAS upravuje soutěžní řád.

## PRAVIDLO 144

### Napomáhání závodníkům

#### Hlášení mezičasů

1. Průběžné mezičasy a předběžné časy vítězů mohou být úředně oznamovány a/nebo uvedeny na výsledkové tabuli. Jinak takové údaje nesmějí osoby v soutěžním sektoru hlásit závodníkům bez předběžného souhlasu příslušného vrchního rozhodčího. ***Takový souhlas je možno dát jen tehdy, pokud závodníci nemají k dispozici žádný viditelný ukazatel času na odpovídajícím místě a pokud jsou tyto časy sděleny i ostatním závodníkům.***

Soutěžním sektorem, který obvykle má i fyzické ohraničení, se pro tento účel rozumí oblast, kde se soutěž koná a kam je přístup povolen pouze sportovcům a osobám oprávněným v souladu s příslušnými pravidly a předpisy.



## Napomáhání

2. Pro účely tohoto pravidla musí být za napomáhání považovány následující nedovolené skutky:

- a) Udávání tempa osobami, které nejsou účastníky stejného běhu, běžci nebo chodci, kteří jsou nebo budou předběhnouti o kolo nebo jakýmkoliv technickými prostředky.
- b) Držení či používání video nebo audio přehrávačů, rádií, vysílaček, mobilních telefonů či podobných přístrojů v soutěžním prostoru.
- c) vyjma obuvi vyhovující ustanovení P 143, použití jakékoliv **technologie či technického zařízení**, zvyhodňující uživatele oproti tomu, kdyby používal pouze schválené vybavení.

Kterýkoliv závodník, který poskytuje nebo přijímá dopomoc ze soutěžního prostoru v průběhu disciplíny musí být vrchním rozhodčím varován a poučen, že při opakování bude z další účasti v disciplíně vyloučen. Je-li soutěžící následně v dané disciplíně diskvalifikován, jakýkoliv do té doby dosažený výkon nesmí být považován za platný. Nicméně, výkony dosažené v předcházejícím kvalifikačním kole zůstávají v platnosti.

Za napomáhání se nepovažuje

- d) Komunikace mezi závodníky a jejich trenéry, kteří se nacházejí mimo soutěžní prostor. Pro usnadnění této komunikace a nenarušování průběhu soutěže má být trenérům vyhrazeno místo na tribuně v blízkosti soutěžního prostoru.
- e) Fyzioterapie a/nebo lékařské vyšetření či ošetření uvnitř soutěžního prostoru, nezbytné k tomu, aby se sportovec mohl soutěže zúčastnit nebo v soutěži pokračovat, smí být poskytnuto členy oficiálního lékařského týmu jmenovaného poradcem, jasně označenými páskou na rukávu, vestou nebo podobným zřetelným označením. Mimo soutěžní prostor smí ošetření poskytovat akreditovaný lékařský personál družstev, který byl tento účel schválený lékařským nebo technickým delegátem. V žádném případě nesmí lékařský zásah způsobit

zpoždění soutěže nebo změnu určeného pořadí soutěžících. Ošetření či asistence poskytnuté jakoukoliv jinou osobou, ať během soutěže nebo bezprostředně před soutěží, poté co závodník opustil svolavatelnu, je nápomocí.

- f) Jakýkoliv druh osobního zabezpečení (např. bandáž, náplast, pás, výztuž apod.) pro lékařské účely. Vrchní rozhodčí ve spolupráci s lékařským delegátem má právo každý případ ověřit, pokud to považuje za žádoucí (viz též P 187.4).

### **Informace o síle větru**

3. Větrná stélka má být umístěna ve vhodné poloze u všech skokanských disciplín a v blízkosti soutěžního sektoru pro hod diskem a hod oštěpem pro informování závodníků o přibližném směru a síle větru.

### **Osvěžení**

4. Při bězích na dráze na 5 kilometrů a delších, může pořadatel poskytnout závodníkům osvěžení, pokud k tomu povětrnostní podmínky opravňují.

## **PRAVIDLO 145**

### **Vyloučení (Diskvalifikace)**

1. Je-li atlet vyloučen z další účasti v dané disciplíně pro porušení technických pravidel IAAF v určitém kole soutěže (vyjma vyloučení podle P 125.5 nebo P 162.5) jakýkoliv do té doby dosažený výkon v daném kole soutěže nesmí být považován za platný. Nicméně, výkony dosažené v předcházejícím kvalifikačním kole disciplíny nebo v předcházejících disciplínách víceboje zůstávají v platnosti. Tato skutečnost nebrání tomu, aby závodník mohl soutěžit ve všech dalších disciplínách daných soutěží.
2. Je-li soutěžící v dané disciplíně diskvalifikován pro nesportovní nebo nevhodné jednání, musí být ve výsledcích uveden důvod

vyločení. Pokud je soutěžící napomenut podruhé dle P 125.4, pro nesportovní či nevhodné jednání v průběhu disciplíny, nebo podle P 162.5, bude z dané disciplíny vyloučen. Pokud k druhému napomenutí dojde v jiné disciplíně bude diskvalifikován pouze v té, kde byl napomenut podruhé. Jakýkoliv do té doby dosažený výkon v daném kole nesmí být považován za platný. Avšak výkony dosažené v předcházejícím kvalifikačním kole této disciplíny, jiných disciplínách či v předcházejících disciplínách víceboje zůstávají v platnosti. Soutěžící, který byl za nesportovní nebo nevhodné jednání diskvalifikován, vystavuje se nebezpečí diskvalifikace vrchním rozhodčím ze všech dalších disciplín včetně dalších individuálních disciplín víceboje v dané soutěži. Pokud je přestupek vážný, ředitel soutěží jej ohlásí příslušnému národnímu orgánu pro zvážení dalšího disciplinárního postihu ve smyslu P 60.4.f.

*Pozn.: Při soutěžích řízených ČAS je třeba považovat neuposlechnutí příkazu rozhodčího za nesportovní chování a soutěžící se vystavuje nebezpečí okamžitého vyloučení z další účasti v dané disciplíně a všech disciplín konaných téhož dne.*

*Pokud je přestupek považován za vážný, musí takovou skutečnost ředitel soutěže oznámit příslušnému řídicímu orgánu pro zvážení případného dalšího disciplinárního postihu v souladu s P 22.1.f).*

## PRAVIDLO 146

### Protesty a odvolání

1. Protesty týkající se práva závodníka na účast v soutěži musí být podány před zahájením soutěží a to technickému delegátu. Proti jeho rozhodnutí je možno se odvolat k jury. Nelze-li protest uspokojivě vyřešit před zahájením soutěží, je závodníkovi povolen podmíněný start a záležitost musí být předána Radě IAAF.

*Pozn.: Pokud nebyla jury ustanovena v soutěžích ČAS, podávají se protesty hlavnímu rozhodčímu.*

2. Protesty týkající se výsledků nebo průběhu disciplíny musí být podány do 30 minut po úředním vyhlášení výsledků této disciplíny.

Pořadatel soutěže zodpovídá za to, že úřední čas vyhlášení výsledků každé disciplíny bude zaznamenán.

3. Každý protest musí být nejprve podán ústně vrchnímu rozhodčímu buď samotným atletem, **nebo někým jednajícím jeho jménem nebo oficiálním představitelem družstva. Taková osoba musí mít bona fide zájem o dotčenou disciplínu (-y)**. Aby rozhodnutí bylo spravedlivé, vrchní rozhodčí prozkoumá všechna fakta, která považuje za nezbytná, včetně filmových záběrů či obrazu úředního nebo jiného videozáznamu, který je k dispozici. Vrchní rozhodčí může rozhodnout o protestu sám nebo jej předat jury. Proti rozhodnutí vrchního rozhodčího je možno podat odvolání k jury. **Pokud vrchní rozhodčí není k dosažení nebo není přítomen, je možné mu předat protest prostřednictvím Technického informačního střediska (TIC).**

4. a) V soutěžích na dráze může vrchní rozhodčí podle svého uvážení povolit závodníkovi pokračování v soutěži pod protestem, pokud tento závodník (-ice) vznesl okamžitě ústní protest proti označení svého startu za nezdařený. Tím budou současně zachována práva všech dotčených. Takové **pokračování v soutěži pod protestem** však nemůže být **přiznáno** v případě, že start byl označen jako nezdařený příslušným zařízením pro detekci nezdařených startů, které je schváleno IAAF, pokud ovšem vrchní rozhodčí z jakéhokoliv důvodu nerozhodne, že informace tohoto zařízení je zřejmě nepřesná.

Tam, kde je použito detekční zařízení schválené IAAF, může být podán protest proti tomu, že startér nezdařený start nevrátil. Takový protest může být podán pouze ve prospěch závodníka, který běh dokončil. Je-li protest uznán, který-

koliv atlet, který nezdařený start způsobil a na nějž se vztahuje diskvalifikace podle P 162.7, musí být diskvalifikován. Pokud nedojde k diskvalifikaci některého závodníka dle P 162.7, má vrchní rozhodčí právo prohlásit závod za neplatný a nařídít jeho opakování, je-li to, dle jeho názoru, v zájmu spravedlnosti.

*POZN.: Závodník má právo na protest a odvolání bez ohledu na skutečnost, zda bylo či nebylo použito zařízení k detekci nezdařeného startu.*

b) Pokud při soutěži v poli závodník vznesl okamžitý ústní protest proti prohlášení jeho pokusu za nezdařený, vrchní rozhodčí může, podle vlastního uvážení, nařídít, aby byl pokus změřen a zaznamenán, aby tak byla zachována práva zúčastněných.

Pokud byl protest podán

I) v průběhu prvních tří kol ***některé horizontální soutěže v poli***, v níž startuje více než 8 závodníků a protestující závodník by postoupil do závěrečných kol; nebo

II) ***v průběhu vertikální soutěže v poli, kdy protestující závodník by postoupil na vyšší výšku pouze v případě, že jeho protest nebo následné odvolání bude uznáno, vrchní rozhodčí může atletu povolit pokračování v soutěži pod protestem*** aby byla zachována práva všech dotčených  
***Výkon dosažený za okolností, proti nimž byl podán protest nebo během pokračování v soutěži pod protestem se však stane platným pouze v případě, kdy protestu vyhová vrchní rozhodčí nebo jury rozhodně ve prospěch protestujícího atleta.***

5. Odvolání k jury musí být bezpodmínečně podáno do 30 minut od
- a) oficiálního oznámení ***výsledku soutěže upraveného rozhodnutím vrchního rozhodčího, nebo***
  - b) ***doporučení poskytnutého těm, kdo se odvolávají, pokud výsledek nebyl změněn.***

Odvolání musí být písemné a podepsané činovníkem odpovědným za závodníka ***nebo družstvo*** a doloženo vkladem

100 USD nebo jejich ekvivalentem. Vklad propadne, bude-li protest zamítnut.

*Pozn.: Pro soutěže konané na území České republiky je výše vkladu dána soutěžním řádem nebo rozpisem příslušné soutěže, nejvýše však ekvivalentem výše uvedené částky.*

**POZN.: Po oznámení svého rozhodnutí musí vrchní rozhodčí okamžitě informovat TIC o čase tohoto oznámení. Pokud vrchní rozhodčí nemůže své rozhodnutí sdělit příslušnému družstvu/atletu ústně, je oficiálním časem okamžik, kdy toto rozhodnutí došlo TIC.**

6. Jury musí vyslechnout všechny **zúčastněné osoby**. Pokud je jury na pochybách, mohou být vzaty v úvahu další dostupné důkazy. Pokud tyto důkazy, včetně jakéhokoliv dostupného video záznamu nejsou přesvědčivé, zůstává v platnosti rozhodnutí vrchního rozhodčího nebo vrchníka chůze.
7. **Jury může přehodnotit své rozhodnutí, jsou-li předložené nové přesvědčivé důkazy, pokud takové nové rozhodnutí může být ještě uplatněno.**
8. **Rozhodnutí, které se týká záležitosti, která není v těchto pravidlech řešena, musí předseda jury ohlásit generálnímu sekretáři IAAF.**
9. Rozhodnutí jury (pokud nebyla ustanovena, rozhodnutí vrchního rozhodčího) je konečné. Proti rozhodnutí jury neexistuje odvolání, ani k Arbitrážnímu soudu pro sport (CAS).
31. Pokud při soutěži nebyla ustanovena funkce vrchního rozhodčího, podávají se protesty stejným způsobem vrchníkovi příslušné disciplíny.

## PRAVIDLO 147

### Smíšené soutěže

Při všech soutěžích konaných zcela na stadiónech, nejsou smíšené soutěže mezi mužskými a ženskými účastníky běžně přípustné.

Nicméně smíšené soutěže v běžích na 5000 m a delších lze pořádat, vyjma soutěží uvedených v P 1.1.a), b), c), d), e) a f). V soutěžích uvedených v P 1.1), g) a h) lze smíšení soutěže pořádat pouze tehdy, pokud je to schválené příslušným oblastním nebo národním řídicím orgánem.

*Pozn.: Totéž platí i pro soutěže řízené ČAS.*

## PRAVIDLO 148

### Měření

Při atletických soutěžích uvedených v P 1.1.a), b), c) musí být veškeré vzdálenosti bezpodmínečně měřeny kalibrovaným ocelovým pásmem nebo tyčí nebo vědeckým měřicím přístrojem. Ocelové pásmo, tyč nebo vědecký měřicí přístroj musí být certifikován IAAF a přesnost měřicího zařízení použitého v soutěži musí být ověřena příslušnou organizací akreditovanou u národního metrologického úřadu, tak aby veškerá měření bylo možno zpětně vztáhnout na národní a mezinárodní měřicí standardy. Při jiných soutěžích může být použito pásmo ze skelných vláken.

*POZN.: Pokud se týká měření rekordních výkonů, viz P 260.26.a)*

## PRAVIDLO 149

### Platnost výkonu

Výkon je platný pouze tehdy, pokud byl atletem nebo atletkou dosažen v oficiální soutěži, konané v souladu s pravidly IAAF.

## PRAVIDLO 150

### Videozáznamy

Při soutěžích uvedených v P 1.1.a), b) a c), a tam, kde je to možné i ve všech dalších soutěžích, **musí být** pořízen, se schválením

technického delegáta, úřední video záznam všech soutěží. **Záznam musí dostatečně přesně** zaznamenat výkony i **jakékoliv** porušení pravidel.

## PRAVIDLO 151

### **Bodování**

V utkáních, kde je výsledek určen počtem bodů, se na způsobu bodování všechny zúčastněné země dohodnou před započítáním utkání.

*Pozn.: Pro soutěže ČASu je způsob bodování dán Soutěžním řádem.*



## KAPITOLA III – SOUTĚŽE NA DRÁZE

Ustanovení P 163.2, P 163.6 (s výjimkou P 230.11 a P 240.9), P 164.2 a P 165 platí též pro soutěže uvedené v kapitolách VII, VIII a IX.

### PRAVIDLO 160

#### Běžecký ovál a dráhy

1. Standardní délka běžeckého oválu musí být 400 m. Musí mít dvě rovnoběžné rovinky a dvě zatáčky o stejném poloměru. Vnitřní okraj běžeckého oválu musí být ohraničen obrubníkem z vhodného materiálu, asi 50 mm vysokým a min 50 mm širokým. ***Na obou rovinkách může být obrubník vynechán a nahrazen bílou čarou 50 mm širokou.***

Pokud je třeba pro soutěže v poli dočasně odstranit část obrubníku ***v zatáčkách***, musí být příslušné místo vyznačeno bílou čarou širokou 50 mm a kužely (min. 20 cm vysokými) či praporky, rozmístěnými ve vzdálenostech do 4 m. Každý kužel musí být umístěn tak, že kryje čaru vyznačující vnitřní okraj dráhy, přičemž hrana základny kužele se dotýká ***vnitřního*** okraje čáry. ***(Praporky musí být na čáře umístěny pod úhlem 60° směrem dovnitř běžeckého oválu.)*** Totéž platí pro část steeplechase tratě, kdy běžci opouštějí hlavní dráhu a směřují k vodnímu příkopu a pro vnější dráhy běžeckého oválu v případě startů podle P 162.10, ***případně i na příslušných rovných úsecích v intervalu do 10 m.***

2. Délka běžeckého oválu musí být měřena po čáře vzdálené 0,30 m od vnitřní hrany obrubníku směrem do dráhy. Není-li běžecký ovál ***v zatáčce*** vymezen obrubníkem, musí se měřit ve

vzdálenosti 0,20 m od čáry označující vnitřní okraj oválu.

3. Délka každé dráhy musí být měřena od hrany startovní čáry vzdálenější od cíle po hranu cílové čáry bližší startu.

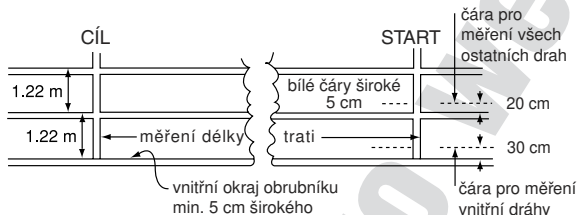

#### Měření délky trati (pohled zevnitř oválu)

4. Při všech bězích do 400 m vč., každý závodník běžet musí v samostatné dráze široké  $1,22 \text{ m} \pm 0,01 \text{ m}$ , ohraničené čarami širokými 50 mm. Všechny dráhy musí být stejně široké. Vnitřní (tj. první) dráha musí být změřena tak, jak je uvedeno v bodě 2, ale ostatní dráhy musí být měřeny po čáře vedené 0,20 m od vnitřního okraje dráhy.

*Pozn. 1: U všech běžeckých oválů postavených před 1. 1. 2004 smí být maximální šířka jedné dráhy 1,25 m.*

*Pozn. 2: Pouze čára na pravé straně každé dráhy je součástí její šířky (viz P 163.3 a P 163.4).*

5. Pro mezinárodní soutěže uvedené v P 1.1.a), b), c) a f) má běžecký ovál mít minimálně 8 drah.
6. Příčný sklon drah nemá překročit hodnotu 1:100, sklon ve směru běhu nesmí překročit hodnotu 1:1000.

*POZN.: Doporučuje se, aby nové běžecké ovály měly příčný sklon směrem k vnitřní dráze.*

7. Úplná technická dokumentace běžeckých drah, jejich uspořádání a značení je uvedena v manuálu IAAF „Atletická zařízení“. Toto pravidlo uvádí jen základní zásady, které musí být dodrženy.

## PRAVIDLO 161

### Startovní bloky

1. Startovní bloky musí být bezpodmínečně používány při všech závodech do 400 m vč. (a na prvním úseku závodů na 4x200 m a 4x400 m) a nesmí být používány při jiných závodech. Při postavení na startu nesmí v žádném případě jakákoliv jejich část přesahovat startovní čáru nebo zasahovat do jiné dráhy.

Startovní bloky musí odpovídat těmto všeobecným ustanovením:

- a) Musí být zcela tuhé konstrukce a nesmějí atletu poskytovat žádnou výhodu v rozporu s pravidly.
- b) Musí být usazeny na dráze pomocí několika hřebů nebo bodců uspořádaných tak, aby co nejméně poškodily dráhu. Upevnění bloků musí dovolovat jejich rychlé a snadné odstranění. Počet, tloušťka a délka hřebů či bodců závisí na konstrukci dráhy. Ukotvení bloků nesmí během vlastního startu běžce dovolovat žádný posun.
- c) Vlastní startovní bloky lze použít vyhovují-li ustanovením odstavců a), b). Mohou být libovolného provedení nebo konstrukce, pokud nepřekážejí ostatním závodníkům.
- d) Startovní bloky poskytnuté pořadatelem musí vyhovovat ještě následujícím požadavkům:

Musí sestávat ze dvou deskových opěr o něž se závodník ve startovním postavení opírá chodidly. Obě opěry musí být uchyceny na tuhém rámu, který závodníkovi nesmí překážet, když opouští bloky. Opěry musí skloněné tak, aby vyhovovaly startovnímu postavení závodníka a mohou být ploché nebo mírně vyduté. Povrch opěr musí být upraven pro hřeby běžecké obuvi, buď formou drážek či prohlubní nebo potahem z vhodného materiálu. Upevnění opěr na rámu může být stavitelné, ale nesmí dovolovat žádný pohyb opěr při vlastním startu. V každém případě musí být obě opěry posuvné vpřed i vzad pro nastavení

vzájemné polohy. Nastavení musí být zajištěno svěrkou nebo mechanismem, který může být běžcem snadno a rychle ovládnán.

2. Při soutěžích uvedených v P 1.1.a), b), c) a f) a pro výkon, který má být schválený jako světový rekord, musí být startovní bloky připojeny na zařízení pro signalizaci předčasného startu, schválené IAAF. Startér nebo pověřený zástupce startéra musí mít sluchátka, aby jasně slyšel signál oznamující chybný start (tj. startovní reakci kratší než 0,100 sek). Jakmile startér či zástupce startéra zaslechne signál po výstřelu pistole, vrátí start a ihned přezkoumá reakční doby zařízením zaznamenané, aby si potvrdil, který závodník, či závodníci způsobili předčasný start.

Tento systém se důrazně doporučuje pro všechny ostatní soutěže.

3. Při soutěžích uvedených v P 1.1 a) až f) závodníci musí bezpodmínečně používat startovní bloky připravené pořadateli závodů. Při ostatních soutěžích na drahách s umělým povrchem může pořadatel trvat na použití startovních bloků jím připravených.

## PRAVIDLO 162

### Start

1. Start závodu musí být vyznačen bílou čarou širokou 5 cm. Pro všechny závody, které se nebudou běhat v drahách, musí být startovní čára zakřivena tak, aby všichni běžci odstartovali ve stejné vzdálenosti od cíle. Dráhy pro všechny běhy jsou číslovány zleva doprava při pohledu ve směru běhu.
2. Všechny běžecké závody musí být odstartovány výstřelem startérové pistole nebo schváleného startovacího zařízení, vypáleným vzhůru do vzduchu, jakmile je startér přesvědčen, že závodníci jsou v klidu.

3. Při všech mezinárodních soutěžích závodech v bězích na 400 m a kratších, (včetně 4x200 m a 4x400 m), musí startér ve své vlastní řeči, v angličtině či ve francouzštině dávat povely: „Připravte se!“, „Pozor!“ a teprve když jsou všichni závodníci v nehybné poloze, vystřelí, nebo uvede v činnost startovací zařízení.

Při závodech delších než 400 m je povel pouze „Připravte se!“, a když jsou závodníci v klidu, startér vystřelí nebo uvede v činnost startovací zařízení. Během startu se závodník nesmí dotýkat ani jednou rukou země.

*POZN.: Při soutěžích uvedených v P 1.1.a), b), c), e) a i) dává startér povely pouze v angličtině.*

4. Není-li startér, poté co závodníci zaujali místo na startovní čáře, z jakéhokoliv důvodu spokojen s průběhem příprav ke startu, musí přikázat závodníkům, aby opustili svá místa a jeho asistenti je musí opět seřadit na shromažďovací čáře.

Při závodech do 400 m včetně (a na prvních úsecích rozestavných běhů na 4x200 m a 4x400 m) je předepsáno použití nízkého startu a startovních bloků.

Po povelu „Připravte se!“ musí závodník zaujmout polohu, kdy je zcela v jemu přidělené dráze a před startovní čárou (míněno ve směru běhu). Obě jeho ruce a jedno koleno musí být v dotyku se zemí a obě nohy v dotyku se startovními bloky. Po povelu „Pozor!“ závodník musí ihned zaujmout konečnou polohu při zachování dotyku rukou se zemí a nohou se startovními bloky. Závodník se při startu v žádném případě nesmí nijak dotýkat ani startovní čáry, ani půdy za ní. (míněno ve směru běhu).

5. Na povel „Připravte se!“ nebo „Pozor!“ , podle toho o jaký závod se jedná, musí všichni závodníci okamžitě a bez otálení zaujmout konečné startovní postavení.

***Pokud závodník podle názoru startéra***

***a) po povelu „Připravte se!“ nebo „Pozor!“ a před výstřelem pistole nebo schváleného startovního zařízení způsobí***

*přerušení startu, např. zvednutím ruky a/nebo povstáním v případě nízkého startu, bez vážného důvodu (vážnost důvodu posoudí vrchní rozhodčí), nebo*

- b) neuposlechne povelu „Připravte se!“ či „Pozor!“ nebo nezaujme konečnou startovní pozici v přiměřené době, nebo*  
*c) po povelu „Připravte se!“ ruší ostatní závodníky běhu zvuky či jinak, startér přeruší start.*

*Vrchní rozhodčí může závodníka napomenut (diskvalifikovat v případě druhého porušení pravidel během stejné soutěže) pro nesprávné chování podle ustanovení P 125.5 a 145.2*

*V případech, kdy byl start přerušen z vnějších důvodů nebo vrchní rozhodčí nesouhlasí s rozhodnutím startéra, musí být všem běžcům ukázána zelená karta potvrzující, že nezdařený start nebyl způsoben žádným z běžců na startu.iii*

### **Nezdařený start**

6. Poté, co zaujme konečnou polohu po povelu „Pozor!“, nesmí závodník zahájit další **startovní** pohyb dříve, než zazní výstřel startovní pistole nebo schváleného startovacího zařízení. Pokud podle rozhodnutí startéra nebo jeho zástupců tak učiní dříve, musí to být považováno za nezdařený start.

*POZN.: Při použití zařízení pro signalizaci předčasného startu (P 161.2), musí být záznam tohoto zařízení rozhodující.*

7. Vyjma soutěží ve víceboji, každý závodník, který způsobí chybný start, musí být ze závodu **vyloučen**.

*Při bězích v rámci vícebojů, každý atlet, který způsobí nezdařený start musí být varován. V každém běhu je možný pouze jediný chybný start bez diskvalifikace závodníka (závodníků), který (kteří) jej způsobil(i). Kterýkoliv závodník, který způsobí další chybný start v témže běhu musí být ze závodu vyloučen. Viz též P 200.9.c)*

8. V případě nezdařeného startu postupuje asistent startéra následujícím způsobem:

Vyjma soutěže ve vícebojích, atlet(i), který(kteří) způsobil(i) nezdařený start je (jsou) diskvalifikován(i) a je mu ukázána červená karta a na označení jeho dráhy (pokud existuje) je umístěno odpovídající označení.

***V soutěžích ve vícebojích, v případě prvního nezdařeného startu je atlet, který se nezdařeného startu dopustil napomenut ukázáním žluté karty, která je umístěna rovněž na označení jeho dráhy (pokud existuje). Současně jsou žlutou kartou varováni i ostatní účastníci daného běhu na znamení, že každý viník dalšího nezdařeného startu bude diskvalifikován. Pokud následně kdokoliv v daném běhu způsobil nezdařený start, bude diskvalifikován ukázáním červené karty, a odpovídající označení bude umístěno na označení jeho dráhy (pokud existuje).***

***POZN.: Jestliže jeden nebo více závodníků způsobil chybný start, jsou ostatní zpravidla strženi k následování. Přísně vzato, kterýkoliv závodník, který tak učinil, se dopustil chybného startu. Startér však vyloučí ze závodu pouze toho závodníka nebo ty závodníky, kteří podle jeho názoru chybný start zavinili. Může tedy být napomenuto i více závodníků. Pokud nebyl nezdařený start způsoben některým ze závodníků, nebude nikdo napomenut a všem závodníkům bude ukázána zelená karta.***

***Pozn.: Pro soutěže žactva v rámci ČR platí: V každém běhu je možný pouze jediný chybný start bez diskvalifikace závodníka (závodníků), který (kteří) jej způsobil(i). Kterýkoliv závodník, který způsobil další chybný start v témže běhu musí být ze závodu vyloučen.***

9. Jestliže se startér nebo kterýkoliv z jeho zástupců domnívá, že start neproběhl podle pravidel, vrátí běžce dalším výstřelem.

### **Běhy na 1000 m, 2000 m, 3000 m, 5000 m a 10 000 m**

Při účasti více než 12 běžců je možno startující rozdělit do dvou skupin, z nichž první skupina čítající přibližně 65 % startovního pole bude startovat z řádné zakřivené startovní čáry a druhá

skupina ze samostatné vnější startovní čáry, vyznačené napříč vnější polovinou běžeckých drah. Druhá skupina poběží ve své polovině drah až na konec první zatačky, která bude vyznačena kužely nebo praporky, jak je ustanoveno v P 160.1 Samostatná vnější zakřivená startovní čára musí být vyznačena tak, aby všichni závodníci běželi stejnou vzdálenost. Oblouková čára pro běh na 800 m, popsaná v P 163.5, označuje místo kde se závodníci vnější skupiny běhu na 2000 m a 10000 m mohou připojit k běžcům, kteří vyběhli ze základní startovní čáry. Na **začátku** cílové rovinky musí být obdobně vyznačeno, kde se běžci vnější skupiny při bězích na 1000 m, 3000 m a 5000 m mohou připojit k závodníkům, kteří vyběhli ze základní startovní čáry. Toto vyznačení se provede značkou 5 x 5 cm mezi čtvrtou a pátou dráhou (resp. třetí a šestou při šesti drahách). **Bezprostředně před touto značkou** bude až do spojení obou skupin umístěn kužel nebo praporek.

## PRAVIDLO 163

### Závod

1. Směr běhu je levotočivý, tj. závodníkova levá paže je blíže vnitřnímu okraji drah. Dráhy musí být číslovány tak, že levá vnitřní má číslo 1, tedy zleva doprava při pohledu ve směru běhu.

### Překážení

2. Pokud závodník strká do jiného závodníka nebo mu brání v běhu musí být ze závodu vyloučen. Vrchní rozhodčí má právo nařídit opakování běhu bez vyloučeného závodníka či v případě kvalifikačního běhu povolit kterémukoliv ze závodníků (vyjma vyloučeného) vážně postižených strkáním nebo bráněním, startovat v dalším kole soutěže, pokud tento atlet běh dokončil a projevil vůli řádně soutěžit.



Vrchní rozhodčí má právo nařídit opakování závodu, považuje-li to za oprávněné a odůvodněné a to bez ohledu na to, zda došlo k diskvalifikaci, či nikoliv.

### **Běh v drahách**

3. a) Při všech bězích v oddělených drahách se každý závodník musí pohybovat v jemu přidělené dráze od startu až do cíle. Totéž platí pro kteroukoliv část závodu, která se musí běžet v drahách.

b) Ve všech závodech (nebo kterékoliv části závodu) které se neběží v drahách, závodník, běžící v zatáčce, ve vnější části běžeckého oválu dle P 162.10 či v náběhu na vodní příkop při steeplechase, nesmí běžet na nebo pod obrubníkem nebo čarou vyznačující příslušnou hranici dráhy.

Pokud však, vyjma ustanovení P 163.4, je vrchní rozhodčí, na základě zprávy rozhodčího či úsekového rozhodčího nebo jinak, přesvědčen, že závodník toto pravidlo porušil, musí jej diskvalifikovat.

4. Závodník nebude diskvalifikován pokud

a) byl jinou osobou vytlačen z dráhy nebo přinucen běžet mimo svou dráhu, nebo

b) běží mimo svou dráhu na rovince či běží v zatáčce vně vnější čáry své dráhy

a nezískal tím žádnou výhodu, a přitom nepřekážel jinému běžci

5. Při soutěžích uvedených v P 1.1.a), b), c) a f) se běh na 800 m musí běžet v drahách až po přední hranu obloukové čáry vyznačené na konci první zatáčky, kde závodníci mohou opustit své dráhy.

Čára seběhnutí k mantinelu na výběhu z první zatáčky musí být vyznačena obloukovou čarou širokou 5 cm, vedenou napříč drahami. Pro usnadnění identifikace čáry dovolující běžcům seběhnout do první dráhy, musí být na čarách, bezprostředně před průsečíky

obloukové čáry s čarami vymezuujícími jednotlivé dráhy, umístěny malé kužely nebo hranoly (5 x 5 cm), jejichž výška nepřesáhne 15 cm, a jejichž barva je odlišná od barvy obloukové čáry.

*POZN. 1: V mezistátních utkáních se účastníci mohou dohodnout, že se nepoběží v drahách.*

*POZN. 2: V soutěžích uvedených v P 1.1 d) až h) mohou v běhu na 800 m závodníci startovat po jednom nebo dvou v každé dráze nebo z hromadného startu z obloukové čáry.*

*POZN. 3: Ustanovení POZN. 1 a POZN. 2 platí i pro soutěže ČAS.*

### **Opuštění dráhy**

6. Závodník, který dobrovolně opustí běžecký ovál, nesmí v závodě pokračovat.

### **Kontrolní značky**

7. S výjimkou rozestavných běhů konaných v drahách, závodníci si nesmějí dělat na běžeckém oválu kontrolní značky nebo na něm či podél něho umisťovat předměty, sloužící jako pomocné body.

### **Měření rychlosti větru**

8. Rychlost větru musí být měřena od záblesku startérové pistole nebo jiného schváleného startovacího zařízení po dále uvedenou dobu:

100 m            10 sekund

100 m překážek 13 sekund

110 m překážek 13 sekund

V běhu na 200 m musí být rychlost větru měřena po dobu deseti sekund od okamžiku, kdy první běžec vběhl do cílové rovinky.

9. Při běžeckých soutěžích musí být větroměr umístěn vedle první dráhy ve vzdálenosti 50 m od cílové čáry, do 2 m od okraje běžeckého oválu a ve výšce 1,22 m od země.
10. Rychlost větru musí být odečtena v metrech za sekundu, údaje

zaokrouhlené na nejbližší vyšší desetinu (m/s) v kladném smyslu. (tzn., že údaj +2,01 m/s bude zaznamenán jako +2,1 m/s a údaj -2,01 m/s jako -2,0 m/s.). Měřiče s digitálním ukazatelem se čtením v desetinách m/s musí odpovídat tomuto pravidlu.

Všechny větroměry musí být certifikovány IAAF a přesnost měřiče musí být ověřena příslušnou organizací akreditovanou u národního metrologického ústavu, takže všechna měření mohou být odvozena od národních a mezinárodních standardů. .

11. Ultrazvukový větrůměr musí být použit při všech mezinárodních soutěžích uvedených v P 1.1 a) až h) **a u všech výkonů, které budou předloženy k ratifikaci jako světové rekordy.**

Mechanický větrůměr má být opatřen vhodnou ochranou proti vlivu jakéhokoliv bočního větru. Při použití trubky, má být její délka na obě strany od měřicího zařízení alespoň dvojnásobkem průměru trubky

12. Větrůměr může být spouštěn a zastavován automaticky a/nebo na dálku a jeho údaj přenášen přímo do počítače soutěže.

31. Rychlost větru musí být rovněž měřena  
při běhu na 50 a 60 m po dobu 5 sekund  
při běhu na 80 m překážek po dobu 10 sekund  
U těchto běhů musí být větrůměr vždy umístěn v polovině délky tratí.

## PRAVIDLO 164

### Cíl

1. Cíl závodu musí být vyznačen bílou čarou širokou 5 cm.
2. Umístění závodníků v cíli musí být stanoveno podle pořadí v němž kterákoliv část jejich těla (tj. trupu, nikoliv hlavy, krku, paží, nohou, rukou či chodidel) dosáhne svislé roviny proložené bližším okrajem cílové čáry jak definováno výše.

*Pozn.: Doporučuje se snímat dobíhající závodníky kamerou naměřovanou proti směru běhu.*

3. Při závodech kde rozhoduje vzdálenost dosažená za stanovenou dobu, musí startér vystřelit přesně jednu minutu před koncem závodu, aby upozornil závodníky a rozhodčí, že se blíží konec závodu. Startér se musí řídit pokyny vedoucího časoměřiče. Přesně v okamžiku, kdy uplyne stanovená doba, oznámí startér ukončení závodu dalším výstřelem. V tomto okamžiku musí určení rozhodčí vyznačit místo, kde se každý závodník naposledy dotkl dráhy těsně před výstřelem nebo současně s ním. Dosažená vzdálenost musí být změřena k nejbližšímu celému metru před touto značkou ve směru běhu. Před startem závodu musí být každému závodníkovi přidělen alespoň jeden rozhodčí k vyznačení dosažené vzdálenosti.

## PRAVIDLO 165

### Měření časů, cílová kamera

1. Oficiální časy musí být měřeny jedním z následujících způsobů:
  - a) ručním měřením,
  - b) plně automaticky pomocí cílové kamery,
  - c) *časoměrný systém pracující s prvky (transpondery) pro automatický záznam průchodu závodníka metou, platí však pouze pro soutěže podle P 230, P 240 a P 250.*
2. Časy musí být měřeny do okamžiku, kdy kterákoliv část těla závodníka (tj. trup, nikoliv hlava, krk, paže, noha, ruka, chodidlo) dosáhne svislé roviny procházející okrajem cílové čáry bližším startu.
3. Musí být zaznamenány časy všech závodníků v cíli. Je-li možné, navíc též mezičasy na každé kolo při bězích na 800 m a delších a mezičasy na každý kilometr při bězích na 3000 m a delších.

#### **Ruční měření časů**

4. Časoměřiči musí být v rovině cílové čáry a pokud možno vně běžeckého oválu. Pokud je to možné, jsou vzdáleni alespoň 5

metrů od vnější dráhy. Pro dobrý výhled všech časoměřičů na cílovou čáru se užije vyvýšeného stanoviště.

5. Časoměřiči musí užívat **ručně ovládaná elektronická zařízení pro měření času s digitálním čtením**. Tato zařízení se v pravidlech IAAF nazývají stopkami.
6. Mezičasy dle P 165.3 musí být měřeny určenými časoměřiči pomocí stopek, jimiž lze měřit více časů nebo dalšími časoměřiči.
7. Časy musí být měřeny od záblesku či kouře pistole nebo schváleného startovacího zařízení.
8. Tři určení časoměřiči, z nichž jedním musí být vedoucí časoměřič, a dále jeden nebo dva náhradní časoměřiči, musí měřit čas vítěze každého běhu (u vícebojů viz P 200.9.b). K časům zaznamenaným náhradními časoměřiči se přihlíží jen tehdy, pokud stopky některého úředního časoměřiče nezaznamenají správný čas. V takovém případě se berou v úvahu časy náhradních časoměřičů, a to v předem stanoveném pořadí, takže úřední čas vítěze je vždy zaznamenán trojimi stopkami.
9. Každý časoměřič musí pracovat nezávisle na ostatních, nesmí nikomu ukazovat své stopky nebo se o čase s někým domlouvat. Svůj čas zapíše na úřední formulář, který po podepsání předá vedoucímu časoměřiči, který si může na stopkách každého časoměřiče ověřit oznámený čas.
10. Všechny ručně měřené časy musí být čteny a zapsány následovně:
  - a) Pro všechny závody na dráze, pokud není čas přesně v desetínách sekundy, odečítá a zapisuje se na nejbližší vyšší desetinu sekundy
  - b) Pro závody částečně nebo zcela konané mimo stadion, není-li čas přesně v celých sekundách, musí být zaokrouhlen a zapsán v nejbližších vyšších sekundách. Např. pro maratón musí být čas 2:09:44,3 zapsán jako 2:09:45.

Všechny časy, které nekončí nulou na druhém desetinném místě, musí být zaokrouhleny a zapsány na nejbližší desetinu sekundy, tj. 10,11 musí být zapsáno jako 10,2.

11. Souhlasí-li údaj dvou ze tří stopek, pak je úředním časem údaj naměřený oběma souhlasícími stopkami. Pokud se rozcházejí údaje všech tří stopek, je úředním časem střední údaj. Jsou-li k dispozici pouze dva údaje, které se navzájem liší, musí být úředním časem horší údaj.
12. Vedoucí časoměřič stanoví úřední čas každého závodníka, přičemž musí uplatňovat příslušná ustanovení tohoto pravidla a připraví výsledky pro zveřejnění.

### **Plně automatické časoměrné zařízení**

13. Plně automatické časoměrné zařízení (dále cílová kamera), schválená IAAF, má být používána při všech soutěžích.

### **Systém**

14. Plně automatická cílová kamera musí být schválena IAAF, na základě testu přesnosti uskutečněného během 4 let před konáním soutěže. Musí být spouštěna automaticky výstřelem startérový pistole nebo schváleného startovacího zařízení tak, že celkové zpoždění mezi výstřelem z hlavně a spuštěním časoměrného systému je neměnné a menší než 0,001 sekunda.
15. Časoměrné zařízení, které pracuje automaticky buď pouze při startu nebo pouze v cíli, ale nikoliv v obou případech, nelze považovat ani za ruční, ani za automatickou časomíru a nesmí být proto použito ke stanovení úředních časů. V takovém případě nemohou být časy odečtené na časové stupnici nikdy považovány za úřední, ale záznam lze použít jako průkazný materiál pro stanovení umístění závodníků v cíli a časových intervalů mezi nimi.  
*POZN.: Není-li časoměrné zařízení spouštěno výstřelem startérový pistole nebo schváleného startovacího zařízení, musí být tato skutečnost automaticky patrná ze záznamu.*
16. Časoměrné zařízení musí snímat cíl pomocí kamery, která poskytuje průběžný obraz a je vybavena vertikální závěrkou,

umístěnou v prodloužení cílové čáry. Obrazový záznam musí být synchronizován s časovou stupnicí s dělením po setině sekundy.

Pro ověření přesného postavení cílové kamery a usnadnění čtení jejího záznamu, musí být průsečíky čar vymezujících jednotlivé dráhy s cílovou čarou vhodně vyznačeny černou barvou. Toto označení nesmí zasahovat před náběžnou hranu cílové čáry a nesmí zasahovat dále než 20 mm za tuto hranu.

17. Časy a umístění se ze záznamu odečítají pomocí kursoru zaručujícího kolmé postavení odečítací rysky vůči časové stupnici. Pokud naměřený časový údaj není přesně v setinách sekundy, odečítá se dosažený čas na nejbližší vyšší hodnotu v setinách sekundy.
18. Časoměrné zařízení musí automaticky zaznamenávat časy závodníků v cíli a musí být schopné poskytnout tištěný obraz, který ukazuje čas každého závodníka.

### **Práce s cílovou kamerou**

19. Před začátkem soutěží pověřený rozhodčí zkontroluje funkci cílové kamery a *zda je správně v zákrytu s cílovou čarou. Před zahájením soutěží, ve spolupráci vrchním rozhodčím pro běhy na dráze a startérem, připraví kontrolu nulového časového údaje pro ověření, že zařízení je spouštěno automaticky výstřelem startérové pistole nebo schváleného startovacího zařízení v souladu s P 165.14 (tj. s přesností na 0,001 s.)*
20. Pokud je to možné, použijí se alespoň dvě cílové kamery, každá z jedné strany drah. Oba systémy mají být technicky zcela odděleny, tj. napájeny z různých zdrojů a mají zaznamenávat a přenášet signál startérové pistole nebo schváleného startovacího zařízení samostatnými zařízeními nebo kabely.  
*POZN.: Při použití více cílových kamer, jedna z nich musí být technickým delegátem (nebo mezinárodním rozhodčím cílové kamery, je-li delegován) ještě před zahájením soutěží označena*

*jako úřední. Časy a umístění stanovené ostatními kamerami se vezmou v úvahu pouze v případě pochybností o přesnosti měření úřední kamery nebo je-li potřeba dalšího snímku při řešení nejasností v pořadí v cíli (např. při překrytí závodníků na úředním záběru).*

21. Vedoucí rozhodčí cílové kamery spolu se svými asistenty musí stanovit umístění závodníků a jimi dosažené časy. Umístění závodníků a úřední časy zaznamená do úředního zápisu a po podpisu jej předá sekretáři soutěží.
22. Plně automatické elektrické měření musí být považováno za úřední, dokud příslušný rozhodčí nerozhodne, že provedené měření je z nějakého důvodu nepřesné. V takovém případě musí být jako úřední časy vzata měření záložních časoměřičů, pokud možno upravená na základě časových intervalů získaných z údajů cílové kamery.
23. Časy se musí z cílového záznamu odečítat takto:
  - a) Při všech bězích do 10 000 m vč., v setinách sekundy, pokud je tomu jinak, zaokrouhlí se na nejbližší vyšší hodnotu v setinách sekundy.
  - b) Při všech delších závodech na dráze musí být časy, které nekončí nulou, zaokrouhleny na nejbližší vyšší 1/10 sekundy a takto zaznamenány, např. v běhu na 20 km je čas 59:26,32 zaznamenán jako 59:26,4.
  - c) Při všech bězích, které se částečně či zcela konají mimo stadion, musí být časy čteny na setiny sekundy a časy nekončící dvěma nulami musí být zaokrouhleny na nejbližší vyšší celou sekundu, například při maratónu je dosažený čas 2:09:44,32 zaznamenán jako 2:09:45.

### **Měření pomocí čipů (transponderů)**

24. Časoměrný systém pracující s čipy (transpondery, tj. prvky pro automatický záznam průchodu závodníka startovní a cílovou čarou), schválený IAAF, je dovolen pro soutěže podle



P 230 (pro závody, které neprobíhají pouze na stadionu), P 240 a P 250 pokud:

- a) systém nevyžaduje žádnou činnost závodníka během soutěže, na startovní čáře či jakékoliv cílové čáře, a nezpůsobí žádné zpoždění ve zpracování výsledků.
- b) váha čipu a jeho krytu, upevněnými na dresu, startovním čísle nebo obuvi závodníka je nepodstatná.
- c) systém je spuštěn výstřelem startérový pistole **nebo je synchronizován se startovním signálem.**
- d) zařízení použité na startu, podél tratě nebo na cílové čáře nepředstavuje pro závodníky během soutěže žádnou podstatnou překážku nebo zábranu.
- e) rozlišení je 0,1 s, tj., je schopno odlišit dva běžce, kteří doběhli v odstupe 0,1 s systém. Pro všechny závody se čas odečítá s přesností na 0,1 s a zaznamená se na nejbližší celou sekundu.

*POZN.: Pro běžecké a chodecké závody na silnici je oficiálním časem doba, která uplyne mezi výstřelem startéra a okamžikem, kdy závodník překročí cílovou čáru. Nicméně, pokud závodník překročí startovní čáru po výstřelu startéra, je možno mu sdělit čas, který uplynul od překročení startovní čáry do překročení cílové čáry, ale tento čas nebude považován za oficiální. Pořadí, ve kterém závodníci překročili cílovou čáru, bude považováno za oficiální pořadí v cíli.*

- f) systémem určené pořadí a časy závodníků v cíli lze považovat za oficiální, v případě potřeby lze pro určení správného pořadí v cíli použít ustanovení P 164.2 a P 165.2.

*POZN.: Doporučuje se, aby stanovení správného pořadí v cíli zajišťovali též rozhodčí a/nebo byl použit videozáznam.*

## PRAVIDLO 166

### Nasazování a kvalifikace v soutěžích na dráze

#### Kvalifikační kola

1. Vyřazovací kola (rozběhy, meziběhy, semifinále) v běžeckých soutěžích se konají pokud počet startujících nedovoluje, aby soutěž mohla řádně proběhnout v jediném kole (finále). Konají-li se vyřazovací kola, musí jimi projít všichni startující a do dalšího kola se kvalifikovat.
2. Rozběhy, meziběhy a semifinále musí sestavovat jmenování techničtí delegáti. Pokud nebyl jmenován žádný technický delegát, nasazení provede pořadatel.  
Počty kvalifikačních kol, počet běhů v každém kole a způsob postupu do dalšího kola musí být, pokud nenastanou nepředvídané okolnosti, určeny podle následujících tabulek:

R – rozběh, M – meziběh, SF – semifinále

U – počet přímo postupujících z každého běhu podle umístění

Č – počet postupujících z každého kola podle nejlepších časů ze všech běhů kola na místech bez přímého postupu.

100 m, 200 m, 400 m, 100 m přek., 110 m přek., 400 m přek. přihlášeno	R	U	Č	M	U	Č	SF	U	Č
9 – 16	2	3	2						
17 – 24	3	2	2						
25 – 32	4	3	4				2	3	2
33 – 40	5	4	4				3	2	2
41 – 48	6	3	6				3	2	2
49 – 56	7	3	3				3	2	2
57 – 64	8	3	8	4	3	4	2	4	
65 – 72	9	3	5	4	3	4	2	4	
73 – 80	10	3	2	4	3	4	2	4	
81 – 88	11	3	7	5	3	1	2	4	

89 – 96	12	3	4	5	3	1	2	4	
97 – 104	13	3	9	6	3	6	3	2	2
105 – 112	14	3	6	6	3	6	3	2	2

### 800 m, 4x100 m, 4x400 m.

přihlášeno	R	U	Č	M	U	Č	SF	U	Č
9 – 16	2	3	2						
17 – 24	3	2	2						
25 – 32	4	3	4				2	3	2
33 – 40	5	4	4				3	2	2
41 – 48	6	3	6				3	2	2
49 – 56	7	3	3				3	2	2
57 – 64	8	2	8				3	2	2
65 – 72	9	3	5	4	3	4	2	4	
73 – 80	10	3	2	4	3	4	2	4	
81 – 88	11	3	7	5	3	1	2	4	
89 – 96	12	3	4	5	3	1	2	4	
97 – 104	13	3	9	6	3	6	3	2	2
105 – 112	14	3	6	6	3	6	3	2	2

### 1500 m, 3000 m, 3000 m přek.

přihlášeno	R	U	Č	SF	U	Č
16 – 30	2	4	4			
31 – 45	3	6	6	2	5	2
46 – 60	4	5	4	2	5	2
61 – 75	5	4	4	2	5	2

### 5000 m

přihlášeno	R	U	Č	SF	U	Č
20 – 40	2	5	5			
41 – 60	3	8	6	2	6	3
61 – 80	4	6	6	2	6	3
81 – 100	5	5	5	2	6	3

## 10 000 m

přihlášeno	R	U	Č
28 – 54	2	8	4
55 – 81	3	5	5
82 – 108	4	4	4

Je-li to možné, mají být reprezentanti jednoho státu nebo družstva rozděleni do různých běhů ve všech **vyřazovacích** kolech dané soutěže. **Při aplikaci tohoto ustanovení po prvním kole, lze závodníky vzájemně přesouvat mezi jednotlivými běhy pouze tehdy, pokud mají podobné umístění podle P 166.3.**

*POZN. 1: Pro Mistrovství světa a Olympijské hry mohou být alternativní tabulky zahrnuty do příslušných soutěžních řádů.*

*POZN. 2: Při sestavování rozběhů se doporučuje vzít v úvahu co nejvíce informací o výkonnosti soutěžících a jednotlivé běhy obsadit tak, aby se za normálních okolností do finále probojovali nejlepší závodníci.*

*Pozn. 3: Tohoto ustanovení se obdobným způsobem použije i při soutěžích klubových družstev, a to jak při soutěžích národních, tak i mezinárodních.*

3. Po prvním kole musí být soutěžící do jednotlivých běhů v dalším kole rozděleni následujícím způsobem:

a) Pro běhy od 100 m do 400 m včetně a v bězích rozestavných do 4x400 m včetně, budou závodníci nasazováni dle umístění a časů z každého přecházejícího kola. Pro tento účel budou závodníci seřazeni následovně:

- nejrychlejší vítěz rozběhů,
  - druhý nejrychlejší vítěz rozběhů,
  - třetí nejrychlejší vítěz rozběhů, atd.,
  - nejrychlejší běžec na druhém místě v rozbězích,
  - druhý nejrychlejší běžec na druhém místě,
  - třetí nejrychlejší běžec na druhém místě, atd.,
- načež následuje

- nejrychlejší běžec postupující podle dosaženého času,
  - druhý nejrychlejší běžec postupující podle času,
  - třetí nejrychlejší běžec postupující podle času, atd.
- Závodníci jsou poté do jednotlivých běhů nasazeni střídavým systémem podle následujícího příkladu pro tři běhy A, B, C:

A	1	6	7	12	13	18	19	24
B	2	5	8	11	14	17	20	23
C	3	4	9	10	15	16	21	22

Pořadí, v němž budou běhy A, B a C odstartovány, musí být určeno losem.

- b) Pro ostatní běžecké disciplíny zůstává původní seznam startujících dle výkonnosti pro nasazování v dalších kolech v platnosti a mění se jen na základě zlepšení dosažených v předcházejících kolech.

Stejný systém musí být uplatněn pro první kolo závodů, kdy je nasazení provedeno dle příslušné tabulky regulérních výkonů, dosažených během předem stanoveného údobí.

Pokud je to možné, musí být reprezentanti každé zúčastněné země rozděleni do různých běhů.

4. V bězích od 100 m do 800 m vč. a v rozestavných bězích do 4x400 m vč., kde se konají kvalifikační kola, se postupuje takto:

- a) V prvním kole musí být pořadí dráhy určeno losem.
- b) Pro další kola jsou závodníci seřazení na základě výsledků předcházejícího kola podle postupu uvedeného v P 166.3.a), pro běh na 800 m podle P 166.3.b).

Dráhy jsou losovány ve třech skupinách:

- c) V první skupině losují závodníci nebo týmy na prvních čtyřech místech o dráhy 3, 4, 5 a 6.
- d) Ve druhé skupině losují závodníci či týmy na pátých a šestých místech o postavení v drahách 7 a 8.
- e) Ve třetí skupině losují závodníci či týmy s nejnižším umístěním o postavení v drahách 1 a 2.

*POZN. 1: Je-li méně než osm drah, postupuje se obdobným způsobem s nutnou úpravou.*

*POZN. 2.: V soutěžích uvedených v P 1.1.d) až j) mohou v běhu na 800 m závodníci startovat po jednom nebo dvou v každé dráze nebo z hromadného startu z obloukové čáry.*

*POZN. 3: Při soutěžích uvedených v P 1.1.a), b), c) a f) to lze běžně uplatni pouze v prvním kole, kromě stavu, kdy vlivem rovnosti umístění nebo rozhodnutím vrchního rozhodčího postoupilo do následujícího kola více závodníků než se předpokládalo.*

5. Závodníkovi nesmí být dovoleno startovat v jiném běhu než do kterého byl zařazen, vyjma za okolností, které podle názoru vrchního rozhodčího změnu ospravedlňují.

*Pozn.: V oddílových soutěžích ČAS má stejné právo změny řídicí pracovník soutěže.*

6. Z každého kvalifikačního běhu musí do dalšího kola postoupit alespoň první dva závodníci, je-li to možné, doporučuje se postup prvních tří běžců.

Vyjma situací, kdy platí P 167, se další postupující mohou kvalifikovat do následujícího kola podle umístění či dosaženého času v souladu s P 166.2, na základě příslušných ustanovení soutěžního řádu nebo z rozhodnutí Technického delegáta. V případě postupu dle dosažených časů je nezbytné použít pouze jediného časoměrného systému.

Pořadí, v němž budou jednotlivé kvalifikační běhy odstartovány, musí být určeno losem poté, co bylo rozhodnuto o jejich obsazení.

7. Tam, kde je to uskutečnitelné, je třeba dodržet následující minimální dobu mezi posledním během jednoho kvalifikačního kola a prvním během následujícího kola nebo finálovou soutěží.

do 200 m vč. 45 minut

nad 200 m do 1000 m vč. 90 minut

nad 1000 m alespoň do následujícího dne

## **Závody běžené přímo jako finálové**

8. Při soutěžích uvedených v P 1.1. a), b), c) a f) u běhů delších než 800 m, rozestavných běhů delších než 4x400 m a všech běhů, které probíhají přímo jako finálové, se dráhy resp. pořadí na startu stanoví losem.
31. Při soutěžích ČAS se nasazování a postup do dalších kol řídí obdobnými pravidly. Zodpovědným za konečné rozhodnutí je řídicí orgán soutěže.

*Pozn.: V soutěžích oddílových družstev může takováto pořadí stanovit příslušný řídicí pracovník soutěže.*

## **PRAVIDLO 167**

### **Rovnost výkonů**

1. Pokud rozhodčí v cíli nebo rozhodčí cílové kamery nemohou stanovit pořadí atletů ve smyslu ustanovení P 164.2, P 165.15, P 165.21 nebo P 165.24 (podle okolností), zůstává shoda umístění v platnosti.
2. Při řešení rovnosti výkonů pro postup z kteréhokoliv kvalifikačního kola do dalšího kola soutěže na základě dosaženého výkonu, musí vedoucí rozhodčí cílové kamery vzít v úvahu skutečně naměřené časy v tisícinách sekundy. Trvá-li rovnost dále, pak do dalšího kola postupují všichni závodníci, kteří shodného času dosáhli. Pokud to není proveditelné, rozhodne o postupu los.  
***Při rozhodování o postupu z kteréhokoliv kvalifikačního kola do dalšího kola soutěže na základě umístění, kdy závodníci dosáhli shodného umístění a není možno, aby všichni dotčení závodníci postoupili do dalšího kola, musí o postupu rozhodnout los.***

## PRAVIDLO 168

### Běhy překážkové

1. Vzdálenosti. Standardními délkami překážkových závodů jsou:

Muži, junioři a dorostenci 110 m 400 m

Ženy, juniorky a dorostenky 100 m 400 m

V každé dráze musí být sada 10 překážek, takto rozestavených:

	délka trati (m)	vzdálenosti (m)		
		náběh na 1. překážku	mezi překážkami	doběh do cíle
muži jun. + dorci	110	13,72	9,14	14,02
	400	45,00	35,00	40,00
ženy jun. + dorky	100	13,00	8,50	10,50
	400	45,00	35,00	40,00

Každá překážka musí být postavena tak, že základna překážky směřuje na stranu náběhu na překážku, přičemž hrana horní příčky, na straně náběhu na překážku, leží ve svislé rovině, procházející hranou příslušného značení dráhy, na straně náběhu.

2. **Konstrukce.** Překážky musí být zhotoveny z kovu nebo jiného vhodného materiálu s horní příčkou ze dřeva nebo obdobného vhodného materiálu. Skládají se ze dvou základen a dvou stojanů nesoucích obdélníkový rám zesílený alespoň jednou příčkou. Stojany musí být upevněny na konci základen. Překážka musí být zhotovena tak, že k jejímu poražení je třeba síly alespoň 3,6 kg působící vodorovně na střed horní hrany horní příčky. Výška překážky může být nastavitelná pro příslušný závod. Překážka musí být opatřena vyvažovacími závažími umístěnými v základech, které musí být nastavitelné do takové polohy, aby při



každé výšce překážky byla síla potřebná k poražení překážky rovna alespoň 3,6 kg, avšak nejvýše 4,0 kg.

**Maximální vodorovné vyhnutí horní příčky (vč. výchylyk stojanů) při působení hmotnosti 10 kg ve vodorovném směru na střed příčky nesmí překročit 35 mm**

3. **Rozměry.** Standardní výšky (m) překážek jsou

Trať/kateg.	muži	junioři	dor-ci	ženy	dor-ky
100/110 m	1,067	0,991	0,914	0,838	0,762
400 m	0,914	0,914	0,838	0,762	0,762

*Není-li uvedeno jinak, je pro předepsanou výšku překážek povolena tolerance 3 mm.*

*POZN.: Pro soutěže juniorů na 110 m je přípustná výška překážek až 1,00 m.*

*Pozn.: Pro závody ČAS platí výšky překážek podle soutěžního řádu.*

Kromě zde uvedených výšek, musí mít překážky šířku v rozmezí od 1,18 do 1,20 m, délku základny nejvýše 0,70 m a celková hmotnost překážky nesmí být menší než 10 kg.

- Horní příčka musí být 7 cm  $\pm$  5 mm vysoká, o tloušťce 1 až 2,5 cm a její horní hrany musí být zaobleny. Příčka musí být na obou koncích dobře upevněna.
- Horní příčka je pruhoaná černobíle nebo jinými výrazně kontrastními barvami, (kontrastními i vůči okolí) a to tak, že světlejší pruhy jsou na okrajích příčky a jsou nejméně 225 mm široké.
- Všechny běhy musí být běženy v drahách. Každý závodník musí přeskočit každou překážku a musí po celý závod setrvat ve své dráze, vyjma případů, kdy platí P 163.4.
- Závodník musí překonat všechny překážky, jinak bude diskvalifikován.

Závodník bude diskvalifikován i v případě, že

- při přechodu přes překážku vede chodidlo nebo nohu pod vodorovnou úrovní horní hrany překážky,

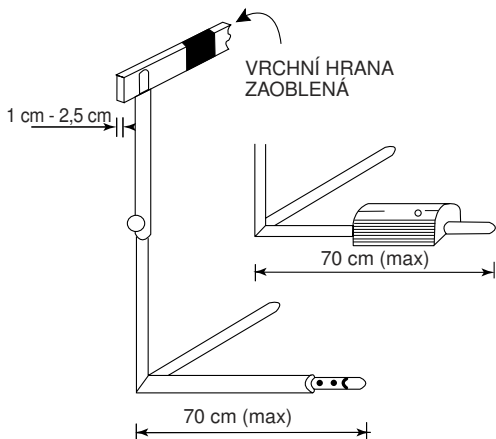
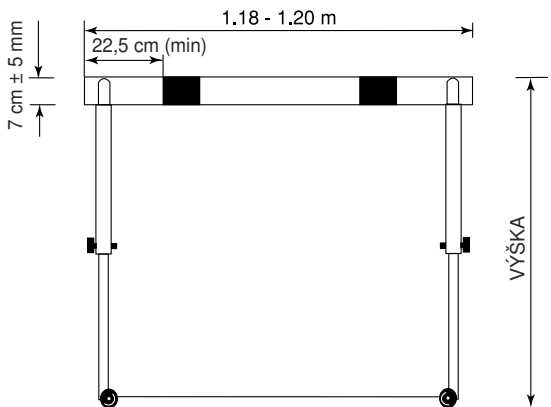

**Příklad provedení překážky**

- b) podle názoru vrchního rozhodčího či vrchníka úmyslně porazí některou překážku.
8. Vyjma případu uvedeného v odst. 7.b) tohoto pravidla, sražení překážky nesmí být důvodem k diskvalifikaci ani na závadu vytvoření rekordu
9. Pro uznání světového rekordu musí všechny překážky odpovídat ustanovením tohoto pravidla.
31. Kromě tratí uvedených v odst. 1, se pro jednotlivé kategorie pořádají závody na dále uvedených tratích.  
Pro konstrukci překážek pro soutěže mužských i ženských složek platí ustanovení odstavců 2 až 5.

a) Tratě, překážky a jejich rozestavení pro mužské složky.

	trať	výška překážek (m)	Vzdálenosti (m)			počet překážek
			náběh na 1.přek.	mezi překážkami	doběh do cíle	
muži, junioři	200	0,762	18,29	18,29	17,10	10
	300	0,914	50,00	35,00	40,00	7
dorci	300	0,838	50,00	35,00	40,00	7
Žáci starší	100	0,838	13,00	8,50	10,50	10
	200	0,762	18,29	18,29	17,10	10
žáci ml.	60	0,762	11,70	7,70	9,80	6

b) Tratě, překážky a jejich rozestavení pro ženské složky

	trať	výška překážek (m)	Vzdálenosti (m)			počet překážek
			náběh na 1. překážku	mezi překážkami	doběh do cíle	
ženy juniorky	200	0,762	18,29	18,29	17,10	10
	300	0,762	50,00	35,00	40,00	7
dorky	200	0,762	18,29	18,29	17,10	10
	300	0,762	50,00	35,00	40,00	7
žačky starší	100	0,762	13,00	8,20	13,20	10
	200	0,762	18,29	18,29	17,10	10
žačky ml.	60	0,762	11,70	7,70	9,80	6

## PRAVIDLO 169

### Steeplechase

1. Standardními vzdálenostmi jsou 2000 m a 3000 m.
2. V závodě na 3000 m musí závodník překonat 28 pevných překážek a 7 překážek s vodním příkopem, v závodě na 2000 m 18 pevných překážek a 5 překážek s vodním příkopem.
3. Při steeplechase závodě musí být v každém úplném kole překonáno 5 překážek, z nichž vodní příkop je čtvrtou v pořadí. Překážky musí být po trati rovnoměrně rozmístěny, tzn., že vzdálenost mezi nimi je přibližně jedna pětina jmenovité délky jednoho kola.
4. V závodě na 3000m se úsek od startu k počátku prvního úplného kola musí běžet bez překážek, které musí být odstraněny dokud

všichni závodníci tímto úsekem neproběhnou. V závodě na 2000 m je první překážkou třetí překážka úplného kola, první dvě překážky musí být během tohoto kola odstraněny. Vodní příkop v prvním kole je druhou, a v dalších kolech čtvrtou překážkou.

5. Překážky pro soutěž mužů musí být 0,914 m vysoké, ( $\pm 3$  mm) a musí být min. 3,94 m široké. Pro soutěže žen musí být 0,762 m ( $\pm 3$  mm) vysoké a min. 3,94 m široké. Průřez horního břevna každé překážky, včetně překážky u vodního příkopu, musí být 12,7 x 12,7 cm.

Překážka na vodním příkopu musí být 3,66 m ( $\pm 0,02$  m) široká a musí být pevně ukotvená v zemi tak, že není možný jakýkoliv její horizontální posun.

Horní břevno každé překážky musí být opatřeno pruhy v bílé a černé barvě nebo v jiných výrazně odlišných barvách (kontrastními i vůči okolí), a to tak, že světlejší pruhy, široké alespoň 22,5 cm, jsou na okrajích.

Hmotnost každé překážky musí být v rozmezí 80 až 100 kg a každá překážka musí mít na každé straně základnu širokou 1,20 až 1,40 m (viz nákres).

Překážka musí být na drahách umístěna tak, že 0,30 m délky horního břevna, měřeno od vnitřního okraje, zasahuje do vnitřního prostoru pole.

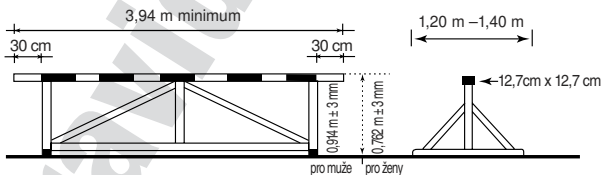

### Příklad překážky pro steeplechase

*POZN.: Doporučuje se, aby první překážka v závodě byla široká alespoň 5 m.*

6. Vodní příkop, včetně překážky, musí být 3,66 m ( $\pm 2$  cm) dlouhý a 4,00 m ( $\pm 2$  cm) široký.

Dno vodního příkopu musí být pokryto umělým povrchem nebo rohoží dostatečné tloušťky, zaručující bezpečný dopad běžců a poskytující dostatečnou oporu běžecké obuvi. Na začátku závodu musí být hladina vody v úrovni povrchu dráhy s odchylkou 2 cm. Hloubka vody na straně překážky musí být 0,70 m do vzdálenosti 0,30 m od překážky. Od tohoto místa musí dno plynule stoupat až na úroveň dráhy na opačném konci příkopu.

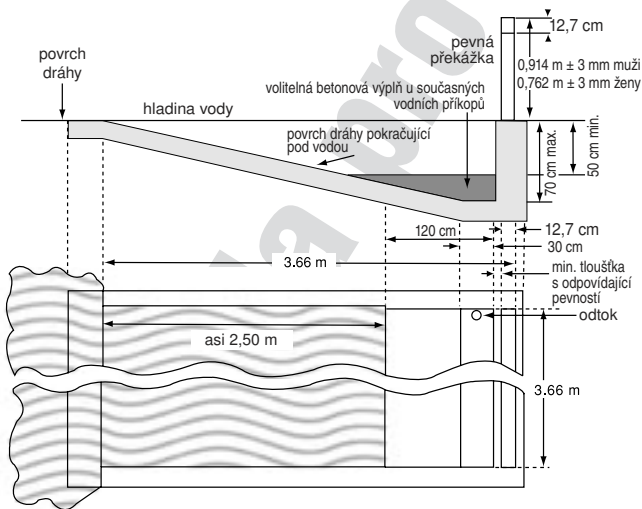

**Vodní příkop**

*POZN.: Hloubka vody na straně překážky může být snížena ze 70 cm na 50 cm. Sklon příkopu musí zůstat tak, jak ukazuje obrázek. Doporučuje se aby nové vodní příkopy měly nižší hloubku.*

7. Každý závodník musí překonat (přeskočit nebo přebrodit) vodní příkop.

Závodník bude diskvalifikován, pokud

- a) nepřekoná jednu nebo více překážek,
- b) některou překážku oběhne
- c) při překonávání překážky vede chodidlo nebo nohu pod vodorovnou úroveň horní hrany překážky.

Je-li toto pravidlo dodrženo, může závodník překonat překážku jakýmkoliv způsobem.

31. V soutěžích řízených ČAS se rovněž vypisuje trať 1500 m, na níž je třeba překonat celkem 12 pevných překážek a 3 překážky s vodním příkopem.
32. V závodě na 1500 m se úsek od startu k počátku prvního úplného kola musí běžet bez překážek, které musí být odstraněny dokud všichni závodníci nevběhnou do prvního kola.

## PRAVIDLO 170

### Rozestavné běhy

1. Délky jednotlivých úseků rozestavných běhů musí být vymezeny čarami 5 cm širokými, vedenými napříč drah a označujících středy předávacích území.
2. Předávací území musí být 20 m dlouhé, symetricky umístěné vůči středové čáře. Předávací území začíná a končí na hraně hraniční čáry bližší startu ve směru běhu.
3. Středové čáry prvního předávacího území v běhu na 4x400 m (a druhého předávacího území na 4x200 m) jsou totožné se startovní čarou v běhu na 800 m.
4. Předávací území pro druhou a poslední předávku v běhu na 4x400 m je vyznačeno čarami vzdálenými 10 m na obě strany od cílové čáry.
5. Oblouková čára na začátku protilehlé rovinky, vyznačující místa, kde běžci na druhém úseku běhu na 4x400 m a třetího úseku

4x200 m smějí opustit své dráhy je shodná s čarou pro běh na 800 popsanou v P 163.5.

6. Závod na 4x100 m, a je-li to možné i 4x200 m, musí být běžen celý v drahách.

V závodě na 4x200 m (pokud se neběží celý v drahách) a na 4x400 m se první kolo a část druhého úseku až po obloukovou čáru na konci první zatáčky (čára sběhnutí k mantinelu) musí běžet výhradně v drahách.

*POZN.: Doporučuje se, aby v závodech na 4x200 m a 4x400 m, kde startují nejvýše 4 družstva, se běžela v drahách jen zatáčka prvního kola.*

7. Při závodech do 4x200 m vč. mohou členové každého družstva, vyjma prvního běžce, vyběhnout ze vzdálenosti nejvýše 10 m před předávacím územím (viz P 170.2) Tento prodloužený úsek musí být vyznačen v každé dráze.

8. V závodě na 4x400 m, kde závodníci při první předávce zůstávají ve svých drahách, se druhý závodník nesmí rozbíhat před svým předávacím územím, ale musí vyběhnout uvnitř tohoto území. Totéž platí i pro třetího a čtvrtého běžce družstva.

*Pozn.: Totéž platí pro všechny předávky běhů rozestavných, kde alespoň jeden úsek je delší než 200 m.*

Běžci na druhém úseku závodu 4x400 m mohou opustit svou dráhu jakmile dosáhnou úroveň přední hrany obloukové čáry vyznačené za první zatáčkou. Oblouková čára pro sběhnutí k obrubníku vyznačenou 5 cm mm širokou čarou vedenou napříč drahami. Pro usnadnění identifikace této obloukové čáry musí být bezprostředně před průsečíky obloukové čáry s čarami vymežujícími jednotlivé dráhy umístěny malé kužely či hranoly 5 x 5 cm, jejichž výška nepřesáhne 15cm, a jejichž barva je odlišná od barvy obloukové čáry.

9. Běžci na třetím a čtvrtém úseku závodu na 4x400 m se podle pokynů určeného rozhodčího řadí do vyčkávací pozice na počátku předávacího území v pořadí (od vnitřní dráhy po vnější),



v jakém přibíhající členové jednotlivých družstev ukončili prvních 200 m svého úseku. Toto své postavení na počátku předávacího území musí očekávající běžci zachovat a nesmí je již měnit, i když se pořadí přibíhajících běžců mezitím změní.

*POZN.: V běhu na 4x200 m (pokud není celý běžen v drahách) se závodníci na čtvrtém úseku řadí ve startovním pořadí (od vnitřní dráhy).*

10. Ve všech rozestavných bězích neběžených v drahách (vč. 4x200 m a 4x400 m), mohou očekávající běžci zaujmout postavení u vnitřního okraje dráhy podle toho, jak členové družstev dobíhají, pokud nestrkají nebo nepřekážejí jiným závodníkům v běhu. V bězích na 4x200 m a 4x400 m očekávající běžci musí zachovávat své postavení v souladu s P 170.9.
11. *Kontrolní značky.* Běží-li se rozestavný běh v drahách, může si závodník ve své vlastní dráze udělat kontrolní značku, pomocí přílnavé pásky o rozměru max. 5 x 40 cm, výrazné barvy, která nemůže být zaměnitelná s jiným stálým značením. Jiné kontrolní značky nemohou být v žádném případě použity.  
*Pozn.: Na škvárové nebo travnaté dráze si může kontrolní značku udělat vrypem do povrchu dráhy.*
12. Štafetovým kolíkem musí být duté válcové těleso hladkého povrchu, zhotovené ze dřeva, kovu či jiného tuhého materiálu z jednoho kusu, jehož délka nesmí být větší než 30 cm a kratší než 28 cm. Kolík musí mít obvod 12 až 13 cm a nesmí mít hmotnost menší než 50 gramů. Jeho barva musí být taková, aby byl jasně viditelný během závodu.
13. Kolík musí být nesen v ruce po celý závod. Běžci nesmí mít rukavice nebo nanášet na ruce látky pro zlepšení úchopu. Upadne-li na zem, musí jej zvednout závodník, který jej upustil. Smí přitom opustit svou dráhu, nesmí si však takto zkrátit trať. Pokud je toto ustanovení dodrženo a není bráněno v závodě jinému běžci, upuštění kolíku nesmí být důvodem k diskvalifikaci.

14. Při všech rozestavných bězích musí být kolík předán uvnitř předávacího území. Předávka začíná v okamžiku, kdy se přebírající běžec poprvé kolíku dotkne a končí v okamžiku, kdy je kolík pouze v ruce přebírajícího běžce. Rozhodující je poloha kolíku v předávacím území, nikoliv poloha těla nebo končetin závodníků. Předávka mimo území musí vést k diskvalifikaci.
15. Před a po předání štafetového kolíku musí závodníci zůstat ve svých drahách či úsecích dokud není dráha volná, aby nepřekáželi jiným závodníkům. Pro tyto běžce neplatí P 163.3 a P 163. Č. Překáží-li závodník úmyslně členu jiného družstva tím, že v cíli svého úseku vybočí ze svého směru nebo své dráhy, znamená to diskvalifikaci jeho družstva.
16. Pomoc postrčením nebo jiným způsobem znamená diskvalifikaci.
17. Sestavu družstva pro závod v běhu rozestavném může v kterémkoliv kole tvořit kterákoliv čtveřice soutěžících, kteří byli přihlášení k dané soutěži, ať již pro tuto nebo jinou disciplínu. Nicméně, v sestavě v níž družstvo soutěž v rozestavném běhu zahájilo, je možno v dalších kolech vyměnit pouze dva závodníky. Pokud některé družstvo poruší toto ustanovení bude diskvalifikováno.
18. Složení družstva a pořadí jednotlivých běžců musí být úředně oznámeno nejpozději jednu hodinu před zahájením prezentace prvního běhu každého kola. Pozdější změny mohou být provedeny pouze ze zdravotních důvodů, na základě ověření lékařem, který byl určen pořadatelem, a to pouze do konce doby vymezené pro prezentaci příslušného běhu, v němž družstvo startuje. Pokud některé družstvo poruší toto ustanovení bude diskvalifikováno.
31. Pro závod na 4x60 m platí stejná ustanovení jako pro 4x100 m.
32. Běh 3x300 m se startuje v prostoru startu na 100 m. Startovní čáry musí být stupňovitě posunuty o stejné úseky jako startovní čáry běhu na 800 m.  
Závodníci na prvním úseku běží v drahách cílovou rovinku

a první zatáčku, pak sbíhají do první dráhy k vnitřnímu obrubníku. Čára pro seběhnutí do první dráhy musí být vyznačena v souladu s P 163.5, resp. P 162.9 (běhy na 1000, 3000, 10000 m.

Území první předávky má střed na metě 200 m v první dráze a druhé předávací území na metě 300 m v první dráze. Předávací území musí být vyznačena, v souladu s ustanovením odst.1, čarami vedenými alespoň přes tři dráhy.

Na všech předávkách se přebírající závodníci řadí od vnitřního obrubníku podle pořadí dohánějících družstev, za dozoru rozhodčího.

33. Rozestavné běhy, kde první úsek je delší než 800 m se startují z hromadného startu, z obloukovité startovní čáry.
34. Běh na 400-300-200-100 m je možno alternativně běžet tak, že závodníci na prvním úseku běží v drahách pouze první zatáčku, pak sbíhají do první dráhy k vnitřnímu obrubníku. Startovní čáry musí být proto stupňovitě posunuty stejně, jako jsou posunuty startovní čáry běhu na 800 m. Čára označující metu seběhnutí do první dráhy musí být vyznačena v souladu s P 163.5, resp. P 162.9.

Předávací území 1. předávky má střed na metě 200 m v první dráze.

Předávací území 2. předávky má střed na metě 300 m v první dráze.

Předávací území 3. předávky má střed na metě 100 m v první dráze.

Pro všechny předávky platí, že závodník přebírající kolík musí vyběhnout z prostoru uvnitř předávacího území. Na všech předávkách se přebírající závodníci řadí od vnitřního obrubníku podle pořadí dohánějících družstev, za dozoru rozhodčího.

35. Běh na 400-300-200-100 m je možno běžet též v obráceném pořadí úseků, tj. 100-200-300-400 m, kdy se běží v drahách pouze první dva úseky a závodníci na třetím úseku po převzetí

kolíku sbíhají do první dráhy k vnitřnímu obrubníku. Startovní čáry musí být stupňovitě posunuty o součet posunů startovních čar pro běhy na 200 m a 800 m. Čára pro seběhnutí do první dráhy musí být vyznačena v souladu s P 163.5.

Předávací území první předávky má střed na metě 100 m, posunuté o odstupy na 800 m.

Předávací území druhé předávky má střed na metě 300 m, posunuté o rozdíl odstupů na 800 m a 200 m.

Předávací území třetí předávky má střed na cílové čáře.

Pro všechny předávky platí, že závodník přebírající kolík musí vyběhnout z prostoru uvnitř předávacího území. Na všech předávkách se přebírající závodníci řadí od vnitřního obrubníku podle pořadí dohánějících družstev, za dozoru rozhodčího.

## KAPITOLA IV – SOUTĚŽE V POLI

### PRAVIDLO 180

#### Všeobecná ustanovení

##### **Rozsvičování v soutěžním sektoru**

1. Před zahájením soutěže může mít každý závodník v soutěžním sektoru zkušební pokusy. V případě soutěží ve vrhu a hodech k nim závodník nastupuje ve stanoveném pořadí a za dozoru rozhodčího.
2. Po zahájení soutěže není dovoleno provádět cvičné pokusy
  - a) na rozběhové dráze nebo odrazové ploše
  - b) s náčiním
  - c) v kruhu nebo v sektoru, a to jak s náčiním, tak i bez něho.

*Pozn.: Porušení tohoto ustanovení je důvodem k okamžitému vyloučení závodníka z další účasti v disciplíně bez předchozího upozornění nebo varování žlutou kartou.*

##### **Značky**

3. a) Ve všech soutěžích v poli, kde se startující při pokusu rozbíhají, může soutěžící použít jednu nebo dvě kontrolní značky (dodané nebo schválené pořadatelem) pro usnadnění rozběhu a odrazu. Vyjma skoku vysokého, kde značky mohou být umístěny na rozběžišti, musí být značky rozmístěny podél rozběhové dráhy. Pokud výše uvedené značky nejsou k dispozici, může soutěžící použít přílnavou pásku, ale nikoliv křídlo nebo jakýkoliv jiný materiál zanechávající nesmazatelnou stopu.
- b) Při hodech z kruhu smí soutěžící použít pouze jednu značku. Tato značka může být umístěná pouze na zemi

těsně za nebo v bezprostřední blízkosti kruhu. Značka smí být na svém místě pouze po dobu trvání vlastního pokusu daného atleta a nesmí bránit rozhodčím ve výhledu. Žádné osobní značky (vyjma ty, které jsou uvedené v P 187.21) nesmějí být umístěny v nebo vedle sektoru pro dopad náčiní.

### **Pořadí soutěžících**

4. Soutěžící nastupují k soutěži v pořadí stanoveném losem a v tomto pořadí musí být jejich jména uvedena v zápise. Pokud se nejprve koná kvalifikace, losuje se pořadí finálové soutěže samostatně (viz též odstavec 5 níže).

*Pozn.: V soutěžích oddílových družstev může tato pořadí stanovit příslušný řídicí pracovník soutěže.*

### **Pokusy**

5. Startuje-li v soutěži v poli, vyjma ve skoku do výšky a o tyči, více než osm účastníků, musí být každému z nich povoleny tři pokusy a osmi závodníkům s nejlepšími zdařenými pokusy musí být povoleny další tři pokusy. Vyjma soutěží ve skoku do výšky a skoku o tyči může mít závodník v každém kole soutěže zaznamenan pouze jediný pokus.

Rovnost výkonů na posledním postupovém místě musí být řešena podle ustanovení P 180.19.

Startuje-li osm nebo méně soutěžících, musí být všem povoleno šest pokusů. Pokud, více než jeden soutěžící nemá po prvních třech kolech zdařený pokus, nastupují tito soutěžící k dalším pokusům před závodníky se zdařenými pokusy a to ve stejném vzájemném pořadí jaké měli podle vylosování.

V obou případech

- a) soutěžící nastupují ke čtvrtému a pátému pokusu v obráceném sledu, než je jejich pořadí podle výkonů po prvních třech pokusech. K posledním, šestým pokusům nastupují

soutěžící v obráceném sledu, než je jejich pořadí podle výkonů po pátém pokusu.

- b) Pokud v případě změny pořadí je na některém místě shoda výkonů, nastupují tito soutěžící k dalším pokusům ve stejném vzájemném pořadí jaké měli podle vylosování.

*POZN. 1: Ustanovení pro vertikální skoky viz P 181.2*

***POZN. 2: Pokud se závěrečných tří pokusů účastní soutěžící, jemuž vrchní rozhodčí podle ustanovení P 146.4.b) povolil dále soutěžit pod protestem, nastupuje k pokusům před ostatními soutěžícími. Pokud dále pod protestem pokračuje více soutěžících, nastupují tito atleti k pokusům v původním vzájemném pořadí.***

### **Ukončení pokusu**

6. Rozhodčí nesmí zvednout bílý praporek na znamení zdařeného pokusu, dokud není pokus ukončen.

Pokus je ukončen jako zdařený

- a) v případě vertikálního skoku, jakmile rozhodčí určí, že nedošlo k porušení pravidel ve smyslu ustanovení P 182.2, P 183.2 nebo P 183.4;
- b) v případě horizontálního skoku, jakmile atlet opustí doskočiště v souladu s P 185.1;
- c) V případě vrhu nebo hodů, jakmile atlet opustí kruh či rozbehovou dráhu v souladu s P 187.17.

### **Kvalifikační soutěže**

7. Je-li při soutěžích v poli tak velký počet soutěžících, že nedovoluje řádné uskutečnění soutěže v jediném kole, musí se konat kvalifikační kolo. Pokud se kvalifikační kolo koná, musí v něm startovat všichni soutěžící a do finálové soutěže se tímto kolem kvalifikovat. Výkony dosažené v kvalifikační soutěži se do finálové soutěže nezapočítávají.
8. Kvalifikační soutěž musí být rozdělena alespoň do dvou skupin. Pokud nejsou k dispozici zařízení, aby tyto skupiny soutěžily

ve stejnou dobu a za stejných podmínek, začíná každá skupina své rozzcvičení v soutěžním sektoru ihned po ukončení soutěže předcházející skupiny. Pořadí v němž jednotlivé skupiny soutěží se určí losem.

9. Doporučuje se, aby při soutěžích, trvajících déle než tři dny, byl u soutěží ve vertikálních skocích mezi kvalifikačním kolem a finálovou soutěží alespoň jeden den odpočinku.
10. Podmínky kvalifikační soutěže, kvalifikační limit a počet finalistů musí stanovit technický delegát(i). Pokud nebyl jmenován, určí tyto podmínky pořadatel. Při soutěžích uvedených v P 1.1.a), b), c) a f) má být ve finále alespoň 12 závodníků.
11. V kvalifikační soutěži, vyjma skoku do výšky a skoku o tyči, má závodník povoleny až tři pokusy. Jakmile závodník splnil kvalifikační limit, nesmí v soutěži dále pokračovat.
12. Při kvalifikační soutěži ve skoku do výšky a skoku o tyči musí závodník, který není vyřazen po třech po sobě následujících nezdařených pokusech, pokračovat v soutěži dle P 181.2 až do posledního pokusu na výšce určené jako kvalifikační limit, pokud již předtím nebylo dosaženo stanoveného počtu soutěžících pro finále dle P 180.10.
13. Pokud stanoveného kvalifikačního limitu nedosáhne žádný atlet nebo jej splní méně závodníků než je požadovaný počet, musí být počet finalistů rozšířen na tento počet o další atlety podle výkonů dosažených v kvalifikační soutěži. Rovnost výkonů na posledním místě v celkovém pořadí kvalifikační soutěže zaručujícím postup, bude řešena podle ustanovení P 180.19, resp. podle P 181.8, pokud i tak rovnost umístění zůstává, postupují do finále všichni dotčení závodníci.
14. Koná-li se kvalifikační soutěž ve skoku do výšky nebo skoku o tyči ve dvou skupinách souběžně soutěžících, doporučuje se zvyšovat laťku na každou výšku současně v obou skupinách. Rovněž se doporučuje, aby obě skupiny byly přibližně stejně silné.



### Omezování závodníka

15. Je-li závodník z nějakého důvodu v provádění pokusu omezo-  
ván nebo je mu v provedení pokusu bráněno, příslušný vrchní  
rozhodčí má právo povolit mu náhradní pokus.

### Časové omezení soutěže

16. Jestliže závodník při soutěži v poli bez příčiny otálí s provede-  
ním pokusu, vystavuje se nebezpečí, že mu pokus nebude uznán  
a bude zaznamenán jako nezdařený. Je věcí vrchního rozhodčí-  
ho po zvážení všech okolností rozhodnout, zda existuje příčina  
pro otálení s provedením pokusu.

Odpovědný rozhodčí dá závodníkovi najevo, že je vše připrave-  
no k zahájení pokusu a tímto okamžikem běží doba, kterou má  
závodník pro pokus vymezen. Pokud se následně atlet rozhodne  
pokus neabsolvovat, bude tento pokus považován za nezdařený,  
jakmile uplyne doba pro něj vyměřená.

Pokud vymezený čas uplynul až poté, co závodník svůj pokus  
zahájil, bude pokus uznán za platný.

Pro provedení pokusu je třeba dodržet následující časy:

### Individuální soutěže

počet závodníků v soutěži	výška	tyč	ostatní
více než 3	1 min.	1 min.	1 min.
2 nebo 3	1,5 min.	2 min.	1 min.
1	3 min.	5 min.	–
po sobě následující pokusy	2 min.	3 min.	2 min.

### Víceboje

počet závodníků v soutěži	výška	tyč	ostatní
více než 3	1 min.	1 min.	1 min.
2 nebo 3	1,5 min.	2 min.	1 min.
<i>1 nebo po sobě následující pokusy</i>	<i>2 min.</i>	<i>3 min.</i>	<i>2 min.</i>

*POZN. 1: Hodiny ukazující zbývající čas mají být pro závodníka viditelné. Navíc musí rozhodčí zvednout žlutý praporek nebo jinak signalizovat, že zbývá posledních 15 sekund povoleného časového limitu, pokud závodník pokus ještě nezahájil.*

*POZN. 2: Ve skoku vysokém a skoku o tyči se jakákoliv změna doby vymezené pro provedení pokusu musí provést až po změně výšky laťky, vyjma případu, kdy je použita doba pro po sobě následující pokusy kteréhokoliv soutěžícího.*

*POZN. 3: Pro provedení svého prvního pokusu při vstupu do soutěže má kterýkoliv soutěžící vymezenou dobu pouze 1 min.*

*POZN. 4: Při stanovení počtu soutěžících zbývajících v soutěži, je třeba vždy vzít v úvahu i ty, kteří by se mohli zúčastnit rozeskakování o první místo.:*

### **Opuštění soutěžního sektoru**

17. Při soutěžích v poli a při vícebojích může závodník v průběhu soutěže se souhlasem a v doprovodu rozhodčího daný soutěžní sektor opustit.

### **Změna místa konání soutěže**

18. Příslušný vrchní rozhodčí má právo změnit místo konání soutěže, pokud to dle jeho mínění okolnosti vyžadují. Tato změna však může nastat pouze po ukončení probíhajícího soutěžního kola.  
*POZN.: Ani síla větru, ani změna jeho směru nejsou dostatečným důvodem pro změnu místa konání soutěže.*

### **Rovnost výkonů**

19. V soutěžích v poli, vyjma skoku do výšky a skoku o tyči, rozhoduje o pořadí při rovnosti výkonů druhý nejlepší výkon závodníků s rovností nejlepšího výkonu. Je-li i ten stejný, rozhoduje třetí nejlepší výkon, atd.  
*Vyjma vertikálních skoků, shodné umístění na kterékoliv místě, včetně prvního, zůstává v platnosti.*

*POZN.: Ustanovení pro vertikální skoky viz P 181.8 a 181.9*

**Konečný výsledek**

20. Každému závodníkovi musí být pro konečný výsledek závodu přiznán nejlepší výkon ze všech jeho pokusů, včetně výkonů dosažených při řešení rovnosti výkonů na prvním místě.

## *A. Vertikální skoky*

### PRAVIDLO 181

#### **Všeobecná ustanovení**

1. Před zahájením soutěže musí rozhodčí oznámit závodníkům základní výšku a následné výšky, na něž bude laťka zvyšována po ukončení každého kola, dokud v soutěži nezůstane jediný závodník, který již soutěž vyhrál nebo nedojde k rovnosti výkonů na prvním místě.

#### **Pokusy**

2. Závodník může začít skákat na kterékoliv výšce předtím oznámené vrchníkem a pokračovat dle vlastního uvážení na kterékoliv následující výšce. Tři za sebou následující nezdařené pokusy, bez ohledu na výšku, na které k nezdařeným pokusům došlo, znamenají vyřazení závodníka z další soutěže, s výjimkou případu rovnosti výkonů na prvním místě.  
Důsledkem tohoto pravidla je, že závodník může vynechat druhý a/nebo třetí pokus na kterékoliv výšce po nezdařeném prvním nebo druhém pokusu na této výšce, a přesto pokračovat v soutěži na následující výšce.  
Jestliže závodník na určité výšce pokus vynechá, nemůže již na této výšce vykonat žádný další pokus, vyjma případu rovnosti výkonů na prvním místě.
3. Závodník má právo skákat dále, i když ostatní již byli ze soutěže vyřazení, dokud sám neztratí právo v soutěži pokračovat.
4. Dokud v soutěži nezbývá pouze jediný závodník, který již soutěž vyhrál, platí:

- a) po každém kole se laťka nezvyšuje nikdy méně než o 2 cm při skoku vysokém a o 5 cm při skoku o tyči a
- b) hodnota, o níž se laťka zvyšuje, se v průběhu zvyšování nikdy nezvětšuje.

Ustanovení P 181.4.a), b) neplatí, rozhodne-li se skokan pro zvýšení na úroveň nového světového rekordu.

*Pozn.: Při soutěžích ČASu platí obdobné ustanovení pro pokus o nový ČR rekord.*

Poté, co závodník soutěž vyhrál, rozhoduje o dalším zvyšování laťky tento závodník sám, po poradě s příslušným rozhodčím či vrchním rozhodčím.

*POZN.: Toto ustanovení neplatí pro soutěž v rámci víceboje.*

Při vícebojích v soutěžích uvedených v P 1.1 a), b), c) a f) musí být laťka zvyšována v průběhu celé soutěže jednotně, při skoku vysokém o 3 cm a při skoku o tyči o 10 cm.

*Pozn.: Toto ustanovení platí i pro soutěže konané v ČR.*

## **Měření**

5. Při skoku do výšky a skoku o tyči se vzdálenosti musí měřit v celých centimetrech, kolmo od země k nejnižšímu místu horní hrany laťky.
6. Každé měření nové výšky musí být provedeno předtím, než se závodníci pokusí tuto výšku překonat. Při pokusech o rekord musí rozhodčí po umístění laťky na rekordní výšku nastavenou míru překontrolovat, a došlo-li k dotyku laťky, musí před následujícím pokusem nastavenou výšku přeměřit.

## **Laťka**

7. Laťka musí být zhotovena ze sklolaminátu či jiného vhodného materiálu, ale nikoliv z kovu. Musí mít kruhový průřez, vyjma dvou koncových dílů pro uložení na podpěrách. Celková délka laťky musí být 4,00 m ( $\pm 0,02$  m) pro skok vysoký a 4,50 m ( $\pm 0,02$  m) pro skok o tyči. Maximální hmotnost musí být

2,0 kg pro skok vysoký a 2,25 kg pro skok o tyči. Průměr dílu o kruhovém průřezu musí být 30 mm ( $\pm 1$  mm).

Každý z koncových dílů musí být široký 30 až 35 mm a dlouhý 15 až 20 cm. Koncové díly musí mít kruhovitý nebo půlkruhovitý průřez s jednou jednoznačně definovanou rovnou plochou pro uložení laťky na podpěry. Rovná plocha nesmí být výše, než je střed svislého řezu laťkou. Koncové díly musí být tvrdé a hladké a nesmí být pokryty gumou nebo jiným materiálem, zvyšujícím tření mezi nimi a podpěrami.

Po uložení na podpěry se laťka pro skok vysoký smí prohnout nejvýše o 2 cm a laťka pro skok o tyči nejvýše o 3 cm.

Kontrola tuhosti: Při zavěšení závaží o hmotnosti 3 kg uprostřed laťky se laťka pro skok vysoký smí prohnout nejvýše o 7 cm a laťka pro skok o tyči nejvýše o 11 cm.

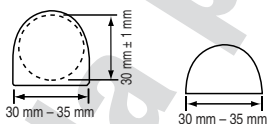

Alternativní průřezy koncových dílů laťky

### Pořadí

8. Pokud při skoku do výšky a skoku o tyči ***dva nebo více soutěžících překoná stejnou konečnou výšku, bude o jejich pořadí rozhodnuto takto:***

- Lepší umístění se přizná závodníkovi, který na výšce, na níž k rovnosti výkonů došlo ***a která byla jím nejvýše zdolanou***, měl nejméně pokusů.
- Pokud ***při uplatnění ustanovení odstavce 8.a) rovnost umístění stále trvá***, přizná se lepší umístění závodníkovi, který měl v soutěži nejmenší počet nezdařených pokusů až po nejvyšší zdolanou výšku včetně.

- c) Trvá-li rovnost výkonů i po uplatnění ustanovení odstavce 8.b) bude závodníkům přiznáno stejné umístění v soutěži, pokud se nejedná o první místo.
- d) Pokud se jedná o první místo, ***bude provedeno rozeskakování podle ustanovení P 181.9, pokud tak bylo předem určeno Technickými předpisy platícími pro dané soutěže nebo během soutěží technickým delegátem (nebo vrchním rozhodčím, pokud technický delegát nebyl jmenován). Pokud se rozeskakování nekoná nebo se soutěžící, kteří by se měli rozeskakovat v kterékoliv fázi soutěže rozhodnou dále neskákat, rovnost umístění na prvním místě zůstává.***

POZN.: Pravidlo d) neplatí pro soutěže ve vícebojích

Pozn.: **P 181.8.d)** neplatí pro soutěže družstev řízené ČAS.

### **Rozeskakování**

9. a) ***Zúčastnění soutěžící musí skákat na každé výšce až do rozhodnutí nebo pokud se všichni zúčastnění nerozhodnou nepokračovat.***
- b) Každý soutěžící má na každé výšce pouze jeden pokus.
- c) Rozeskakování začíná na další výšce, určené podle ustanovení P 181.1, která následuje po poslední výšce zdolané soutěžícími.
- d) Pokud nedojde k rozhodnutí, laťka se zvyšuje, pokud závodníci byli úspěšní nebo snižuje, pokud nebyli, vždy o 2 cm při skoku do výšky a o 5 cm při skoku o tyči.
- e) Pokud soutěžící na některé výšce svůj pokus neprovede, automaticky ztrácí právo na první místo. Zůstane-li pak v soutěži již jen jeden další soutěžící, bude prohlášen vítězem bez ohledu na to, zda byl na dané výšce úspěšný nebo nikoliv.

## Skok do výšky – PŘÍKLAD

Před zahájením soutěže oznámil vrchník tyto postupné výšky:  
175, 180, 184, 188, 191, 194, 197, 199

Atlet	skákané výšky						nezdař. pokusy	rozeskakování			Poř.
	175	180	184	188	191	194		191	189	191	
A	0	X0	0	X0	XXX	-	2	X	0	X	2
B	-	X0	-	X0	-	XXX	2	X	0	0	1
C	-	0	X0	X0	-	XXX	2	X	X		3
D	-	X0	X0	X0	X-	XX	3				4 =
E	0	XX0	0	X0	XX-	X	3				4 =

0 ... zdařený pokus, X ... nezdařený pokus, - ... vynechaný pokus

Všech pět závodníků zdolalo výšku 188, všichni neuspěli na dalších postupných výškách. Uplatňuje se pravidlo o rovnosti výkonů.

Závodníci A, B a C zdolali 188 na druhý pokus a všichni mají po dvou nezdařených pokusech. Proto se o první místo rozeskakovali a to na 191, nejnižší výšce, na které jeden z nich ztratil právo dále v soutěži pokračovat. Závodníci D a E překonali výšku 188 rovněž na druhý pokus, ale mají po třech nezdařených pokusech. Jelikož se nejedná o pořadí na prvním místě, je oběma přiznáno umístění na čtvrtém místě.

### Mimořádné okolnosti

10. Pokud laťka opustí stojany a přitom je evidentní, že to bylo způsobeno jinou silou, než v důsledku činnosti závodníka při



pokusu o překonání nastavené výšky (např. vlivem závanu větru), pak, pokud

- a) k pádu laťky došlo poté, kdy závodník výšku zdolal, aniž se laťky dotknul, musí být tento pokus považován za zdařený nebo
- b) k pádu laťky došlo za jakýchkoliv jiných okolností, jedná se o neplatný pokus a závodníkovi bude přiznán nový pokus.

## PRAVIDLO 182

### Skok do výšky

1. Závodník se v každém případě musí odrazit jednou nohou.
2. Za nezdařený pokus se považuje, jestliže
  - a) po skoku laťka nezůstane na stojanech v důsledku činnosti závodníka při pokusu o její překonání nebo
  - b) závodník se kteroukoliv částí těla dotkne země, včetně doskočiště, za svislou rovinou proloženou bližší hranou laťky, ať již mezi stojany nebo mimo ně, aniž by napřed překonal laťku. Pokud se závodník při skoku dotkne nohou doskočiště, a podle názoru rozhodčího tým nezískal žádnou výhodu, nebude takový skok z tohoto důvodu považován za nezdařený.

*POZN.: Pro usnadnění aplikace tohoto ustanovení, musí být vyznačena (přílnavou páskou nebo podobným materiálem) čára široká 50 mm, jejíž přední hrana leží ve svislé rovině proložené předním okrajem laťky, přičemž tato čára spojuje body, z nichž každý leží ve vzdálenosti 3 m vně od přilehlého stojanu.*

### Rozběhová plocha a odraziště

3. Minimální délka rozběhu musí být 15 m. Při soutěžích uvedených v P 1.1 a), b), c) a f) musí být minimální délka rozběhu 20 m. Pokud to podmínky dovolují, má být rozběh dlouhý alespoň 25 m.
4. Nejvyšší sklon posledních 15 m rozběhové plochy nesmí překročit hodnotu 1:250, měřeno podél kterékoliv radiály polokru-

hové plochy se středem uprostřed stojanů a mající minimální poloměr v souladu s P 182.3. Doskočiště by mělo být umístěno tak, že soutěžící se rozbíhá „směrem vzhůru“.

5. Odraziště musí mít rovnou plochu a jakýkoliv sklon musí odpovídat ustanovení P 182.4 a Manuálu IAAF pro atletická zařízení a nářadí.

*Pozn.: Při použití přenosných pásů se všechna ustanovení týkající se plochy odraziště vztahují na plochu horního povrchu takových pásů.*

### Nářadí

6. *Stojany.* Lze použít jakýchkoliv stojanů tuhé konstrukce. Stojany musí mít pevně uchycené podpěry pro laťku. Stojany musí být tak vysoké, že příslušnou výšku, na níž je laťka zvednuta, přesahují vždy alespoň o 10 cm.

Vzdálenost mezi stojany musí být v rozmezí 4,00 m až 4,04 m.

7. V průběhu soutěže se stojany nesmějí přesunovat, pokud vrchní rozhodčí neuzná odraziště nebo doskočiště za nezpůsobilé. V takovém případě může být změna provedena až po dokončení právě probíhajícího kola.

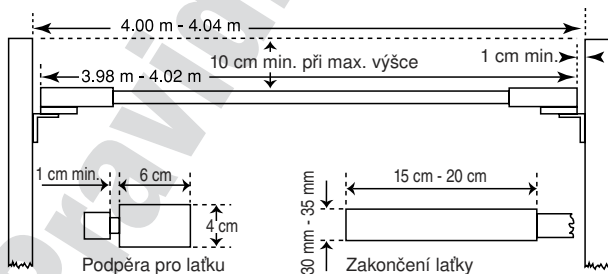

Stojany a laťka pro skok do výšky

8. *Podpěry pro laťku.* Podpěry musí být ploché, široké 4 cm, dlouhé 6 cm a musí se stojany svírat pravý úhel a musí vždy směřovat k protilehlému stojanu. Podpěry musí být ke stojanům pevně uchyceny a musí být během skoku nehybné. Laťka musí svými konci na podpěrách spočívat tak, aby dotykem závodníka lehce spadla na zem, ať již dopředu nebo dozadu. Podpěry nesmějí být pokryty gumou nebo jiným materiálem, který by zvyšoval tření mezi nimi a povrchem laťky. Nesmějí mít žádné pružiny. Podpěry musí mít těsně pod oběma konci laťky stejnou výšku nad odrazištěm.
9. Mezi konci laťky a stojany musí být mezera min. 1 cm.

### **Doskočiště**

10. Doskočiště musí mít rozměry alespoň 5 x 3 m. Pro všechny soutěže uvedené v P 1.1 se doporučují minimální rozměry 6 m x 4 m x 0,7 m (tj. délka x šířka x výška).  
*POZN.: Umístění stojanů a doskočiště je třeba řešit tak, aby mezi nimi byla mezera nejméně 10 cm a laťka nemohla být shozena pohybem doskočiště a jeho následným dotykem se stojany.*
31. Doskočiště musí být umístěno tak, aby žádná jeho část neprotínala svislou rovinu proloženou oběma stojany.

## **PRAVIDLO 183**

### **Skok o tyči**

1. Závodník si může nechat laťku posunout pouze směrem k doskočišti tak, že přední okraj laťky (směřující k rozběhové dráze) se dostane do kteréhokoliv místa od svislé roviny proložené vnitřní hranou horního okraje zarážecí desky skřínky do vzdálenosti 80 cm směrem do doskočiště.  
Závodník musí před zahájením soutěže oznámit odpovědnému rozhodčímu jakou polohu stojanů nebo podpěr si přeje nastavit pro své pokusy a tato hodnota musí být zaznamenána.

Pokud chce závodník provést následně nějaké změny, musí to oznámit odpovědnému rozhodčímu před nastavením stojanů dle jeho původního požadavku. Opomenutí tohoto nařízení znamená, že závodníkovi začne běžet časový limit na provedení pokusu.

*POZN 1.: Na úrovni vnitřní hrany horního okraje zářezací stěny skříňky musí být kolmo na osu rozběhové dráhy nakreslena 1 cm široká čára výrazné barvy, která je protažena po povrchu doskočiště až po vnější hranu stojanů.*

*POZN.: 2: Dotkne-li se tyč během pokusu doskočiště, nelze to považovat za nezdařený pokus, pokud tato tyč byla předtím řádně zasunuta do skříňky.*

2. Za nezdařený pokus se považuje, jestliže
  - a) po skoku laťka nezůstane na kolících v důsledku činnosti závodníka při pokusu o její překonání nebo
  - b) závodník se kteroukoliv částí těla nebo tyče dotkne země či doskočiště za svislou rovinou proloženou vnitřní hranou horního okraje zářezací desky skříňky, aniž by předtím překonal laťku, nebo
  - c) po odrazu od země přesune na tyči spodní ruku nad vrchní nebo posune vrchní ruku výše po tyči.
  - d) během skoku závodník rukou (rukama) ustálí nebo vrátí laťku.
- POZN.: Za nezdařený pokus se nepovažuje, pokud skokan při rozběhu překročí v kterémkoliv místě bílou čáru, která vymezuje rozběhovou dráhu.*
3. Závodníkům je během soutěže dovoleno nanášet na ruce nebo na tyč hmotu usnadňující držení tyče.
4. Nikdo se nesmí dotknout tyče dokud nepadá směrem od laťky či stojanů. Pokud se tak stane a vrchník usoudí, že bez tohoto zásahu by laťka byla shozena, musí být tento skok zaznamenán jako nezdařený.
5. Jestliže se závodníkovi při pokusu zlomí tyč, musí to být považováno za neplatný pokus a závodník má právo na nový pokus.

## **Rozběhová dráha**

6. Délka rozběhové dráhy musí být alespoň 40 m a tam, kde je to možné 45 m. Její šířka musí být  $1,22 \text{ m} \pm 0,01 \text{ m}$ . Musí být vyznačena bílými čarami o šířce 5 cm.  
*POZN.: Pro všechna rozběžiště zřízená před 1. 1. 2004 je maximální šířka 1,25 m.*
7. Příčný sklon rozběhové dráhy nesmí překročit hodnotu 1:100 a celkový sklon ve směru rozběhu na posledních 40 m nesmí překročit hodnotu 1:1000.

## **Nářadí**

8. *Skříňka.* Při odrazu musí být tyč zasunuta do skříňky se zarážecí deskou. Skříňka musí být zhotovena z vhodného materiálu, zapuštěna do úrovně rozběžiště, nejlépe se zakulacenými horními hranami. Musí být dlouhá 1 m, měřeno podél vnitřního povrchu dna skříňky, které je na předním okraji široké 60 cm a postupně se zužuje na 15 cm na spodním okraji zarážecí desky. Délka skříňky v úrovni země a hloubka zarážecí desky jsou určeny úhlem  $105^\circ$  mezi zarážecí deskou a dnem skříňky. Dno skříňky se musí svažovat od přední hrany na úrovni rozběžiště do hloubky 20 cm pod úroveň rozběžiště, v místě kde se stýká se zarážecí deskou. Boční stěny skříňky se postupně rozevírají tak, že v místě styku se zarážecí deskou svírají se dnem skříňky úhel asi  $120^\circ$ . Pokud je skříňka zhotovena ze dřeva, musí být její dno po délce 80 cm od předního okraje pokryto plechem o tloušťce 2,5 mm.
9. *Stojany.* Lze použít jakýchkoliv stojanů tuhé konstrukce. Kovo-  
vá konstrukce podstavce stojanů a spodní část stojanů musí být bezpodmínečně pokryty polstrováním z vhodného materiálu, poskytujícího ochranu skokanům a tyčím.
10. *Podpěry pro laťku.* Laťka musí být pokládána na vodorovně umístěné podpěry ve tvaru kolíků, upevněných na ramenech, vertikálně posuvných po stojanech. Laťka musí na kolících spočívat

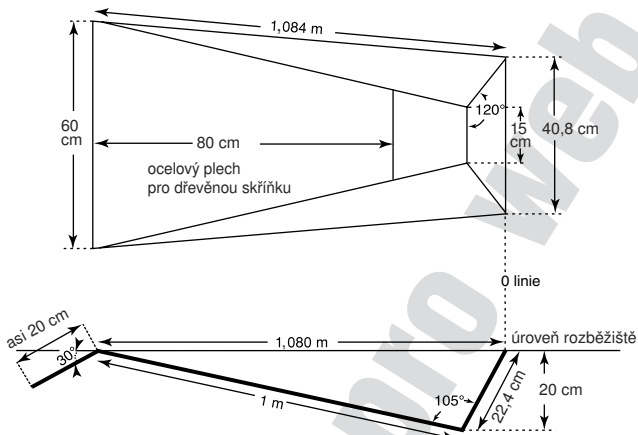

**Skříňka pro skok o tyči  
(horní a boční pohled)**

tak, aby lehce spadla na zem směrem do doskočiště, jakmile se jí závodník nebo jeho tyč dotkne. Kolíky nesmějí mít jakékoliv zářezy nebo vrypy, a musejí mít po celé délce jednotný průměr nepřevyšující 13 mm. Kolíky nesmějí vyčnívat více než 55 mm z ramen, jejichž horní plocha má sahat 35 až 40 mm nad kolíky. Vzdálenost mezi kolíky musí být nejméně 4,30 m a nejvíce 4,37 m.

Kolíky nesmějí být pokryty gumou nebo jiným materiálem, který zvyšuje tření mezi nimi a laťkou a nesmějí mít žádná pera.

*POZN.: Pro snížení nebezpečí zranění závodníků pádem na podstavce stojanů, mohou být kolíky podpírající laťku umístěny na prodlužovací ramena natrvalo připevněná ke stojanům.*

To umožňuje umístit stojany dále od sebe bez prodloužení latky (viz obrázek).

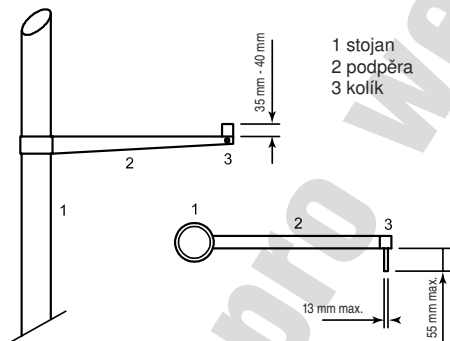

**Podpěra pro latku pro skok o tyči  
(pohled z doskočiště a shora)**

*Pozn.: Jsou-li stojany nebo prodlužovací ramena opatřena nastavci se soustavou kolíků (pro snadnější nastavování výšky latky během tréninku), musí být při závodech latka položena na nejvyšším kolíku takového zařízení.*

**Skokanské tyče**

11. Závodníci mohou používat vlastní tyče. Žádný závodník nesmí použít tyč jiného závodníka bez souhlasu vlastníka.

Tyč může být z libovolného materiálu nebo z kombinace materiálů, libovolné délky i průřezu, ale její základní povrch musí být hladký.

Tyč může být v místě úchopu ovinuta ochrannými vrstvami přilna-

vé pásky a v místě spodního konce *páskou nebo jiným vhodným materiálem*.

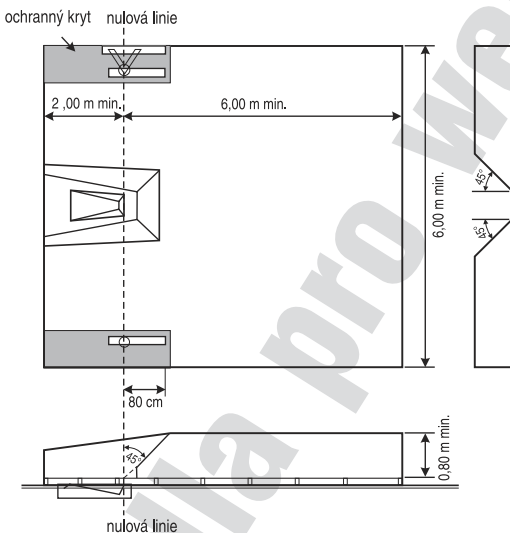

**Doskočiště pro skok o tyči (horní a boční pohled)**

### Doskočiště

12. Pro všechny soutěže uvedené v P 1.1.a), b), c) a f), doskočiště musí mít tyto minimální rozměry: délka (mimo čelní díly) 6 m, šířka 6 m a výška 0,8 m. Čelní díly musí být dlouhé 2 m.

Pro ostatní soutěže musí mít doskočiště (mimo čelní díly) plochu alespoň 5 m x 5 m.

Postranní části doskočiště kolem skřínky musí být od ní vzdáleny 10 až 15 cm, se sklonem směrem od skřínky o úhlu asi 45° (viz obr. na str. 111).



## ***B. Horizontální skoky***

### **PRAVIDLO 184**

#### **Všeobecná ustanovení**

##### **Měření výkonů**

1. Při skoku do dálky a trojskoku se naměřené vzdálenosti, pokud nejsou v celých centimetrech, musí zaznamenat s přesností na nejbližší nižší hodnotu v setinách metru.

##### **Rozběhová dráha**

2. Délka rozběhové dráhy nesmí být kratší než 40 m měřeno od jejího konce po odrazové břevno. Její šířka musí být 1,22 m  $\pm$  0,01 m. Musí být vyznačena bílými čarami o šířce 5 cm.  
*POZN.: Pro všechna rozběžiště zřízená před 1. 1. 2004 je maximální šířka 1,25 m.*
3. Příčný sklon rozběhové dráhy nesmí překročit hodnotu 1:100 a celkový sklon ve směru rozběhu na posledních 40 m nesmí překročit hodnotu 1:1000.

##### **Měření rychlosti větru**

4. Při soutěžích ve skoku do dálky a v trojskoku musí být rychlost větru měřena po dobu 5 sekund od okamžiku, kdy závodník minul značku umístěnou u rozběhové dráhy ve vzdálenosti 40 m od odrazového břevna při skoku do dálky a 35 m při trojskoku. Pokud se závodník rozbíhá ze vzdálenosti kratší než 40 m, resp. 35 m, musí se rychlost větru měřit od okamžiku, kdy se atlet rozběhne.
5. Větroměr musí být umístěn ve vzdálenosti 20 m od odrazové-

ho břevna. Musí být ve výšce 1,22 m od země a ve vzdálenosti do 2 m od rozběžiště.

6. Použije se stejný větroměr, jak je popsáno v P 163.11. S větroměrem se pracuje a jeho údaje odečítají v souladu s P 163.12 a P 163.10.

## PRAVIDLO 185

### Skok do dálky

#### Soutěž

1. Za nezdařený pokus se považuje, jestliže závodník
- a) se kteroukoliv částí těla dotkne půdy za odrazovou čarou ať při běhu aniž skočí nebo při vlastním skoku,
  - b) se odrazí na kterékoliv straně vedle odrazového prkna, a to ať před jeho prodloužením nebo za ním,
  - c) se při skoku dotkne půdy mezi čarou odrazu a doskočištěm, nebo
  - d) použije při rozběhu či skoku přemetu či salta v jakémkoliv podobě, nebo
  - e) se při doskoku dotkne půdy mimo doskočiště v místě, které je blíže odrazové čáře, než je nejbližší stopa v doskočišti způsobená při tomto skoku, nebo
  - f) se při odchodu z doskočiště poprvé dotkne **chodidlem** půdy mimo doskočiště v místě, které je blíže odrazové čáře, než nejbližší stopa v doskočišti, **včetně jakékoliv stopy při ztrátě rovnováhy při doskoku, které je sice zcela uvnitř doskočiště, ale blíže k odrazové čáře, než stopa zanechaná při doskoku.**

*POZN. 1: Za nezdařený pokus se nepovažuje, pokud skokan při rozběhu překročí bílou čáru vymezující rozběhovou dráhu.*

*POZN. 2: Za nezdařený pokus se nepovažuje, pokud se skokan při odrazu dotkne půdy vedle odrazového prkna pouze částí své boty nebo chodidla.*

*POZN. 3: Za nezdařený pokus se nepovažuje, pokud se skokan při dopadu dotkne kteroukoliv částí svého těla země mimo doskočiště, nesmí to však být první dotyk nebo v rozporu s ustanovením odstavce 1.e) výše.*

*POZN. 4: Za nezdařený pokus se nepovažuje, vrací-li se skokan doskočištěm, pokud jej předtím po skoku opustil předepsaným způsobem.*

*POZN. 5: Skok, kdy se závodník odrazí před odrazovým břevnem, se nepovažuje, s výjimkou ustanovení odstavce 1.b), za nezdařený*

2. Při opuštění doskočiště se závodník musí **chodidlem** dotknout jeho okraje nebo půdy vně doskočiště v místě, které je dále od odrazové čáry, než nejbližší stopa v doskočišti (viz P 185.1.f)  
POZN.: Tento první kontakt je považován za opuštění (doskočiště).
3. Všechny skoky musí být měřeny od nejbližší stopy v doskočišti způsobené kteroukoliv částí těla nebo končetin, kolmo na odrazovou čáru nebo její prodloužení.

### **Odrazové břevno**

4. Místo odrazu musí být vyznačeno břevnem zapaštěným do úrovně rozběhové dráhy a povrchu doskočiště. Hrana břevna blíže doskočišti se nazývá odrazovou čarou. Bezprostředně za odrazovou čarou musí být umístěna deska s plastelinou pro usnadnění práce rozhodčích.
5. Vzdálenost mezi okrajem odrazového břevna a vzdálenějším okrajem doskočiště musí být alespoň 10 metrů.
6. Odrazové břevno musí být umístěno ve vzdálenosti 1 až 3 metry od bližšího okraje doskočiště.
7. *Konstrukce.* Odrazové břevno musí být zhotoveno ze dřeva nebo jiného vhodného materiálu, na kterém tretra závodníka drží a nesklouzne. Musí mít délku  $1,22 \text{ m} \pm 0,01 \text{ m}$ , šířku 20 cm ( $\pm 2 \text{ mm}$ ) a hloubku max. 10 cm. Musí mít bílou barvu.

8. *Deska s plastelínou.* Musí být tvořena tuhou deskou širokou  $10 \pm 0,2$  cm a dlouhou  $1,22 \pm 0,01$  m, zhotovenou ze dřeva nebo jiného vhodného materiálu a musí být natřena kontrastní barvou vůči odrazovému břevnu. Deska musí být uložena ve výřezu nebo prohlubni rozběhové dráhy na straně odrazového břevna přivrácené k doskočišti. Její povrch se z úrovně odrazového břevna ve směru rozběhu zvedat do výšky 7 mm ( $\pm 1$  mm). Hrany musí být buď zkoseny pod úhlem  $45^\circ$  a hrana desky přivrácená k rozběžišti pokrytá vrstvou plastelíny tlustou 1 mm nebo opatřeny výřezem, který lze vyplnit vrstvou plastelíny se sklonem  $45^\circ$  (viz náčrtek). Pokud možno, plastelína musí mít kontrastní barvu vůči ostatní desce i břevnu. Deska musí být ve výřezu usazena s dostatečnou tuhostí, aby vydržela sílu dopadu nohy závodníka. Deska musí být z materiálu po němž hřeby skokanské obuvi nesklouznou.

Horní strana desky musí být po celé délce své přední (náběžné) hrany pokryta vrstvou plastelíny o šířce alespoň 10 mm.

*POZN.: Je vhodné připravit náhradní desky s plastelínou, aby závod nebyl zdržován odstraňováním stop.*

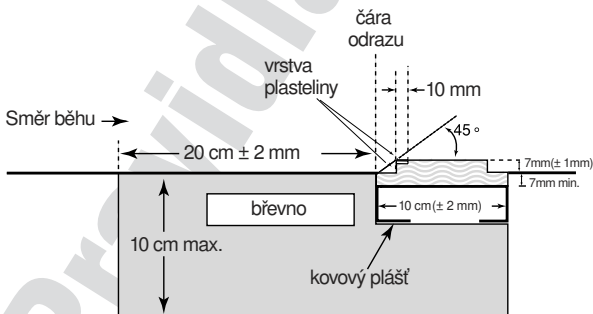

**Odrazové prkno s deskou s plastelínou**

## Doskočiště

9. Doskočiště musí mít šířku nejméně 2,75 m a nejvýše 3 m. Musí být, je-li to možné, umístěno tak, že jeho osa je totožná s prodlouženou osou rozběhové dráhy.

*POZN.: Není-li osa doskočiště totožná s osou rozběhové dráhy, je třeba povolenou šířku doskočiště vymezit páskou podél jedné, případně obou stran doskočiště (viz nákres).*

10. Doskočiště musí být naplněno zrypřeným vlhkým pískem a jeho povrch musí být zarovnan do úrovně odrazového břevna.

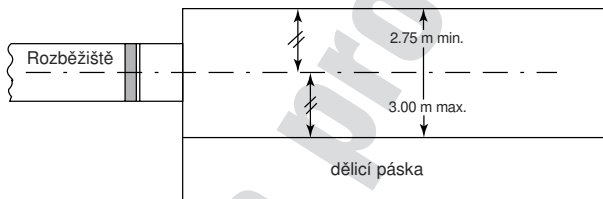

## Doskočiště pro skok do dálky a trojskok

### PRAVIDLO 186

#### Trojskok

Pro trojskok platí ustanovení P 185 pro skok daleký s následujícími dodatky:

#### Soutěžní ustanovení

1. Trojskok se skládá ze tří skoků, které musí být provedeny tak, že při prvním skoku závodník doskočí na stejnou nohu, kterou se k prvním skoku odrazil, při druhém skoku dopadá na opačnou nohu a z ní se odráží k poslednímu skoku.

2. Nepovažuje se za chybu, dotkne-li se závodník při skoku švihovou nohou půdy.

*POZN.: Pro vlastní trojskok neplatí ustanovení P 185.1.c)*

### **Odrazové břevno**

3. Mezi okrajem odrazového břevna a vzdáleným okrajem doskočiště musí být vzdálenost alespoň 21 metrů.
4. Pro mezinárodní závody se doporučuje umístit odrazové břevno pro soutěž mužů alespoň 13 m, a pro soutěž žen alespoň 11 m, od bližšího okraje doskočiště. Pro ostatní soutěže tato vzdálenost musí být úměrná úrovni soutěže.
5. Mezi odrazovým břevnem a doskočištěm musí být pro první a druhý skok k dispozici odrazová plocha široká 1,22 m  $\pm$  0,01 m poskytující pevnou a jednotnou plochu pro nášlap.  
*POZN.: Pro všechna zařízení zřízená před 1. 1. 2004 je maximální šířka odrazové plochy 1,25 m.*
31. Pro soutěž dorostu se doporučuje stejná vzdálenost od odrazového břevna k bližšímu okraji doskočiště jako pro soutěž žen.
32. V jedné a téže soutěži musí všichni závodníci použít odrazového prkna v jednotné vzdálenosti od doskočiště, pokud vrchní rozhodčí nerozhodne jinak.

## C. Vrh a hody

### PRAVIDLO 187

#### Všeobecná ustanovení

##### Úřední nářadí a náčiní

1. Nářadí a náčiní používané při všech mezinárodních soutěžích musí odpovídat předpisům IAAF. Lze používat pouze nářadí a náčiní, které je držitelem platného certifikátu IAAF. Váhy náčiní pro jednotlivé kategorie jsou následující:

	ženy všechny kategorie	muži	junioři	dorostenci
Koule	4,000 kg	7,260 kg	6,000 kg	5,000 kg
Disk	1,000 kg	2,000 kg	1,750 kg	1,500 kg
Kladivo	4,000 kg	7,260 kg	6,000 kg	5,000 kg
Oštěp	600 g	800 g	800 g	700 g

2. Vyjma dále uvedených ustanovení, veškeré nářadí a náčiní musí poskytnout Organizační výbor.  
Technický delegát může, na základě příslušných řádů každé soutěže, dovolit soutěžícím použít vlastní nebo dodavatelem dodaná náčiní, pokud náčiní má certifikát IAAF, bylo zkontrolováno a označeno jako schválené pořadatelem a bylo dáno k dispozici všem soutěžícím. Nebude ale přijato náčiní, uvedené na seznamu náčiní poskytnutého pořadatelem.
3. V průběhu soutěží nelze náčiní jakkoliv upravovat.

*Pozn.: Obdobné ustanovení jako jsou odstavce 2 a 3 výše, platí pro soutěže ČAS. Závodníci smějí používat vlastní náčiní ve vrhačských disciplínách (vrhu koulí, hodu diskem, kladivem a oštěpem), před soutěží však musí své náčiní předložit určenému rozhodčímu ke schválení. Rozhodčí označí náčiní značkou, prokazující jeho regulérnost.*

### **Dopomoc**

4. a) Soutěžící nesmějí používat žádných pomůcek, které by jim při pokusu pomohly, např. stažení dvou nebo více prstů, či závaží upevněného na těle. Pokud je na ruce nebo prstech použita náplast, může tvořit bandáž, pokud jejím výsledkem je, **že dva či více prstů nejsou staženy tak, že se nemohou pohybovat samostatně.** Bandážování musí být před započítáním soutěže ukázáno vrchníkovi.
- b) Soutěžící nesmějí mít při pokusu na ruku rukavice. Výjimkou je hod kladivem, kdy rukavice musí mít na obou stranách hladký povrch a špičky prstů *rukavice*, kromě palců, musí být *odstrížené*.
- c) Pro snazší držení náčiní smějí závodníci nanášet na ruce, avšak pouze na ně, vhodnou hmotu, kladiváři mohou použít takovou hmotu na svých rukavicích a koulaři ji smějí nanést i na krk. **Navíc soutěžící ve vrhu koulí a hodu diskem mohou nanést křidu nebo podobnou hmotu na své náčiní.**

*Pozn.: Rukou se rozumí úchopová část končetiny, prsty a dlaň, nikoliv zápěstí a předloktí, či paže.*

### **Kruh pro vrh koulí, hod diskem a hod kladivem**

5. Kruh musí být vymezen obručí zhotovené z páskové oceli, železa nebo jiného vhodného materiálu, a její okraj musí být v úrovni okolního terénu. Okolo kruhu může být beton, plast nebo asfalt. Vnitřní plocha kruhu musí být z betonu, asfaltu či jiného pevného, nikoliv kluzkého materiálu, povrch musí být



vodorovný a o 14 až 26 mm pod horním okrajem obruče kruhu. Kruh pro vrh koulí může být přenosný, pokud vyhovuje zde uvedeným podmínkám.

6. Vnitřní průměr obruče kruhu pro vrh koulí a hod kladivem musí být 2,135 m ( $\pm 5$  mm) a pro hod diskem 2,50 m ( $\pm 5$  mm). Obruč musí být alespoň 6 mm silná a natřená bílou barvou. Pro hod kladivem je možno použít kruhu pro hod diskem, pokud je do něj vložena obruč o vnitřním průměru 2,135 m ( $\pm 5$  mm).

*POZN: Kruh by měl mít jinou než bílou barvu aby čáry podle P 187.7 byly dobře viditelné.*

7. Vně kruhu, v délce alespoň 75 cm na obě strany od vnitřní hrany obruče, musí být vyznačeny bílé čáry široké 5 cm. Tyto čáry mohou být nakresleny nebo vytvořeny ze dřeva či jiného vhodného materiálu. Zadní hrana těchto čar musí tvořit prodloužení teoretické přímky vedené středem kruhu kolmo na osu výseče.

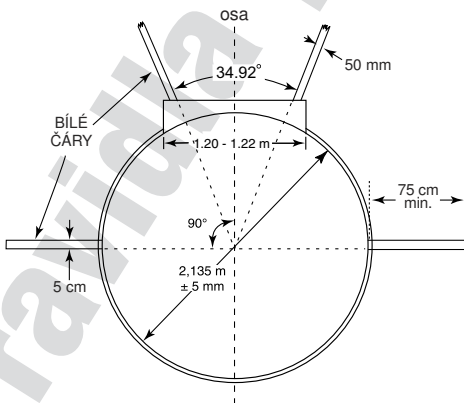

Kruh pro vrh koulí

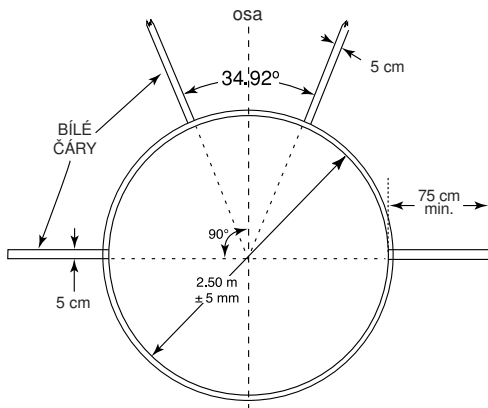

**Kruh pro hod diskem**

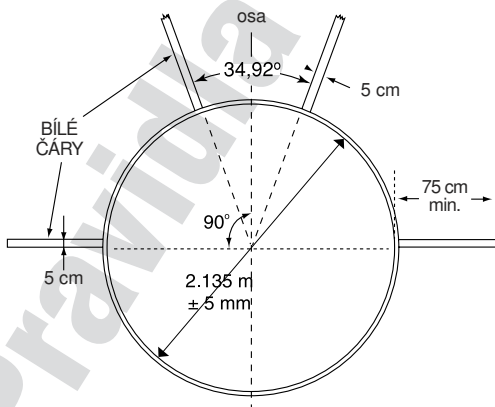

**Kruh pro hod kladivem**

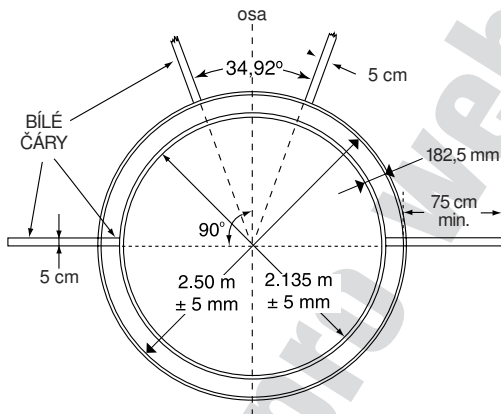

**Soustředné uspořádání kruhů  
pro hod diskem a kladivem**

8. Závodník nesmí na plochu kruhu nebo na své boty nastříkat nebo nanést jakoukoliv hmotu a nesmí zdrsnit povrch kruhu.

### **Rozběhová dráha pro hod oštěpem**

9. Rozběhová dráha musí být dlouhá nejméně 30 m, dovolují-li to podmínky alespoň 33,5 m. Musí být podélně vyznačena dvěma rovnoběžnými čarami širokými 50 mm, vzdálenými od sebe 4,0 m. Hod musí být proveden před kruhovým obloukem o poloměru 8,0 m. Oblouk musí být vyznačen bílou čarou širokou 7 cm nebo stejně širokým, bíle natřeným břevnem ze dřeva, zapuštěným do úrovně okolní půdy. Na obou koncích oblouku musí být vyznačeny bílé čáry široké 7 cm a dlouhé 75 cm (měřeno od vnitřní hrany postranních čar rozběhové dráhy) vedené kolmo na podélné čáry rozběhové dráhy.

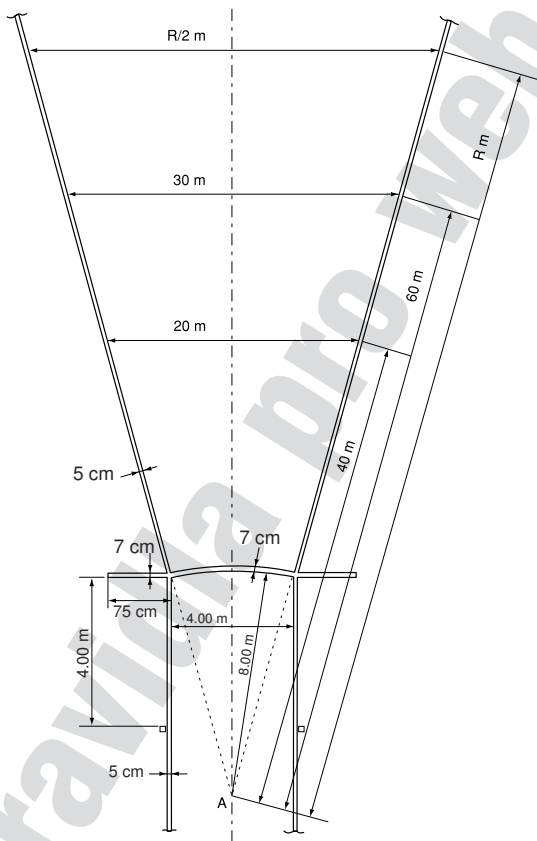

**Rozběhová dráha pro hod oštěpem a výseč pro dopad  
(není kresleno v měřítku)**

Sklon rozběhové dráhy nesmí překročit hodnotu 1:100 v příčném směru a celkový sklon v posledních 20 m ve směru rozběhu hodnotu 1:1000.

*Pozn.: Rozběhová dráha pro hod oštěpem slouží i pro hod míčkem.*

### **Výseč pro dopad náčiní**

10. Výseč musí být tvořena plochou pokrytou škvárou, trávou nebo jiným vhodným materiálem, na němž náčiní zanechá stopu
11. Nejvyšší sklon plochy výseče pro dopad náčiní ve směru vrhu nesmí překročit hodnotu 1:1000.
12. a) Výseč pro dopad náčiní při vrhu koulí a hodech diskem nebo kladivem musí být vyznačena bílými čarami širokými 5 cm, jejichž prodloužené vnitřní hrany se protínají ve středu kruhu a svírají spolu úhel  $34,92^\circ$ .  
*POZN.: Výseč lze přesně vytýčit vyznačením dvou bodů na oblouku o poloměru 20 m, soustředném s kruhem, jejichž vzájemná vzdálenost je 12 m. Tato vzdálenost se na každý další 1m vzdálenosti od středu kruhu zvětšuje o 0,6 m.*
- b) Výseč pro dopad náčiní při hodu oštěpem musí být vyznačena bílými čarami, jejichž vnitřní hrany musí procházet průsečíky odhodového oblouku s rovnoběžnými postranními čarami, jež vymezují rozběhovou dráhu a v prodloužení se musí protínat ve středu křivosti odhodového oblouku (viz náčrtek). Čáry, jež vyznačují výseč, tak svírají úhel přibližně  $29^\circ$ .

### **Pokusy**

13. Při vrhu koulí, hodu diskem a hodu kladivem se náčiní vypouští z kruhu, při hodu oštěpem z rozběhové dráhy. Pokusy prováděné z kruhu musí být zahájeny z klidového postavení uvnitř kruhu. Závodník se smí dotknout vnitřní stěny obruče, při vrhu koulí i vnitřní plochy zarážecího břevna (viz P 188.2).

14. Pokus je nezdařený, jestliže závodník během pokusu
- vypustí náčiní způsobem v rozporu s pravidly
  - poté, co vstoupil do kruhu a zahájil pokus, se kteroukoliv částí těla dotkne země vně kruhu, horního okraje a/nebo horní plochy obruče;
  - při vrhu koulí se dotkne horního okraje a/nebo horní plochy zarážecího břevna;
  - při hodu oštěpem se kteroukoliv částí těla dotkne čar, které vymezují rozběhovou dráhu nebo terénu mimo ni.

*POZN.: Pokud se po vypuštění disk nebo kterákoliv část kladiva dotkne klece, nepovažuje se to za nezdařený pokus.*

15. Pokud v průběhu soutěže nebyla výše uvedená pravidla porušena, závodník může již započatý pokus přerušit, položit náčiní do kruhu nebo mimo něj a opustit kruh. Kruh nebo rozběhovou dráhu přitom musí opustit způsobem popsáním v odstavci 17. Pak se může vrátit do výchozího klidového postavení a pokus znovu zahájit.

*POZN.: Čas spotřebovaný na přerušený pokus a do zahájení opakovaného pokusu se musí počítat do časového limitu pro přípravu k provedení pokusu dle ustanovení P 180.17.*

16. Za nezdařený musí být považován pokus, kdy koule, disk, kladivo nebo hrot oštěpu se při prvním dopadu na zem dotkne čáry vymezující sektor pro dopad náčiní nebo země vně jeho vnitřní hrany.
17. Závodník nesmí opustit kruh nebo rozběhovou dráhu dříve, než se náčiní dotkne země.
- Při pokusech prováděných z kruhu, se závodník při opuštění kruhu smí poprvé dotknout horního okraje obruče nebo terénu vně kruhu pouze v místě, které leží zcela před (ve směru pokusu) bílou čarou vyznačenou po obou stranách kruhu v úrovni jeho středu.

*POZN.: Za opuštění kruhu se považuje první kontakt s horním okrajem obruče kruhu nebo země mimo kruh.*

b) Při hodu oštěpem musí závodník opustit rozběhovou dráhu tak, že jeho první kontakt s postranní čarou této dráhy nebo se zemí mimo ní musí být zcela před (ve směru hodu) bílými čarami odhodového oblouku vedenými kolmo na postranní čáry rozběhové dráhy

Jakmile se po dopadu načiní soutěžící nachází ve vzdálenosti nejméně 4 m před koncovými čarami odhodového oblouku (pojmem před čarou se rozumí pohled ve směru hodu), rovněž opustil rozběhovou dráhu řádným způsobem.

18. Po provedeném pokusu v soutěži ve vrhu koulí nebo hodu diskem, kladivem či oštěpem, se náčiní při vracení zpět nikdy nesmí házet.

### **Měření**

19. Při vrhu koulí, hodu diskem, hodu kladivem a hodu oštěpem se naměřené vzdálenosti, pokud nejsou v celých centimetrech, musí zaznamenat s přesností na nejbližší nižší hodnotu v setinách metru.

20. Délka každého pokusu se musí měřit ihned po provedení pokusu

– od nejbližšího místa dopadu koule, disku nebo hlavice kladiva k vnitřní hraně obruče kruhu, po přímce, probíhající od místa dopadu náčiní ke středu kruhu.

– od místa, kde se hrot kovové hlavice oštěpu poprvé dotknul země, k vnitřní hraně odhodového oblouku po přímce probíhající od místa dopadu náčiní do středu křivosti odhodového oblouku.

*Pozn.: Místo dopadu náčiní určuje rozhodčí.*

### **Značky**

21. Nejlepší výkon každého závodníka je možno vyznačit vlajkou nebo značkou, která musí být umístěna podél čáry vymežující výseč, a to z její vnější strany.

Obdobně může být vyznačen světový, případně kontinentální nebo národní rekord.

31. Není-li možno měřit samostatně každý výkon všech závodníků v hodů diskem, kladivem a oštěpem, použije se pro vyznačení průběžně nejlepšího výkonu každého závodníka číselných značek, umístěných v místě dopadu náčiní v souladu s ustanovením odstavce 20. Čísla z dané číselné řady se závodníkům přidělují ve stejném pořadí, v jakém nastupují ke svým pokusům. V případě pochyb o tom, který výkon závodníka je v daném okamžiku nejlepší, umístí rozhodčí obdobným způsobem k nové stopě dopadu kontrolní značku. Po ukončení soutěže se změří všechny vyznačené výkony.
- Pozn.: Všechny číselné značky, vč. kontrolních, přidělené jednotlivým závodníkům, musí být uvedeny v zápise o průběhu soutěže.*
32. Při vrhu koulí se musí měřit každý pokus.

## PRAVIDLO 188

### Vrh koulí

#### Způsob vrhu

1. Vrh musí být proveden pouze jednou paží od ramene. Jakmile závodník zaujme základní postavení v kruhu, aby zahájil vrh, musí se koule dotýkat nebo být v těsné blízkosti krku a/nebo čelisti a ruka s koulí ***během sunu nebo otočky až po započetí odhodové fáze nesmí opustit*** tuto polohu. Koule se nesmí dostat za osu ramen.
- POZN.: Použití techniky, kdy soutěžící při vrhu udělá přemet nebo podobný obrat není dovoleno.*

#### Zarážecí břevno

2. *Konstrukce.* Břevno musí být zhotoveno ze dřeva nebo jiného vhodného materiálu ve tvaru oblouku jehož vnitřní plocha splývá s vnitřní plochou obruče ***a je kolmá na plochu kruhu.***



Musí být umístěno symetricky vůči čarám vymežujícím výšeč a nehybně uchyceno. Břevno musí být bílé barvy.

3. Rozměry. Šířka břevna na krajích musí být 30 cm, uprostřed 11,2 cm, délka musí být 1,21 m ( $\pm 0,01$  m) a výška břevna nad úrovní vnitřní plochy kruhu musí být 10 cm ( $\pm 0,2$  cm) (viz náčres).

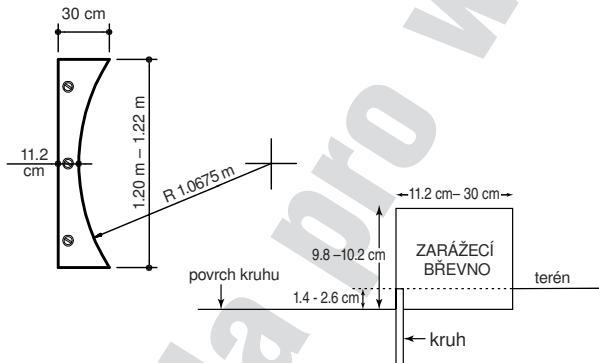

Zarážecí břevno pro vrh koulí

*Pozn.: Pro soutěže v rámci ČAS jsou přípustná i zarážecí břevna odpovídající dřívějším předpisům IAAF.*

### Náčiní

4. *Provedení.* Náčiní pro vrh koulí musí být zhotoveno z plného železa, mosazi nebo jiného kovu, který není měkčí než mosaz nebo musí mít plášť z takového kovu vyplněný olovem nebo jiným materiálem. Musí mít tvar koule jejíž povrch **je hladký tak, že jeho nerovnosti jsou menší než 1,6  $\mu\text{m}$ , tj. hrubost povrchu označená číslem N7 a menší.**

## 5. Náčiní musí mít následující parametry:

Kategorie	Minimální hmotnost pro připuštění k soutěži (kg)	průměr (mm) min. max.
Muži	7,260	110 130
Junioři	6,000	105 125
Dorostenci	5,000	100 120
Žáci starší	4,000	95 110
Žáci mladší	3,000	90 105
Ženy	4,000	95 110
Juniorky	4,000	95 110
Dorostenky	3,000	90 105
Žákyně st. a ml.	3,000	90 105

## PRAVIDLO 189

### Hod diskem

#### Náčiní

- Konstrukce.* Těleso disku může být plné nebo duté a musí být zhotoveno ze dřeva nebo jiného vhodného materiálu s kovovou obrubou, jejíž hrana musí být zaoblena. Zaoblení hrany musí být v průřezu kruhovitě o poloměru přibližně 6 mm. Do středu ploch disku mohou být zapuštěny kruhové kovové desky. Disk může být zhotoven i bez kovových desek, pokud bude příslušná část plochá a rozměry a celková hmotnost odpovídat hodnotám daným pravidly.

Profil disku musí být vytvořen následovně (viz nákres). Od okraje zakřivení obruby se tloušťka disku musí pravidelně zvyšovat až po maximální tloušťku D. Maximální hodnoty musí být dosaženo ve vzdálenosti 25 mm až 28,5 mm od osy Y disku. Od toho místa až k ose Y zůstává tloušťka disku konstantní.

Horní a spodní strana disku musí být identické a disk musí být symetrický vůči ose Y.

Disk, včetně obruby, nesmí mít žádné nerovnosti, jeho povrch musí být hladký (viz P 188.4) a po celé ploše jednotný.

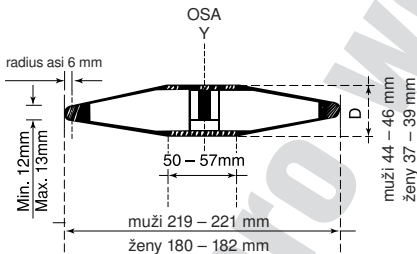

**Disk**

2. Disk musí mít následující parametry:

Kategorie	muži	junioři	dorostenci	ženy, juniorčky, dorostenky, žactvo st.
Hmotnost (kg)	2,000	1,750	1,500	1,000
Rozměry (mm)				
– vnější průměr obruče – D	219 – 221	210 – 212	200 – 202	180 – 182
– průměr střed. plochy – d	50 – 57	50 – 57	50 – 57	50 – 57
– tloušťka ve středu – S	44 – 46	41 – 43	38 – 40	37 – 39
– tloušťka obruče 6 mm od okraje – K	12 – 13	12 – 13	12 – 13	12 – 13

## PRAVIDLO 190

### Klec pro hod diskem

1. Z důvodů bezpečnosti diváků, činovníků i závodníků, musí být kruh pro hod diskem obklopen klecí. Klec popsaná v tomto pravidle je určena pro soutěže konající se za přítomnosti diváků mimo stadion a pro soutěže uvnitř stadionu, kdy se současně konají i další disciplíny. V ostatních případech, zejména u tréninkových ploch, postačí klec jednodušší konstrukce. Na požádání poskytnou radu národní organizace nebo kancelář IAAF.  
*POZN.: Pro hod diskem je možno použít rovněž klece pro hod kladivem popsanou v P 192, opatřenou dvěma soustředně umístěnými kruhy o průměrech 2,135 m a 2,50 m nebo se v prodloužené kleci umístí kruh pro hod diskem za kruh pro hod kladivem. Podrobnosti jsou uvedeny v P 192.*
2. Klec pro hod diskem je třeba navrhnout, zhotovit a postavit tak, aby zadržela disk o hmotnosti 2,0 kg, který letí rychlostí až 25 m/s. Disk se po nárazu nesmí odrazit od pevných částí klece zpět k závodníkovi nebo přeletět přes horní okraj klece. Lze použít klec jakéhokoliv tvaru a konstrukce, pokud vyhovuje ustanovením tohoto pravidla.
3. Klec má půdorys ve tvaru písmene U, jak ukazuje náčrtek. Rozevření klece, ve vzdálenosti 7 m od středu kruhu je široké 6,0 m, měřeno mezi vnitřními okraji síťování klece. Výška síťových dílců v nejnižším místě je alespoň 4 m. Klec musí být navržena a postavena tak, aby disk nemohl při nárazu proniknout spoji, síťovinou či pod jednotlivými dílci.  
*POZN. 1: Uspořádání zadních panelů klece není podstatné, pokud jsou ve vzdálenosti alespoň 3,00 m od středu kruhu.*  
*POZN. 2: Zlepšené konstrukce poskytující stejný stupeň bezpečnosti a nezvětšují nebezpečnou zónu vůči konvenčním konstrukcím mohou být schválena IAAF.*

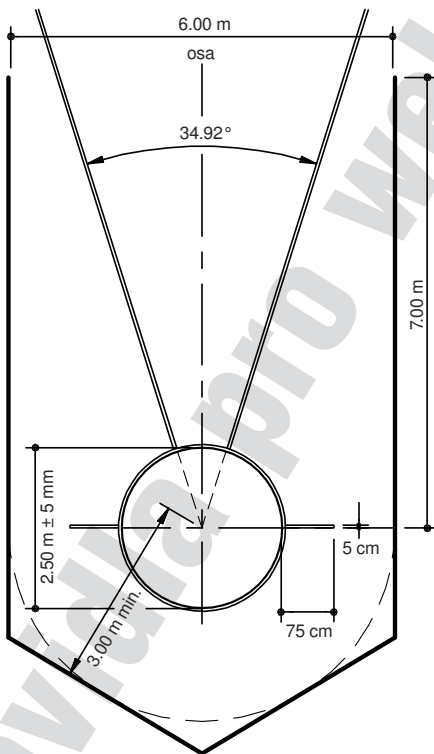

**Klec pro hod diskem**

*POZN. 3: Boční stěny klece, zejména podél dráhy, mohou být prodlouženy či zvýšeny, pro zlepšení bezpečnosti osob pohybujících se během soutěže po běžeckém oválu*

4. Síť klece může být zhotovena z provazu z přírodních nebo syntetických vláken, či z měkkého vysokotažného ocelového drátu. Největší šíře ok drátěné klece je 50 mm, u provazové sítě 44 mm. Tloušťka provazu či drátu závisí na konstrukci klece, ale síťování musí vydržet dopad tělesa o hmotnosti 15 kg z výšky 7 m, jak udává norma EN 1263–1 pro dynamickou zkoušku.

Pro zajištění trvalé bezpečnosti je třeba klec prohlédnout alespoň každých 12 měsíců. U provazové sítě je zraková kontrola nedostačující. Proto má být do sítě již výrobcem vpleteno několik vzorků užitého provazu nebo síťování podle normy EN 1263–1, z nichž může být vždy po 12 měsících jeden vyjmut a na něm ověřena pevnost celé sítě.

*POZN.: Podrobnější specifikace síťování a bezpečnostních prohlídek jsou uvedeny v manuálu IAAF „Atletická zařízení“.*

5. Prostor největšího ohrožení při hodu diskem z této klece je vymezen úhlem přibližně 69°, a to při hodech levou i pravou rukou. Pro bezpečné užívání klece je proto rozhodující její umístění a nasměrování na závodisti.

31. Pro soutěže pořádané v rámci ČAS, platí ustanovení uvedená v odstavcích 1 až 4 výše s tím, že výška dílců klece v nejnižším místě musí být alespoň 4 m.

Lze použít rovněž klec se soustředně uspořádanými kruhy pro hod diskem a pro hod kladivem, kde rozevření klece je ve vzdálenosti 4,20 m od středu kruhu. Pohyblivé dílce musí být nastaveny do polohy rovnoběžné s osou výseče pro dopad náčiní, takže rozevření klece je ve vzdálenosti 6,20 m od středu kruhu.

## PRAVIDLO 191

### Hod kladivem

#### Soutěž

1. Závodník, v základním postavení před započítáním roztáčení kladiva nebo otáček, smí položit hlavici kladiva na zem uvnitř kruhu nebo mimo něj.

2. Za nezdařený pokus se nepovažuje, jestliže se hlavice kladiva dotkne půdy nebo povrchu kovové obruče kruhu při roztáčení kladiva nebo při provádění otoček. Atlet může pokus zastavit a znovu jej zahájit, pokud přitom neporuší jiné pravidlo.
3. Jestliže se kladivo při pokusu, během odhodu nebo za letu, přetrhne, nepočítá se to za nezdařený pokus, pokud byl pokus jinak proveden v souladu s pravidly. Ztratí-li přitom závodník rovnováhu a dopustí se přestupku proti pravidlům, musí to být považováno za neplatný pokus a závodník má právo na opakování pokusu.

### Náčiní

4. *Konstrukce.* Kladivo se skládá ze tří částí – kovové hlavice, drátu a držadla.
5. *Hlavice.* Hlavice musí být z plného železa nebo jiného materiálu, který není měkčí než mosaz nebo z pláště z takového kovu, vyplněného olovem nebo jiným plným materiálem. Musí mít tvar koule o průměru nejméně 110 mm.  
Je-li použita výplň, musí být do pláště hlavice uložena nepohyblivě a těžiště přitom nesmí být od středu koule vzdáleno více než o 6 mm.
6. *Drát.* Drát musí být z jednoho nepřerušovaného, rovného kusu z pérové oceli o průměru nejméně 3 mm a drát se při hodu nesmí podstatně protáhnout. Alespoň na jednom konci může být ohnut pro upevnění.
7. *Držadlo.* Držadlo, musí být tuhé, bez jakýchkoliv kloubových spojů. Při hodu se nesmí podstatně prodloužit. ***Celková deformace držadla při zatížení silou 3,8 kN nesmí být větší než 3 mm.*** Musí být *ke smyčce drátu* upevněno tak, aby se jeho posunem ve smyčce celková délka kladiva nemohla prodloužit. Držadlo ***musí mít symetrickou konstrukci*** a může mít zakřivený nebo rovný úchop a/nebo vzpěru o maximální vnitřní délce 110 mm. Musí odolat tahu nejméně 8 kN.

Jiné provedení než vyobrazené je přípustné, pokud splňuje výše uvedené požadavky.

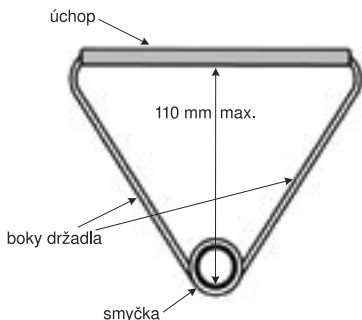

### Držadlo pro hod kladivem

8. Připevnění drátu. Drát musí být k hlavici připojen obrtlíkem, který může být opatřen kuličkovým ložiskem. Držadlo musí být uchyceno k drátu bez použití obrtlíku.

9. Hmotnost a rozměry kladiva musí odpovídat těmto parametrům:

Kategorie	muži	junioři	dorostenci	ženy, žáci st., juniorky	dorky
Hmotnost (kg)	7,260	6,000	5,000	4,000	3,000
Rozměry (mm)					
délka kladiva min. – max.	1175 – 1215	1175 – 1215	1165 – 1200	1160 – 1195	1160 – 1195
– průměr hlavice	110 – 130	105 – 125	100 – 120	95 – 110	90 – 105

Délka kladiva se měří od vnitřní hrany držadla



## Těžiště hlavice

Jelikož těžiště nesmí být od středu hlavice dále než 6 mm, musí se hlavice bez držadla a drátu udržet v rovnováze na vodorovně uspořádané, zaostřené hraně otvoru o vnitřním průměru 12 mm. (Pomůcka pro zkoušku viz obr.)

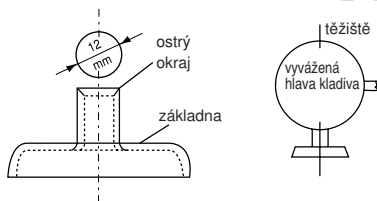

Pomůcka pro zkoušení těžiště hlavy kladiva

## PRAVIDLO 192

### Klec pro hod kladivem

1. Z důvodů bezpečnosti diváků, činovníků i závodníků musí být kruh pro hod kladivem obklopen klecí. Klec popsaná v tomto pravidle je určena pro soutěže konající se za přítomnosti diváků mimo stadion a pro soutěže uvnitř stadionu, kdy se současně konají i další disciplíny. V ostatních případech, zejména u tréninkových ploch, postačí klec jednodušší konstrukce. Na požádání poskytnou radu národní atletické organizace nebo kancelář IAAF.
2. Klec je třeba navrhnout, zhotovit a postavit tak, aby zadržela kladivo s hlavicí o hmotnosti 7,26 kg a o průměru 110 mm letící rychlostí až 32 m/s. Kladivo se po nárazu nesmí odrazit od pevných částí klece zpět k závodníkovi nebo přeletět přes horní okraj klece. Lze použít klece jakéhokoliv tvaru a provedení, pokud vyhoví ustanovením tohoto pravidla.

3. Klec má tvar písmene U, jak ukazuje náčrtek. Rozevření klece, ve vzdálenosti 7 m od středu kruhu je široké 6,0 m, měřeno mezi vnitřními okraji síťování pohyblivých dílů. Výška síťových dílů v nejnižším místě je alespoň 7,00 m a alespoň 10,0 m v úseku posledních 2,80 m před zavěšením pohyblivých dílů. Klec musí být navržena a postavena tak, aby kladivo nemohlo při nárazu proniknout spoji, síťovinou či pod jednotlivými díly.

*POZN.: Provedení zadních dílů není podstatné, pokud je síť alespoň 3,50 m od středu kruhu.*

4. Na předním okraji klece musí být uchyceny dva pohyblivé síťové dílce široké 2,0 m, z nichž je vždy použit jen jeden. Minimální výška těchto dílců musí být 10,0 m.

*POZN.:*

*a) Dílce na levé straně se použije při hodech praváků, dílce na pravé straně při hodech leváků. Proto je třeba, aby přestavování dílců nebylo pracné a netrvalo dlouho.*

*b) Na obrázku je levý dílec v poloze při hodu praváka. Konečná poloha pravého dílce je nakreslena čárkovane.*

*c) Při hodu musí být pohyblivý dílec vždy přesně ve znázorněné poloze. Proto musí mít prostředky pro upevnění v této poloze. Doporučuje se vyznačit (dočasně nebo trvale) na zemi pracovní polohy dílců.*

*d) Konstrukce pohyblivých dílců závisí na celkovém návrhu klece. Dílce mohou být přestavovány posouváním, otáčením kolem svislé či vodorovné osy nebo vyměňovány. Hlavním požadavkem je, aby dílec zadržel jakýkoliv náraz kladiva a zabránil jeho proniknutí mezi pevnými a pohyblivými díly.*

*e) Zlepšené konstrukce poskytující stejný stupeň bezpečnosti a nezvětšují nebezpečnou zónu vůči konvenčním konstrukcím mohou být schválena IAAF.*

5. Síť klece musí být zhotovena z provazu z přírodních nebo syntetických vláken, či měkkého vysokotažného ocelového drá-

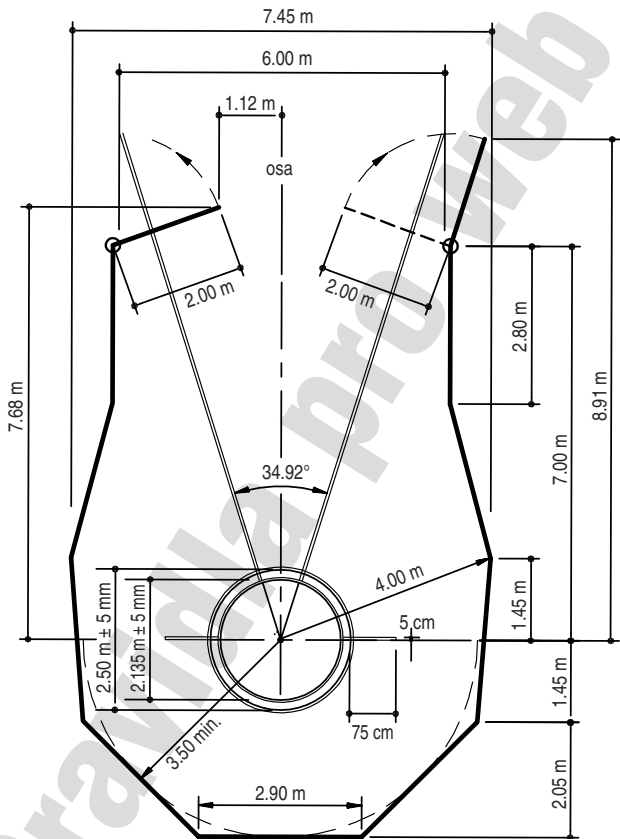

Klec pro hod diskem a hod kladivem se soustřednými kruhy  
(uspořádání pro hod kladivem)

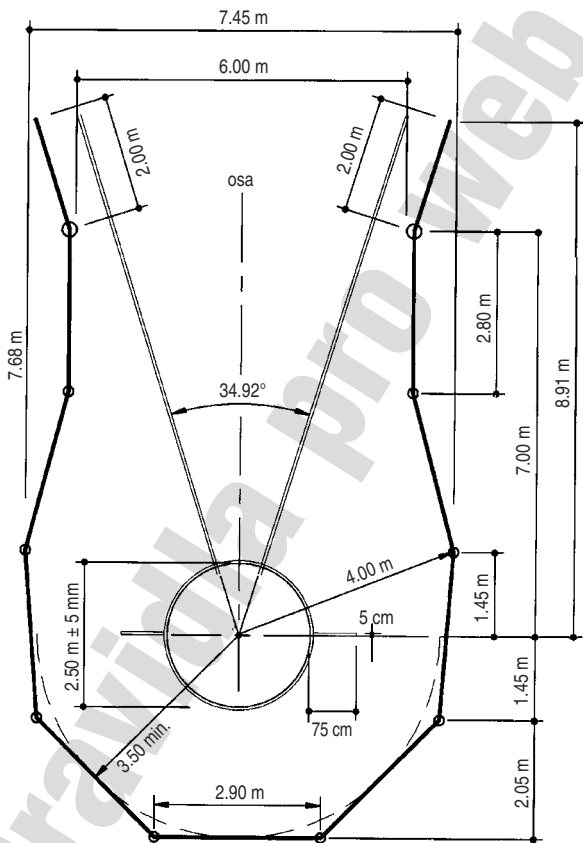

**Klec pro hod diskem a hod kladivem  
(uspořádání pro hod diskem)**

tu. Největší šíře ok drátěné klece je 50 mm, u provazové sítě 44 mm. Tloušťka provazu či drátu závisí na konstrukci klece, ale síťování musí vydržet dopad tělesa o hmotnosti 15 kg z výšky 7 m, jak udává norma EN 1263–1 pro dynamickou zkoušku.

Pro zajištění trvalé bezpečnosti je třeba klec prohlédnout alespoň každých 12 měsíců. U provazové sítě je zraková kontrola nedostačující. Proto má být do sítě již výrobcem vpleteno několik vzorků užitého provazu nebo síťování podle normy EN 1263–1, z nichž může být vždy po 12 měsících jeden vyjmut a na něm ověřena pevnost celé sítě.

*POZN.: Další specifikace síťovin a bezpečnostních opatření jsou uvedeny v IAAF Manuálu.*

6. Pro užití stejné klece i pro hod diskem je možné dvojí uspořádání. Nejjednodušším jsou dva soustředné kruhy o průměrech 2,135 m a 2,500 m a používání téhož povrchu kruhu pro oba hody. Pro hod diskem musí být pohyblivé díly nastaveny do polohy mimo výšeč.

Při uspořádání se samostatnými kruhy pro hod kladivem a hod diskem musí být oba kruhy umístěny za sebou, se středy obou kruhů vzdálenými od sebe 2,37 m a ležícími v ose výšeče pro dopad náčiní, přičemž vpředu je kruh pro hod kladivem. V tomto případě se pohyblivé díly použijí pro prodloužení délky klece.

*POZN.: Uspořádání zadních panelů klece není podstatné, pokud jsou ve vzdálenosti alespoň 3,50 m od středu soustředných kruhů nebo kruhu pro hod kladivem v případě samostatných kruhů (nebo 3,00 m pro klece se samostatnými kruhy vybudovanými dle Pravidel z roku 2004, kdy je kruh pro hod diskem vzadu). (Viz též P 192.4.).*

7. Prostor největšího ohrožení při hodu kladivem z této klece je vymezen úhlem 53°, při hodech levou i pravou rukou. Proto je pro bezpečné užívání klece rozhodující její umístění a nasměrování na závodišti.



31. Pro soutěže pořádané v rámci ČAS, platí ustanovení uvedená v odstavcích 1 až 5 výše s tím, že výška dílců klece v nejnižším místě musí být alespoň 5,0 m, výška pohyblivých dílů alespoň 5,0 m. Lze použít rovněž starší typ klece, s rozevřením ve vzdálenosti 4,2 m od středu kruhu. Poslední pevné dílce musí být prodlouženy o další pevný dílec o šířce nejméně 2,0 m, takže rozevření klece je ve vzdálenosti alespoň 6,20 m od středu kruhu.

## PRAVIDLO 193

### Hod oštěpem

#### Způsob hodu

- a) Závodník musí oštěp držet za vinutí. Oštěp musí být hozen přes rameno nebo přes horní část házející paže, nesmí být vržen ani mrštěn. Neortodoxní styly jsou zakázány.  
b) Hod je zdařený pouze tehdy, když se hrot kovové hlavice oštěpu dotkne země dříve, než jakákoliv jiná část náčiní.  
c) V celém průběhu pokusu až do vypuštění oštěpu z ruky se závodník nesmí zcela otočit tak, aby byl zády k odhodovému oblouku.
2. Jestliže se kdykoliv v průběhu hodu oštěp zlomí, nesmí být takový pokus považován za nezdařený, pokud byl proveden v souladu s pravidly. Pokud přitom závodník ztratí rovnováhu a poruší některé ustanovení tohoto pravidla, musí to být považováno za neplatný pokus a závodník má právo na opakování pokusu.

#### Náčiní

3. *Konstrukce.* Oštěp se skládá ze tří hlavních částí – hlavice, těla a vinutí úchopu. Tělo oštěpu může být plné nebo duté a musí být zhotoveno z kovu nebo jiného vhodného materiálu jako pevný, nedělitelný celek. K tělu musí být připevněna kovová hlavice zakončená ostrým hrotem.

Povrch těla oštěpu nesmí mít žádné jamky, hrbolky, rýhy nebo plastické švy, díry nebo zdrsňení a jeho plocha musí být hladká (viz P 188.4) a po celé délce jednotná.

Celá hlavice oštěpu musí být zhotovena z kovu. Na její konec může být navařen zesílený hrot z jiného kovu, a to za jen tehdy, pokud je celá hlavice celistvá a má hladký povrch.

4. Vinutí musí překrývat těžiště náčiní a nesmí zvětšovat průměr těla o více než 8 mm. Může mít pravidelně vzorovaný, neklouzavý povrch, ale bez držáků, zářezů či prohlubní jakéhokoli druhu. Vinutí musí mít všude stejnou tloušťku.

5. Průřez oštěpu musí být po celé délce kruhový (viz POZN. 1). Největší průměr těla oštěpu musí být bezprostředně před vinutím. Střední část těla oštěpu, vč. části pod vinutím, může být válcová nebo se mírně zužovat směrem dozadu, avšak zmenšení průměru od bezprostředního počátku vinutí po jeho konec nesmí v žádném případě být větší než 0,25 mm. Od vinutí se oštěp musí pravidelně zužovat směrem ke hrotu i směrem ke konci. Podélný profil od vázání po hrot na jedné straně a ke konci na druhé straně musí být přímý nebo mírně konvexní (vypouklý) (viz POZN. 2). Po celé délce oštěpu se jeho průměr nesmí náhle měnit, vyjma bezprostředně za hlavici a před i za vinutím. Na konci hlavice se průměr nesmí zmenšit o více než 2,5 mm. Tato odchylka smí být jen do vzdálenosti 300 mm od hlavice.

*POZN. 1: Ač má být příčný průměr kruhový, je přípustný rozdíl 2 % mezi největší a nejmenší hodnotou průměru. Střední hodnota obou údajů musí odpovídat stanoveným parametrům.*

*POZN. 2: Tvar podélného profilu je možno snadno zkontrolovat pomocí kovového pravítka dlouhého nejméně 500 mm a dvou měrek o tloušťce 0,20 mm a 1,25 mm. V mírně konvexní části profilu se pravítko po přiložení bude po povrchu kolébat, v rovné části nesmí být nikde možno vložit mezi přiložené pravítko a povrch oštěpu měrku 0,20 mm. Avšak v oblast bezprostředně za místem spojení hlavice a těla nesmí být možno vložit měrku 1,25 mm.*



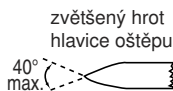
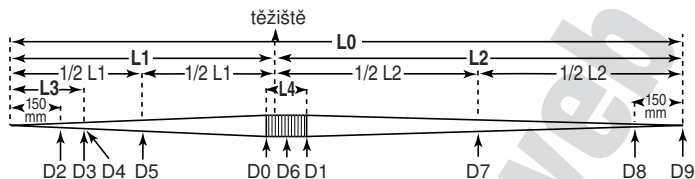

### Oštěp

Rozměry (mm)	muži		ženy	
	max	min	max	min
D0 počátek vinutí	30	25	25	20
D1 konec vinutí	-	D0 - 0,25	-	D0 - 0,25
D2 150 mm od hrotu	0,8 D0	-	0,8 D0	-
D3 na konci hlavice	-	-	-	-
D4 bezprostředně za hlavici	-	D3 - 2,5	-	D3 - 2,5
D5 polovina vzdálenosti L1	0,9 D0	-	0,9 D0	-
D6 vinutí	D0 + 8	-	D0 + 8	-
D7 polovina L2	-	0,9 D0	-	0,9 D0
D8 150 mm od konce	-	0,4 D0	-	0,4 D0
D9 na konci	-	3,5	-	3,5

6. Oštěp musí mít následující parametry:

Kategorie		muži, junioři	dorostenci	žáci, ženské složky
Hmotnost (g) pro připuštění k soutěži		800	700	600
Rozměry				
celková délka (m)	L0	2,60 – 2,70	2,30 – 2,40	2,20 – 2,30
délka hlavice (mm)	L3	250 – 330	250 – 330	250 – 330
vzdálenost od hrotu k těžišti (m)	L1	0,90 – 1,06	0,86 – 1,00	0,80 – 0,92
průměr těla v nejtlustším místě (mm)	D0	25 – 30	23 – 28	20 – 25
délka vinutí (mm)	L4	150 – 160	150 – 160	140 – 150

7. Oštěp nesmí mít žádné pohyblivé části nebo zařízení, které by při hodu mohlo změnit polohu těžiště oštěpu nebo jeho letové vlastnosti.
8. Zúžení oštěpu ke hrotu kovové hlavice musí být takové, že vrcholový úhel na hrotu hlavice není větší než 40°. Průměr těla oštěpu ve vzdálenosti 150 mm od hrotu nesmí překročit hodnotu 80 % maximálního průměru těla oštěpu. V poloviční vzdálenosti mezi hrotem a těžištěm oštěpu nesmí průměr těla oštěpu překročit hodnotu 90 % jeho maximálního průměru.
9. Zúžení těla oštěpu směrem ke konci musí být takové, že průměr těla uprostřed mezi těžištěm a koncem oštěpu nesmí být menší než je hodnota 90 % jeho maximálního průměru. Ve vzdálenosti 150 mm od konce nesmí být průměr těla oštěpu menší než 40 % jeho maximálního průměru, Průměr těla oštěpu na samém konci nesmí být menší než 3,5 mm.

## PRAVIDLO 195

### Hod míčkem

31. Hmotnost míčku je min. 150 g.
32. Pro tuto soutěž platí ustanovení soutěžních pravidel:  
P 180 (celé),  
P 187: odstavce 3), 4), 9) až 11), 12.b), 13, 14.a), d), 15 až 21), 31).

## PRAVIDLO 196

### Hod břemenem

31. Hmotnost břemene a jeho provedení je uvedeno v řádu příslušné soutěže.
32. Při každé soutěži musí být dodržena následující ustanovení soutěžních pravidel:  
P 180 (celé),  
P 187: odstavce 3) až 8), 10), 11), 12.a), 13, 14.a), b), 15 až 21), 31),  
P 191: odstavce 1) až 3)  
P 192 (celé).

## KAPITOLA V – VÍCEBOJE

### PRAVIDLO 200

#### Soutěže ve vícebojích

##### **Soutěže mužů a juniorů – desetiboj a pětiboj**

1. Pětiboj se skládá z pěti disciplín, které se musí uskutečnit v jediném dnu v následujícím pořadí:  
skok do dálky, hod oštěpem, 200 m, hod diskem, 1500 m.
2. Desetiboj se skládá z dále uvedených disciplín, které soutěžící musí absolvovat v určeném pořadí ve dvou, po sobě jdoucích dnech:
  1. den – 100 m, skok do dálky, vrh koulí, skok do výšky, 400 m.
  2. den – 110 m přek., hod diskem, skok o tyči, hod oštěpem, 1500 m.

##### **Soutěž žen a juniorek – sedmiboj a desetiboj**

3. Sedmiboj se skládá z dále uvedených disciplín, které soutěžící musí absolvovat v určeném pořadí ve dvou, po sobě jdoucích dnech:
  1. den – 100 m přek., skok do výšky, vrh koulí, 200 m.
  2. den – skok do dálky, hod oštěpem, 800 m.
4. Desetiboj se skládá z dále uvedených disciplín, které soutěžící musí absolvovat v určeném pořadí ve dvou, po sobě jdoucích dnech:
  1. den – 100 m, hod diskem, skok o tyči, hod oštěpem, 400 m.
  2. den – 100 m přek., skok do dálky, vrh koulí, skok do výšky, 1500 m

### **Dorostenci (osmiboj)**

5. Osmiboj sestává z dále uvedených disciplin,, které soutěžící musí absolvovat v určeném pořadí ve dvou, po sobě jdoucích dnech:
  1. den – 100 m, skok do dálky, vrh koulí, 400 m.
  2. den – 110 m přek., skok do výšky, hod oštěpem, 1000 m.

### **Dorostenky (sedmiboj)**

6. Sedmiboj sestává z dále uvedených disciplin,, které soutěžící musí absolvovat v určeném pořadí ve dvou, po sobě jdoucích dnech:
  1. den – 100 m přek., skok do výšky, vrh koulí, 200 m.
  2. den – skok do dálky, hod oštěpem, 800 m.

### **Všeobecná ustanovení**

7. Podle uvážení vrchního rozhodčího musí mít každý závodník, kdykoliv je to možné, mezi koncem jedné a začátkem další disciplíny přestávku alespoň 30 minut. Je-li to možné, pak začátek první disciplíny druhého dne má být alespoň 10 hodin po ukončení poslední disciplíny prvního dne.
8. V jednotlivých disciplínách víceboje, vyjma poslední, určuje složení jednotlivých běhů a skupin, podle okolností, technický delegát nebo vrchní rozhodčí vícebojů tak, že soutěžící s podobnou výkonností v dané disciplíně, dosaženou v předem stanoveném údobí, jsou umístěni do stejného běhu nebo skupiny. V každé skupině mají být alespoň 3 závodníci, nejlépe však 5 a více závodníků. Pokud tak nelze učinit s ohledem na časový pořad, je obsazení běhů nebo skupin další disciplíny stanoveno až a když jsou soutěžící k dispozici po absolvování předcházející disciplíny. V poslední disciplíně víceboje budou jednotlivé běhy sestaveny tak, že jeden běh tvoří vedoucí závodníci podle pořadí po předposlední disciplíně. Technický delegát nebo vrchní rozhodčí vícebojů, podle okolností, má právo změnit složení kterékoliv skupiny, je-li to podle jeho mínění žádoucí.

9. Pro všechny disciplíny, z nichž se každá soutěž skládá, platí příslušná pravidla IAAF s následujícími výjimkami:
- Ve skoku do dálky a při vrhu koulí a všech hodech má každý závodník pouze tři pokusy.
  - Pokud není k dispozici automatická časomíra, musí být čas každého závodníka měřen nezávisle třemi časoměři.
  - V bězích bude diskvalifikován závodník, který v daném běhu způsobil dva chybné starty.
10. V každé běžecké disciplíně může být použit pouze jediný systém měření časů. Nicméně v případě rekordu musí být použity údaje plně automatického časoměrného systému, bez ohledu na skutečnost, zda údaje tohoto systému byly použity pro bodování ostatních startujících v dané disciplíně
11. Kterémukoliv závodníkovi, který se nepokusí o start nebo neprovede pokus v jedné z disciplín víceboje, nesmí být povolena účast v následujících disciplínách, ale nadále musí být považován za závodníka, který soutěž vzdal. Nesmí být proto uveden v konečném pořadí.
- Pozn.: Není tedy možné, aby v některé disciplíně víceboje startoval závodník, který ve víceboji nesoutěží.*
- Kterýkoliv závodník, který se rozhodl, že v soutěži ve víceboji nebude dále pokračovat, musí o svém rozhodnutí okamžitě uvědomit vrchního rozhodčího víceboje.
12. Po ukončení každé disciplíny musí být všem závodníkům oznámeny získané body, podle platných bodovacích tabulek IAAF, jak v právě ukončeném závodě, tak i celkové součty po všech ukončených disciplínách.
- Vítězem se stává závodník, který získal nejvyšší celkový počet bodů.
13. Při stejném počtu bodů získává lepší umístění závodník, který získal ve větším počtu disciplín více bodů, než závodník či závodníci se stejným celkovým bodovým součtem. Pokud rovnost trvá i nadále, získává lepší umístění závodník, který zís-

kal nejvyšší počet bodů v kterékoliv disciplíně a pokud rovnost stále trvá, získává lepší umístění závodník, který získal nejvyšší počet bodů v další disciplíně, atd. Tímto způsobem se řeší pořadí závodníků se stejným počtem bodů na kterékoliv místě konečného pořadí soutěže.

31. V kategoriích mládeže se víceboje konají též v níže uvedeném rozsahu:

Kategorie		den	disciplíny
Dorostenci	10-boj	1. 2.	100 m, dálka, koule, výška, 400 m, 110m př., disk, tyč, oštěp, 1500 m
Žáci starší	9-boj	1. 2.	100 m př., disk, tyč, oštěp 60 m, dálka, koule, výška, 1000 m
Žáci mladší	5-boj	1.	60 m př., míček, 60 m, dálka, 800 m
Žákyně starší	7-boj	1. 2.	100 m př., výška, koule, 150 m, dálka, oštěp, 800 m
Žákyně mladší	5-boj	1.	60 m př., míček, 60 m, dálka, 800 m

Vyjma pětibojů mladšího žactva jsou všechny ostatní víceboje dvoudenní. Pořadí jednotlivých disciplín musí být zachováno tak, jak je výše uvedeno.

Váha a rozměry náradí a náčiní je dána údaji platnými pro samostatné závody v jednotlivých věkových kategoriích.

32. Kromě rozsahů uvedených v bodech 1, 2, 3 a 31, je možno pořádat víceboje ve skokanských nebo vrhačských disciplínách (trojboj, resp. čtyřboj) a sprinterský trojboj (60 m, 100 m, 200 m). Pro bodové hodnocení se použijí běžné bodovací tabulky.

## KAPITOLA VI – HALOVÉ SOUTĚŽE

### PRAVIDLO 210

#### **Platnost pravidel soutěží na otevřeném hřišti**

S výjimkou ustanovení tohoto oddílu, platí pro soutěže v hale pravidla pro soutěže na otevřeném závodisti, uvedená v kapitolách I až V.

### PRAVIDLO 211

#### **Kryté závodisti**

1. Celé závodisti musí být zcela uzavřené a pod střechou. Musí být vybaveno osvětlením, topením a ventilací, zajišťujícími nutné podmínky pro soutěže.
2. Hala má mít oválnou běžeckou dráhu a rovinku pro běhy na krátké vzdálenosti na hladkých a překážkových tratích, rozběhové dráhy a doskočiště pro skok do výšky, skok do dálky, trojskok a pro skok o tyči. Dále má mít vrhačský kruh a sektor pro dopad náčiní pro vrh koulí, umístěný trvale nebo podle potřeby. Všechna zařízení mají odpovídat specifikacím uvedeným v manuálu IAAF „Atletická zařízení“.
3. Všechny běžecké dráhy, rozběhové dráhy a odrazové plochy musí být pokryty umělým materiálem jehož vrstva má být dostatečná pro použití obuvi s hřeby o délce 6 mm. Pokud je tato vrstva odlišné tloušťky, uvědomí správa haly závodníky o přípustné délce hřebů (viz P 143.4).  
Halové atletické soutěže uvedené v P 1.1 a), b), c) a f) mají být konány pouze na závodistiích, která mají platný certifikát IAAF. Doporučuje se, aby se na takových závodistiích konaly i soutěže uvedené v P 1.1 d), e), f), g) h) i) a j).



4. Podklad, na němž je položen umělý povrch drah, rozběžišť a odrazových ploch, musí být buď tuhý, tj. z betonu nebo, jednalo-li se o montovanou konstrukci (např. dřevěné či překližkové desky upevněné na trámových nosnících), musí mít, jak je to jen technicky možné, po celé ploše jednotnou pružnost. Na odrazových plochách pro skokanské soutěže musí být tato podmínka prověřena před každou soutěží.

Podkladová plocha, na níž je povrch odraziště položen, musí být bezpodmínečně pevná nebo bez jakýchkoliv pružících dílů.

*POZN.1: „Pružným dílem“ se rozumí takový díl, který je záměrně navržen tak, že soutěžícím poskytuje výhodu.*

**POZN. 2: Manuál IAAF pro atletická zařízení, který je dostupný v kanceláři IAAF, nebo může být stažen z webových stránek IAAF, obsahuje podrobnější a definovanější specifikace pro plánování a výstavbu haly zahrnující grafy pro měření a značení dráhy.**

**POZN. 3: Současné standardní formuláře, které jsou požadovány při podání certifikační žádosti a pro zprávu o měření, stejně jako Postupy pro certifikační systém jsou dostupné v kanceláři IAAF, nebo mohou být staženy z webových stránek IAAF.**

## PRAVIDLO 212

### Rovinka pro běhy na krátké vzdálenosti

1. Největší příčný sklon dráhy nesmí překročit hodnotu 1:100 a sklon ve směru běhu nesmí v kterémkoliv místě mít hodnotu větší než 1:250 a celkově hodnotu větší než 1:1000.

#### **Dráhy**

2. Rovinka má mít nejméně 6 a nejvýše 8 drah vzájemně vymezených a z obou stran ohraničených bílými čarami širokými 50 mm. Jednotlivé dráhy musí mít stejnou šířku  $1,22 \pm 0,01$  m včetně čáry po pravé straně.

*POZN.: Dráhy okruhů postavených před 1. lednem 2004 mohou mít jednotlivé dráhy maximální šířku 1,25 m.*

### **Start a cíl**

3. Před startovní čarou musí být volný prostor alespoň 3 m a za cílovou čarou musí být zcela volný prostor bez jakýchkoliv překážek o délce alespoň 10 m, upravený tak, aby dobíhající závodníci mohli zastavit bez nebezpečí zranění.

*POZN.: Doporučuje se, aby za cílovou čarou byla volná vzdálenost alespoň 15 metrů.*

## **PRAVIDLO 213**

### **Běžecký ovál a dráhy**

1. Doporučuje se jmenovitá délka 200 m. Běžecký ovál musí sestávat ze dvou paralelně vedených, rovných úseků a dvou zatáček stejného poloměru, které mohou být klopené. Vnitřní okraje trati musí být ohraničené buď obrubníkem z vhodného materiálu asi 50 mm vysokým i širokým nebo bílou čarou širokou 50 mm. Vnitřní hrana čáry nebo obrubníku musí být po celém obvodu dráhy vodorovná, s nejvyšším sklonem 1:1000.

### **Dráhy**

2. Běžecká trať má mít nejméně 4 a nejvýše 6 drah. **Jmenovitá šířka drah musí být v rozmezí 0,90 m až 1,10 m, vč. čáry po pravé straně. Všechny dráhy musí být stejně široké s tolerancí  $\pm 0,01$  m vzhledem ke zvolené šířce.** Jednotlivé dráhy musí být vzájemně vymezeny bílými čarami širokými 5 cm.

### **Klopení zatáček**

3. Klopení musí být stejné ve všech drahách v kterémkoliv příčném řezu běžeckým oválem. **Rovinky mohou být ploché nebo s příčným sklonem nejvýše 1:100 směrem k vnitřní dráze.** Pro

usnadnění přechodu z rovinek do klopené zatáčky, může přechodový úsek plynule ve vertikálním i horizontálním směru zasahovat do rovného úseku trati.

### **Značení zatáčky**

4. Je-li vnitřní okraj dráhy vymezen pouze bílou čarou, musí být ještě vyznačen kužely nebo praporky. Kužele musí být alespoň 20 cm vysoké. Praporky musí mít rozměr 25 x 20 cm a výšku nad plochou dráhy alespoň 45 cm a musí být odkloněny pod úhlem 60° k povrchu běžeckého oválu. Kužele nebo praporky musí být umístěny tak, že jejich ven směřující plocha splývá s vnitřním okrajem bílé hraniční čáry. Vzájemné vzdálenosti kuželů nebo praporků nesmí být větší než **1,5 m** v zatáčkách a 10 m na rovinkách.

*POZN.: Pro všechny halové soutěže řízené přímo IAAF se doporučuje vnitřní vymezení běžeckého oválu obrubníkem.*

## **PRAVIDLO 214**

### **Start a cíl na běžeckém oválu**

1. Technické informace o stavbě a značení běžeckého oválu o délce 200 m a opatřeného klopenými zatáčkami jsou uvedeny v příslušné příručce IAAF. Základní principy, které by měly být dodrženy, jsou uvedeny níže.

### **Základní požadavky**

2. Start a cíl musí být vyznačeny bílými čarami širokými 5 cm, vedenými kolmo na podélné dělicí čáry drah na rovince a ve směru normály v daném místě zakřivení zatáčky.
3. Cílová čára, pokud je to možné, má být pouze jedna pro všechny běhy a musí být umístěna na rovném úseku trati tak, aby co největší část tohoto úseku byla ní.
4. Základním požadavkem pro všechny startovní čáry, přímé,

odstupňované či zakřivené je, aby nejkratší možná vzdálenost od startu do cíle byla pro všechny závodníky stejná.

5. Pokud je to možné, nemají být startovní čáry (a středové čáry předávacích území) v nejstrmější části klopení zatáček.

### **Průběh závodů**

6. Pro všechny běhy na 400 m a kratší musí mít každý běžec na startu vlastní dráhu. Běhy do **300 m** včetně musí být běženy celé v drahách. Běhy delší než **300 m**, avšak kratší než 800 m, musí být běženy v drahách od startu až po konec druhé zatáčky. V běžích na 800 m může mít každý závodník přidělenou samostatnou dráhu **nebo jedna dráha může být přidělena až dvěma závodníkům** nebo se může se běžet i ve skupinách, nejlépe vybíhajících z drah 1 a 3.

Běhy nad 800 m musí být běženy ze zakřivené startovní čáry bez ohledu na vyznačené dráhy.

*POZN. 1: Při soutěžích neuvedených v P 1.1.a), b), c) a f) se účastníci mohou dohodnout, že běh na 800 m se nepoběží v drahách.*

*POZN. 2: Při méně než šesti drahách lze použít skupinového startu (P 162.10), který umožňuje soutěžit šesti závodníkům současně.*

### **Startovní a cílová čára pro dráhu o jmenovité délce 200 m**

7. Startovní čára první dráhy je na hlavní rovince. Její poloha musí být stanovena tak, aby startovní čára v krajní vnější dráze (běhy na 400 m viz P 214.9) byla v místě, kde úhel klopení nepřesahuje 12°.

Cílovou čarou pro všechny běhy na běžeckém oválu je prodloužená startovní čára první dráhy, vedená napříč jednotlivými drahami, kolmo na jejich hraniční čáry.

### **Odstupňované startovní čáry pro běh na 200 m**

8. Prodloužená startovní čára první dráhy je cílovou čarou pro všechny dráhy. Poloha startovní čáry v ostatních drahách se

stanoví naměřením dané vzdálenosti zpětně od cíle, pro každou dráhu samostatně. Měření musí být provedeno stejným způsobem, jak ustanoveno pro měření délky první dráhy bez obrubníku (viz P 160.2).

Ve vyměřené vzdálenosti pak musí být vlastní startovní čára v dané dráze vyznačena jako kolmice na postranní čáry, jedná-li se o polohu startu na rovném úseku trati. V zakřivené části dráhy musí být poloha startovní čáry měřena ve směru poloměru vedeného ze středu zakřivení a v přechodových částech (viz P 213.4) ve směru přímkou vedené teoretickým středem zakřivení v tomto místě. Startovní čára je 5 cm široká, celá její šířka je součástí odměřené vzdálenosti.

### **Odstupňovaná startovní čára pro běhy nad 200 m do 800 m vč.**

9. Jelikož běžci mohou na konci první nebo druhé zatáčky své dráhy opustit, musí vzájemná posunutí startovní čáry v jednotlivých drahách zahrnovat jednak odstup stanovený obdobně jako pro běh na 200 m (viz bod 8 výše), jednak úsek vyrovnávající rozdílné vzdálenosti pro jednotlivé dráhy od místa, kde závodník smí svou dráhu opustit (vyznačeného tzv. čarou pro opuštění drah), ke konci následující rovinky.

Vyrovnávací úseky je možno stanovit při vyznačování čáry od níž mohou běžci opustit své dráhy. Vzhledem k tomu, že startovní čáry jsou 5 cm široké, není možno v jedné dráze vyznačit dvě startovní čáry pokud mezi nimi není posun asi o 7 cm, dávající zřetelnou mezeru 2 cm mezi oběma čarami. Pokud takovýto problém vznikne, je třeba vyznačit jedinou čáru v poloze vzdálenější od cíle. Tento problém se netýká první dráhy, neboť běžec zůstává ve své dráze prakticky celý závod. Daný problém může vzniknout pouze v dráze 2, příp. 3, nikdy v drahách 5 a 6, kde je toto posunutí větší než 7 cm.

Ve vnějších drahách, kde je odlišení obou čar dostačující, se dru-

há startovní čára posune před první o úsek odpovídající značení v místě, kde mohou závodníci své dráhy opustit. Vyznačení této druhé startovní čáry je stejné, jak je popsáno pro běh na 200 m. Poloha startovních čar ve vnějších drahách je rozhodující pro polohu ostatních startovních čar a umístění cílové čáry na běžeckém oválu. Aby ve vnějších drahách běžci nemuseli startovat do příliš strmého úseku, je třeba posunout všechny startovní čáry, a tím též cílovou čáru tak, aby počáteční vzestup dráhy byl pro běžce přijatelný. Je proto nutné nejprve stanovit polohu startovních čar pro běhy na 400 m a 800 m ve vnějších a poté ve vnitřních drahách a teprve pak polohu cílové čáry.

Pro usnadnění identifikace čáry dovolující běžcům seběhnout do první dráhy, musí být v průsečících obloukové čáry s čarami vymezujícími jednotlivé dráhy umístěny malé kužely nebo hranoly (5 cm x 5 cm) jejichž výška nepřesáhne 15 cm, a jejichž barva je odlišná od barvy drah a obloukové čáry.

### Kvalifikační běhy

10. Při halových soutěžích, pokud nenastanou nepředvídané okolnosti, musí být užity následující tabulky pro určení počtu kvalifikačních kol, počtu běhů v každém kole a způsob postupu do dalšího kola.

#### 60 m, 60 m přek.

přihlášeno	R	U	Č	SF	U	Č
9 – 16	2	3	2			
17 – 24	3	2	2			
25 – 32	4	3	4	2	4	
33 – 40	5	4	4	3	2	2
41 – 48	6	3	6	3	2	2
49 – 56	7	3	3	3	2	2
57 – 64	8	2	8	3	2	2
65 – 72	9	2	6	3	2	2
73 – 80	10	2	4	3	2	2

**200m, 400 m, 800 m, 4x200 m, 4x400 m**

přihlášeno	R	U	Č	M	U	Č	SF	U
7 – 12	2	2	2					
13 – 18	3	3	3				2	3
19 – 24	4	2	4				2	3
25 – 30	5	2	2				2	3
31 – 36	6	2	6				3	2
37 – 42	7	2	4				3	2
43 – 48	8	2	2				3	2
49 – 54	9	2	6	4	3		2	3
55 – 60	10	2	4	4	3		2	3

**1500m**

přihlášeno	R	U	Č	SF	U	Č
12 – 18	2	3	3			
19 – 27	3	2	3			
28 – 36	4	2	1			
37 – 45	5	3	3	2	3	3
46 – 54	6	2	6	2	3	3
55 – 63	7	2	4	2	3	3

**3000 m**

přihlášeno	R	U	Č
16 – 24	2	4	4
25 – 36	3	3	3
37 – 48	4	2	4

*POZN.: Uvedené údaje platí pro běžecký ovál se šesti drahami po obvodě a/nebo sprinterskou rovinku s osmi drahami.*

## **Přidělení drah**

11. Pro všechny běhy mimo 800 m, které se běží zcela nebo částečně v drahách v zatáče, a kde jsou kvalifikační kola, se o dráhy losuje takto:
  - a) o vnější dvě dráhy losují dva závodníci nebo družstva nejvýše postavená
  - b) o další dvě dráhy závodníci nebo družstva na druhém a třetím místě,
  - c) o zbývající dráhy losují zbývající účastníci běhu.Postavení jednotlivých účastníků běhu se stanoví takto
  - d) pro běhy prvního kola podle tabulky dosažených výkonů v předem stanoveném údobí
  - e) pro další kola v souladu s postupem uvedeným v P 166.3a
12. Pro všechny ostatní běhy se pořadí drah stanoví v souladu s P 166.4 a P 166.8

## **PRAVIDLO 215**

### **Oblečení, obuv a startovní čísla**

2. Probíhá-li soutěž na závodisti s povrchem z umělého materiálu, pak část hřebů vystupujících z podrážky nebo paty obuvi nesmí přesahovat délku 6 mm (nebo hodnotu udanou pořadatelem, *kteřá nesmí překročit maximum dané P 143.3*).

## **PRAVIDLO 216**

### **Běhy překážkové**

1. Překážkové běhy v hale se pořádají na vzdálenosti 50 m nebo 60 m, na rovné trati.



## 2. Rozmístění překážek pro závody:

	muži		ženy	
délka závodu (m)	50	60	50	60
výška překážek (m)		1,067		0,838
počet překážek	4	5	4	5
Vzdálenosti (m)				
od startu k 1.překážce		13,72		13,00
mezi překážkami		9,14		8,50
od posled. přek. do cíle	8,86	9,72	11,50	13,00

### PRAVIDLO 217

#### Běhy rozestavné

1. Při běhu na 4x200 m musí být celý první úsek a první zatáčka druhého úseku běženy v drahách. Na konci této zatáčky musí být čarou 5 cm širokou (čarou pro opuštění drah) vedenou napříč všemi drahami jasně vyznačeno místo, kde každý běžec může svou dráhu opustit. Neplatí ustanovení P 170.7.
2. Při běhu na 4x400 m musí být v drahách běženy první dvě zatáčky. Budou tak použity stejné startovní čáry i čára pro opuštění drah jako pro individuální závod na 400 m.
3. Při běhu na 4x800 m musí být v drahách běžena první zatáčka. Budou tedy použity stejné startovní čáry i čára pro opuštění drah jako pro individuální běh na 800 m.
4. Běhy, při nichž běžci po proběhnutí prvních dvou nebo tří zatáček v drahách smějí své dráhy při vběhnutí do rovinky opustit, jsou odstartovány z odstupňovaných startovních čar. Jejich vyměření je popsáno v P 214.9.

*POZN.: Vzhledem k úzkým drahám může při běžích rozestavných v halách dojít k neúmyslným kolizím snadněji než při zá-*

*vodech na otevřeném závodisti. Proto se doporučuje, pokud je to možné, ponechat mezi jednotlivými družstvy volnou dráhu. Použity by tedy byly dráhy 1, 3 a 5 a dráhy 2,4 a 6 by zůstaly volné.*

5. Běžci na třetím a čtvrtém úseku závodu na 4x200 m a na druhém, třetím a čtvrtém úseku závodu na 4x400 m a na všech úsecích závodu na 4x800 m se za řízení určeným rozhodčím řadí do vyčkávací pozice na počátku předávacího území ve stejném pořadí (od vnitřní dráhy po vnější), v jakém přibíhající členové jednotlivých družstev vběhli do poslední zatáčky. Své postavení na počátku předávacího území musí očekávající běžci zachovat a nesmí je již měnit, i když se pořadí přibíhajících běžců mezi tím změní. Pokud některý závodník toto ustanovení nedodrží, jeho družstvo bude diskvalifikováno.

## PRAVIDLO 218

### Skok do výšky

#### **Rozběhová plocha a odrazová plocha**

1. Při použití přenosných rohoží, platí ustanovení o odrazové ploše pro horní povrch těchto rohoží.
2. Závodník může zahájit svůj rozběh z klopené části běžeckého oválu, avšak posledních 15 m musí být na úseku vyhovujícím ustanovení P 182.3, 182.4 a 182.5.

## PRAVIDLO 219

### Skok o tyči

#### **Rozběhová dráha**

1. Skokan se může začít rozbíhat z klopené části běžeckého oválu, ale posledních 40 m rozběhu m je na rozběžišti odpovídajícím ustanovení P 183.6 a P 183.7.

## PRAVIDLO 220

### Horizontální skoky

#### Rozběhová dráha

1. Skokan se může začít rozbíhat z klopené části běžeckého oválu, pokud posledních 40 m rozběhu je na rozběžišti odpovídajícím ustanovení P 184.2 a P 184.3.

## PRAVIDLO 221

### Vrh koulí

#### Výseč pro dopad náčiní

1. Povrch výseče pro dopad náčiní musí být tvořen takovým materiálem, že na něm koule po dopadu zanechá otisk, a který současně utlumí odskoky náčiní.
2. Výseč musí být na vzdáleném konci a po obou bocích, co nejbližší ke kruhu pro bezpečnost závodníků a činovníků, ohraničena bariérou a/nebo sítí vysokou asi 4,0 m, která by zadržela kouli při přímém dopadu nebo po odskoku od povrchu výseče.
3. S ohledem na omezený prostor krytého závoďiště, plocha ohraničená bariérou (viz bod 3), nemusí být dostatečně velká pro celou výseč  $34,92^\circ$ . Zmenšená plocha výseče musí vyhovovat následujícím podmínkám:
  - a) Bariéra na konci plochy výseče musí být alespoň o 0,5 m dále než je platný rekord soutěže mužů nebo žen (světový rekord při mezinárodních soutěžích, jinak podle úrovně soutěže).
  - b) Postranní čáry vymezující výseč musí být vyznačeny symetricky vůči ose kruhu.
  - c) Postranní čáry výseče, která není standardní výsečí s úhlem  $34,92^\circ$ , mohou vybíhat paprskovitě ze středu kruhu (obdobně jako je tomu u standardní výseče) nebo mohou být rovnoběžné navzájem a s osou kruhu. Vzdálenost obou vzájemně rovnoběžných postranních čar musí být nejméně 9,0 m.

## Konstrukce náčiní

- Podle typu povrchu výseče pro dopad náčiní (viz P 221.1), musí být koule zhotovena z plného kovu či s kovovým pláštěm nebo alternativně s pláštěm z měkké plastické hmoty či gumy, naplněným vhodným materiálem. V jedné soutěži není možno použít oba typy náčiní.
- Koule z plného kovu nebo s kovovým pláštěm musí vyhovovat ustanovením P 188.4 a P 188.5 pro soutěže na otevřeném závodisti.
- Koule s pláštěm z měkkého plastu nebo z gumy, musí být naplněna vhodným materiálem a pevnost pláště musí být taková, aby bez poškození vydržel dopad náčiní na podlahu běžné sportovní haly. Musí být kulového tvaru s hladkým povrchem (*viz P 188.4*)
- Náčiní musí vyhovovat následujícím parametrům:

	muži	ženy
min. hmotnost pro uznání rekordu (kg)	7,260	4,000
průměr – minimální (mm)	110	95
maximální (mm)	145	130

- Pro ostatní kategorie platí stejné parametry jako pro náčiní určené pro soutěže na otevřeném závodisti.

## PRAVIDLO 222

### Víceboje

#### Muži (pětiboj)

- Pětiboj sestává z pěti disciplín, které musí proběhnout během jediného dne v následujícím pořadí:  
60 m přek., skok do dálky, vrh koulí, skok do výšky, 1000 m.

### **Muži (sedmiboj)**

2. Sedmiboj sestává ze sedmi disciplín, které musí proběhnout během dvou, po sobě následujících dnů v pořadí:  
první den: 60 m, skok do dálky, vrh koulí, skok do výšky,  
druhý den: 60 m přek., skok o tyči, 1000 m.

### **Ženy (pětiboj)**

3. Pětiboj sestává z pěti disciplín, které musí proběhnout během jediného dne v následujícím pořadí:  
60 m přek., skok do výšky, vrh koulí, skok do dálky, 800 m.

### **Pořadí soutěžení**

4. V každé skupině mají být alespoň 3, nejlépe však 4 a více závodníků.

## KAPITOLA VII – CHODECKÉ SOUTĚŽE

### PRAVIDLO 230

#### Závodní chůze

##### **Definice závodní chůze**

1. Závodní chůze je takový pohyb kroky, při němž nedojde k viditelné (lidským okem postřehnutelné) ztrátě dotyku chodce se zemí. Oporová noha musí být bezpodmínečně napnutá (tj. nepokrčená v koleně) od okamžiku prvního kontaktu se zemí až do okamžiku, kdy je ve svislé poloze.

##### **Rozhodování**

2. a) Rozhodčí určení pro závod si zvolí vrchníka, pokud tento nebyl určen dříve.
  - b) Všichni rozhodčí musí jednat nezávisle jeden na druhém a jejich rozhodnutí musí být založena na pouhém pozorování lidským okem.
  - c) Při soutěžích uvedených v P 1.1 a) musí být všichni rozhodčí chůze uvedeni na IAAF Panelu mezinárodních rozhodčích chůze. Při soutěžích uvedených v P 1.1 b), c), e), f), g) a j) musí být všichni rozhodčí chůze uvedeni na IAAF Panelu mezinárodních rozhodčích chůze nebo na oblastním Panelu oblastních rozhodčích chůze
  - d) Při soutěžích na silnici má normálně být nejméně šest a nejvýše devět rozhodčích, včetně vrchníka.
  - e) Při soutěžích na dráze má normálně být šest rozhodčích, včetně vrchníka.
  - f) Při soutěžích uvedených v P 1.1 a) může působit pouze jeden rozhodčí z každé země.

### Vrchník chůze

3. a) Při soutěžích uvedených v P 1.1 a), b), c), d) a f) má vrchník chůze pravomoc diskvalifikovat chodce v prostoru stadionu, pokud závod končí na dráze stadionu nebo na úseku posledních 100 m, pokud závod probíhá pouze na dráze nebo pouze na silnici, pokud jeho/její způsob pohybu nevyhovuje ustanovení P 230.1., bez ohledu na počet červených karet, které vrchník chůze na závodníka/ci předtím obdržel. Chodec, který je vrchníkem chůze takto diskvalifikován, smí závod dokončit. ***O své diskvalifikaci musí být uvědomen vrchníkem chůze nebo jeho asistentem ukázáním červeného terče při nejbližší příležitosti poté, co prošel cílem.***
- b) Vrchník musí mít dozor nad celou soutěží a působí jako rozhodčí chůze pouze ve zvláštním případě uvedeném výše v odst. a) při soutěžích uvedených v P 1.1 a), b), c), d) a f). Při soutěžích uvedených v P 1.1 a), b), c) a f) musí být určení dva ***nebo více*** asistentů vrchníka chůze, kteří pomáhají s uvědoměním závodníků o diskvalifikacích. Tito asistenti nesmí působit jako rozhodčí chůze.
- c) Při všech soutěžích uvedených v P 1.1 a), b), c) a f) musí být určen zapisovatel vrchníka chůze a činovník, který bude mít na starosti návěstní tabuli pro vyznačení počtu udělených červených karet.

### Napominání

4. Závodník musí být napomenut, jestliže je nebezpečí, že jeho způsob pohybu nevyhovuje znění odstavce 1 výše, ukázáním žlutého terče se symbolem provinění proti pravidlům. Závodník nesmí být dvakrát napomenut za stejný přestupek stejným rozhodčím. O napomenutí závodníka musí rozhodčí po závodech uvědomit vrchníka.

## Červené karty

5. Když rozhodčí chůze upozoruje, že chodec během kterékoliv části závodu nedodrží ustanovení odstavce 1 tohoto pravidla tím, že viditelně ztrácí kontakt se zemí nebo pokrčuje koleno, musí na závodníka zaslat vrchníkovi chůze červenou kartu.

## Vyloučení (Diskvalifikace)

6. a) Pokud vrchník chůze obdrží na jednoho závodníka tři červené karty od tří různých rozhodčích, musí být takový závodník ze závodu vyloučen. Vrchník chůze nebo jeho asistent musí závodníka o vyloučení uvědomit ukázáním červeného terče. I když se tak nestane, vyloučení zůstává v platnosti.
- b) Při závodech buď pod přímým řízením IAAF nebo konaných s povolením IAAF nemůže být chodec za žádných okolností vyloučen na základě červených karet od dvou rozhodčích téže státní příslušnosti.
- c) Při soutěži na dráze musí vyloučený chodec okamžitě dráhu opustit a při soutěži mimo dráhu musí vyloučený chodec okamžitě sejmout startovní číslo a opustit trať. Kterýkoliv vyloučený závodník, který po své diskvalifikaci odmítne opustit dráhu nebo trať, může být vystaven dalším disciplinárním postihům ve smyslu P 60.4.f) a P 145.2.
- d) Alespoň jedna návěští tabule informující závodníky o počtu červených karet, která byly podány na každého závodníka, musí být umístěna na trati v blízkosti cíle. Na tabuli má být rovněž znázorněn přestupek, za nějž byla červená karta udělena.
- e) Při všech soutěžích uvedených v P 1.1.a) musí rozhodčí chůze pro předání všech červených karet zapisovateli vrchníka a na návěští tabuli používat ruční zařízení výpočetní techniky s dálkovým přenosem dat.

***Při všech ostatních soutěžích, kde tento systém není použit, musí vrchník okamžitě po skončení soutěže nahlásit***



*vrchnímu rozhodčímu všechny soutěžící, kteří byli vyloučeni podle znění P 230.3.a) a 230.6.a) s udáním startovního označení, času oznámení a přestupku. Totéž musí učinit u všech soutěžících, kteří dostali červenou kartu.*

## **Start**

7. Závod musí být odstartován výstřelem z pistole. Použijí se povely a postup pro běhy delší než 400m. (viz P 162.3). V závodech, kterých se účastí velký počet závodníků, musí být dána výstražná znamení 5 minut, 3 minuty a 1 minutu před startem. *Pozn.: V soutěži družstev je startovní prostor rozdělen do sektorů. Členové každého družstva se ve svém sektoru seřadí do zástupu.*

## **Bezpečnost závodu a lékařské zabezpečení**

8. a) Pořadatelé závodu v chůzi na silnici musí bezpodmínečně zajistit bezpečnost závodníků. Při soutěžích uvedených v P 1.1.a), b), c) a f) pořadatel musí zajistí, aby silnice po níž závod probíhá, byla v obou směrech uzavřena pro motorizovanou dopravu.
- b) Při soutěžích uvedených v P 1.1.a), b), c) a f) se chodecké soutěže musí konat v takovou dobu, aby chodci závod dokončili za denního světla.
- c) Bezprostřední lékařský zákrok v průběhu závodu oficiálním lékařským personálem určeným pořadatelem a zřetelně označeným páskou na paži, vestou nebo jiným výrazným způsobem, nesmí být považováno za nedovolenou pomoc.
- d) Závodník musí ihned odstoupit ze soutěže, bylo-li to nařízeno Lékařským delegátem nebo členem oficiální lékařské komise.

## **Osvěžování a občerstvovací stanice**

9. a) Na startu a v cíli všech závodů musí mít závodníci k dispozici vodu a další vhodné občerstvení.

9. b) Při všech závodech na dráze nebo na silnici do 10 km vč. musí být ve vhodných intervalech zřízeny osvěžovací stanice, kde se podává pouze voda k pití nebo houby s vodou, pokud k takovým opatřením povětrnostní podmínky opravňují.  
***POZN.: Pokud to bude považováno za vhodné s ohledem na určité organizační a/nebo klimatické podmínky, mohou být rovněž zřízeny stanice, kde bude na trati vytvářena vodní mlha.***
- c) Při všech soutěžích na tratích delších než 10 km musí být v každém kole k dispozici občerstvovací stanice. Dále musí být zřízeny osvěžovací stanice, kde se podává pouze voda, asi uprostřed mezi občerstvovacími stanicemi, případně častěji, pokud k takovým opatřením povětrnostní podmínky opravňují.
- d) Občerstvení, které může být poskytnuto pořadatelem nebo je připraveno samotnými soutěžícími, musí být uloženo na stanicích tak, aby bylo závodníkům snadno přístupné nebo jim může být podáváno přímo do rukou pověřenými osobami.
- e) Závodník, který přijme občerstvení mimo určenou občerstvovací stanici, vystavuje se nebezpečí diskvalifikace.
- f) Při soutěžích uvedených v P 1.1.a) mohou být za stolem s občerstvením pouze dva činovníci z každé země. Za žádných okolností nesmí kterýkoliv činovník běžet vedle závodníka, když přebírá občerstvení.

### **Závody na silnici**

- 10.a) Při soutěžích uvedených v P 1.1.a), musí být okruh dlouhý nejvýše 2,5 km a nejméně 2 km. Pro všechny ostatní soutěže musí být okruh dlouhý nejvýše 2,5 km a nejméně 1 km. Pro soutěže, které začínají a končí na stadionu, má být okruh umístěn co nejbližší stadionu.
- b) Délka tratí silničních závodů musí být měřena v souladu s ustanoveními P 240.3.

*Pozn.: Toto ustanovení se doporučuje též pro soutěže konané v ČR a organizované ČAS.*

### **Průběh závodů**

11. Při závodech v chůzi na 20 km a delších, smí závodník opustit silnici nebo dráhu se svolením rozhodčího a za jeho dozoru, pokud si odchodem z trati nezkrátí předepsanou vzdálenost.
12. Pokud se příslušný vrchní rozhodčí dozví od rozhodčího, úsekového rozhodčího nebo jinak, že chodec opustil vyznačenou trať a zkrátí si tak předepsanou vzdálenost, musí takového chodce diskvalifikovat.

## KAPITOLA VIII – BĚŽECKÉ SOUTĚŽE NA SILNICI

### PRAVIDLO 240

#### Závody na silnici

1. Standardními vzdálenostmi pro závody mužů i žen pro soutěže na silnici jsou:

10 km, 15 km, 20 km, půlmaratón, 25 km, 30 km, maratón (42,195 km), 100km a silniční běhy rozestavné.

*POZN. 1: Doporučuje se, aby se běh rozestavný konal na trati o délce maratónu, nejlépe na okruhu o délce 5 km, s jednotlivými úseky o délce 5 km, 10 km, 5 km, 10 km, 5 km a 7,195 km. Pro juniorské silniční běhy rozestavné se doporučuje trať půlmaratónu s úseky 5 km, 5 km, 5 km a 6,098 km.*

*POZN. 2: Doporučuje se, aby se silniční závody konaly během dubna nebo května nebo během září až prosince včetně.*

2. Závod se musí běžet na upravených cestách. Pokud to však silniční provoz nebo jiné okolnosti nedovolují, je možno řádně vyznačenou trať vést po stezkách pro cyklisty nebo chodnicích pro pěší podél silnice, nikoliv však po měkké půdě jako jsou travnaté okraje cest apod. Start a cíl mohou být na atletickém stadionu.

*POZN. 1: Doporučuje se, aby u silničních tratí standardní délky přímková vzdálenost mezi startem a cílem nepřesahovala 50% její celkové délky.*

***POZN. 2: Je přijatelné umístit start a/nebo cíl závodu na travnatý nebo jiný měkký podklad.***

3. Start a cíl závodu musí být vyznačen bílou čarou, širokou alespoň 5 cm. Délka trati pro závody na silnici musí být měřena po nejkratší možné dráze, kterou by závodník po cestě vymezené pro závod mohl proběhnout.

Při všech soutěžích uvedených v P 1.1 a) a podle možnosti i P 1. b), c) a f), je po celé délce tratě výraznou barvou vyznačena čára měření, kterou nelze zaměnit s jiným značením, Délka trati nesmí v žádném případě být kratší než je úředně udávaná délka závodu. Při soutěžích, jež jsou uvedeny v P 1.a), b), c) a f) nesmí odchylka měření překročit 0,1 % délky trati (tj. 42 m pro maratón) a délka trati má být předem ověřena měřičem tratí s oprávněním IAAF.

*POZN. 1: Pro měření délky tratí se doporučuje metoda „kalibrovaného jízdního kola.“*

*POZN. 2: Při vyměřování trati se doporučuje použít „koeficient zamezení zkrácení trati“ (tzv. SCP–faktor), aby se vyloučila možnost, že při pozdějším přeměřování trati se zjistí, že trať je kratší. Pro měření metodou „kalibrovaného jízdního kola“ má tento koeficient hodnotu 0,1 %, tzn., že každý kilometr trati bude mít „měřenou délku“ 1001 metr.*

*POZN. 3: Počítá-li se s tím, že část závodu bude vymezena pomocí dočasně umístěných pomůcek, jako jsou kužele, plátky apod., musí být jejich poloha stanovena před započítím měření a dokumentace o jejich umístění musí být součástí každé zprávy o měření tratě.*

*POZN. 4: Doporučuje se, aby u silničních tratí standardní délky výškové převýšení cíle oproti místu startu nebylo větší než 1: 1000, tj. 1 m na 1 km.*

*POZN. 5: Platnost certifikátu měření je 5 let, po nichž by měla být trať přeměřena, i když nedoznala změny.*

4. Vzdálenosti v kilometrech musí být na trati viditelně vyznačené pro všechny závodníky.
5. Při silničních bězích rozestavných musí být délka každého úseku a startovní čára vyznačeny čarami o šířce 5 cm vedenými napříč tratě. Obdobně musí být provedeny čáry 10 m před a 10 m za koncovou čarou každého úseku vyznačující předávací území. Každá předávka musí proběhnout zcela uvnitř tohoto území.

## Start

6. Závod musí být odstartován výstřelem z pistole, **děla, signálem sirény nebo podobného zařízení**. Použijí se povely a postup pro běhy delší než 400 m. (viz P 162.3) V závodech s účastí velkého počtu závodníků musí být 5 minut, **3 minuty a 1 minutu** před startem dáno výstražné znamení.

*Pozn.: V soutěži družstev je startovní prostor rozdělen do sektorů. Členové každého družstva se ve svém sektoru seřadí do zástupu.*

## Bezpečnost závodu a lékařské zabezpečení

7. a) Pořadatelé závodu v běhu na silnici musí bezpodmínečně zajistit bezpečnost závodníků. Při soutěžích uvedených v pravidle 1. a), b), c) pořadatel musí zajistit uzavření silnice, po níž závod probíhá, pro motorizovanou dopravu v obou směrech.
- b) Bezprostřední lékařský zákrok v průběhu závodu oficiálním lékařským personálem určeným pořadatelem a zřetelně označeným páskou na paži, vestou nebo jiným výrazným způsobem, nesmí být považováno za nedovolenou pomoc.
- c) Závodník musí ihned odstoupit ze soutěže, bylo-li to nařízeno Lékařským delegátem nebo členem oficiálního lékařského personálu.

## Osvěžovací a občerstvovací stanice.

8. a) Voda a další vhodné občerstvení musí být k dispozici na startu a v cíli všech závodů.
- b) Při všech závodech do 10 km včetně, musí být ve vhodných intervalech, přibližně po 2 až 3 kilometrech, zřízeny osvěžovací stanice, pokud k tomu povětrnostní podmínky opravňují.

**POZN.: Pokud to bude považováno za vhodné s ohledem na určité organizační a/nebo klimatické podmínky, mohou být rovněž zřízeny stanice, kde bude vytvářena vodní mlha na trati.**

- c) Při všech závodech delších než 10 km, musí být zřízeny občerstvovací stanice, první přibližně na 5. km a dále po přibližně každých 5 km. Navíc musí být přibližně uprostřed mezi dvěma občerstvovacími stanicemi, případně častěji pokud povětrnostní podmínky takové opatření opodstatňují, umístěny osvěžovací stanice, kde bude podávána voda.
- d) Občerstvení, které může být poskytnuto pořadatelem nebo je připraveno samotnými soutěžícími, musí být závodníkům podáno na stanicích, které si závodníci sami určí. Musí být umístěno tak, aby bylo závodníkům snadno přístupné nebo jim může být podáváno přímo do rukou pověřenými osobami. Občerstvení, které si připraví závodník, musí být od okamžiku, kdy je předáno atletem či jeho zástupcem, pod dozorem činovníků určených pořadatelem.
- e) *Osoby pověřené předáváním občerstvení nesmějí vstoupit na trať nebo překážet závodníkům. Občerstvení mohou předat závodníkům buď zpoza stolu nebo z postavení nejvýše jeden metr před nebo vedle stolu.*
- f) Závodník, který přijme občerstvení mimo určenou stanici pro občerstvení, bude ze závodu vyloučen.

### **Průběh závodu**

9. Při závodech na silnici smí závodník opustit silnici nebo dráhu se svolením rozhodčího a za jeho dozoru, pokud si odchodem z trati nezkrátí předepsanou vzdálenost.
10. Pokud se příslušný vrchní rozhodčí dozví od rozhodčího, úsekového rozhodčího nebo jinak, že běžec opustil vyznačenou trať a zkrátí si tak předepsanou vzdálenost, musí takového běžce diskvalifikovat.

## KAPITOLA IX – PŘESPOLNÍ BĚHY

### PRAVIDLO 250

#### Přespolní běhy

##### **Všeobecná ustanovení**

1. Vzhledem k naprosto odlišným okolnostem za nichž se ve světě přespolní běhy konají, a problémům se stanovením pevných, mezinárodně platných pravidel pro toto sportovní odvětví, je třeba mít na paměti, že rozdíl mezi velmi úspěšnou a neúspěšnou soutěží je velmi často dán přírodním charakterem místa konání soutěže a schopnostmi stavitele tratě. Následující pravidla mají sloužit jako návod a podnět k rozvoji přespolního běhu. Další organizační informace jsou uvedeny v IAAF příručce pro dálkové běhy.

##### **Závodní období**

2. Přespolní běhy se mají pořádat v zimních měsících po ukončení závodního období na dráhách.

##### **Místo konání soutěží**

3. a) Trať musí být vyznačena v otevřené nebo lesnaté krajině, v terénu pokrytém, pokud možno, trávou, s přírodními překážkami, které může stavitel trati využít pro ztížení či zpestření tratě.  
b) Terén musí být natolik prostorný, aby v něm bylo nejen možno vyznačit vlastní závodní trať, ale též zřídit veškerá potřebná zařízení.

##### **Stavba tratě**

4. Pro mistrovské a mezinárodní soutěže a pokud možno pro všechny soutěže:



- a) trať závodu musí probíhat po okruhu o délce mezi 1750 a 2000 m. Je-li to nutné, je možno vytvořit menší okruh pro dodržení vypsané délky v různých bězích, přičemž tento menší okruh musí závodníci absolvovat v počátečních fázích závodu. Doporučuje, aby každý velký okruh měl celkové převýšení alespoň deset metrů.
- b) Pokud je to možné, je třeba využít existujících přírodních překážek. Nicméně je třeba se vyvarovat příliš vysokým překážkám, stejně tak i hlubokým příkopům, nebezpečným stoupáním či klesáním, hustému křoví a obecně všem překážkám, které by ztěžovaly závod více, než je účelné. Doporučuje se nestavět umělé překážky, jsou-li však nezbytné pro dosažení potřebné obtížnosti závodu, musí se podobat přírodním překážkám, s nimiž se lze v otevřené krajině potkat. V závodě s velkým počtem soutěžících nesmějí být na prvních 1500 m trati úzká místa nebo překážky, které by závodníky brzdily v běhu.
- c) Křižování cest nebo úseky s uměle zpevněným povrchem je třeba omezit na minimum. Není-li možno se tomu vyhnout, je třeba aby taková místa byla pokryta travou, zeminou nebo rohožemi.
- d) Vyjma prostorů startu a cíle trať nesmí mít žádné jiné dlouhé rovné úseky. Nejvhodnější je „přírodní“, zvlněná trať s plynulými zatáčkami a krátkými rovnými úseky.

### **Trať**

5. a) Trať musí být jasně vyznačena po obou stranách. Doporučuje se, aby po jedné straně byl koridor široký 1,0 m, bezpečně ohraničený na vnější straně, který by mohli využívat činovníci závodu a pracovníci médií (toto opatření je povinné pro mistrovské soutěže). Významné úseky musí být bezpečně ohraničené, jedná se zejména o prostor startu, vč. oblasti pro rozcvičení a svolavatelný) a prostoru cíle (vč. mix-zóny). Do těchto prostor mohou mít přístup pouze oprávněné osoby.

- b) Veřejnost smí mít povoleno křížovat trať pouze v počátečním stadiu závodu na vymezených místech, střežených pořadateli.
- c) Doporučuje se, aby kromě prostorů startu a cíle byla trať široká 5,0 m, vč. míst s překážkami.
- d) Pokud se příslušný vrchní rozhodčí dozví od rozhodčího, úsekového rozhodčího nebo jinak, že běžec opustil vyznačenou trať a zkrátil si tak předepsanou vzdálenost, musí takového běžce diskvalifikovat.

### **Délky tratí**

6. Délky tratí pro mistrovství světa družstev v přespolním běhu jsou následující:

muži	dlouhá trať 12 km
junioři	8 km
ženy	dlouhá trať 8 km
juniorčky	6 km

Doporučuje se používat obdobné vzdálenosti pro ostatní mezinárodní a národní soutěže.

### **Start**

7. Závod musí být odstartován výstřelem z pistole. Startovní povelky jsou stejné, jako u běhů na dlouhé vzdálenosti.

Při mezinárodních závodech musí být 5 minut, 3 minuty a 1 minutu před startem dána běžcům výstražná znamení.

Družstva se na startu musí řadit v jim určeném prostoru a členové každého družstva se musí řadit v zástupu za sebou.

### **Osvěžovací a občerstvovací stanice**

8. Voda a jiné vhodné občerstvení musí být k dispozici na startu a v cíli všech závodů. Při všech závodech musí být v každém kole k dispozici osvěžovací stanice, pokud povětrnostní podmínky takové opatření opodstatňují.

## Horské závody

9. Horské závody se konají v terénu vedeném převážně mimo cesty a zahrnujícím převážně stoupání (pro závody „do vrchu“) nebo stoupání a klesání (kde start a cíl jsou na stejné úrovni). Doporučené vzdálenosti a celkové výškové převýšení pro mezinárodní závody:

	Závod „do vrchu“		Start a cíl v jedné úrovni	
	vzdálenost	převýšení	vzdálenost	převýšení
muži	12 km	1200 m	12 km	750 m
ženy	8 km	800 m	8 km	500 m
junioři	8 km	800 m	8 km	500 m
juniorčky	4 km	400 m	4 km	250 m

Nejvýše 20% celkové délky tratě smí být vedeno po cestách s uměle zpevněným povrchem. Tratě mohou být vedeny po okruhu.

## Družstva a náhradníci

31. Ustanovení týkající se počtu členů družstva, náhradníků a počtu závodníků, jejichž výsledek se počítá pro konečné umístění družstva se může u jednotlivých soutěží lišit. Jako základní počty lze použít následující počty:

V závodě mužů může být do družstva přihlášeno nejvýše 12 závodníků, z nichž nejméně šest, ale nejvýše 9 smí v závodě startovat, a z nich pak šest bude bodovat.

Pro závody žen a juniorské soutěže mohou být družstva nejméně o 4 a nejvýše o 8 členech, z nichž nejvýše šest může být připuštěno na start a z nich pak 4 budou bodovat.

32. Je možno připustit i start jednotlivců. Rovněž tak členům neúplných družstev, která v den závodů nemají dostatek závodníků pro bodování, by mělo být povoleno startovat jako jednotlivci.

### **Bodování**

33. a) Po ukončení závodu zjistí rozhodčí umístění bodujících členů každého družstva, sečtou jejich umístění a družstvo s nejnižším součtem prohlásí vítězem.
- b) Při zjišťování pořadí musí být vyřazena konečná pořadí závodníků startujících pouze jako jednotlivci a podle toho upravena pořadí členů soutěžících družstev.
- c) V případě shodného součtu se rozhodne ve prospěch družstva, jehož poslední bodující člen skončil na místě bližším vítězi závodu.

## KAPITOLA X – SVĚTOVÉ REKORDY

### PRAVIDLO 260

#### Světové rekordy

1. Rekordního výkonu musí být dosaženo v bona fide soutěži, řádně vypsané, oznámené a před dnem konání schválené členskou federací země nebo teritoria, kde se konala a proběhla v souladu s těmito pravidly.
2. Atlet který rekordního výkonu dosáhnul, musí být oprávněn k účasti v soutěži v souladu s těmito pravidly a musí podléhat pravomoci členské federace IAAF.
3. Dosáhne-li závodník nebo družstvo světového rekordu, členská federace IAAF země, kde bylo rekordního výkonu dosaženo, musí bez prodlení shromáždit veškeré podklady požadované IAAF pro schválení rekordu. Žádný výkon nesmí být považován za světový rekord pokud nebyl schválen IAAF. Členská federace oznámí ihned IAAF, že hodlá předložit ke schválení rekordní výkon.
4. Úřední formulář IAAF pro přihlášení rekordu musí být po vyplnění zaslán leteckou poštou kanceláři IAAF do 30 dní. Potřebné formuláře jsou členským zemím zasílány každý rok, další zašle kancelář IAAF na požádání. Týká-li se přihláška cizího atleta nebo cizího družstva, je třeba zaslat kopii přihlášky národnímu řídicímu orgánu země atleta nebo družstva.
5. Národní řídicí orgán v zemi, kde bylo dosaženo rekordu, zašle spolu s úředním tiskopisem
  - a) tištěný program závodů,
  - b) kompletní výsledky dané disciplíny,
  - c) cílovou fotografii v případě běžeckého závodu (viz P 260.22. c).

6. Každý atlet, který dosáhne světového rekordu, se musí po ukončení disciplíny bezpodmínečně podrobit dopingové kontrole provedené v souladu s právě platnými pravidly IAAF a Procedurálními směrnicemi. V případě rekordu v běhu rozestavném, musí se kontrole podrobit všichni členové družstva. Výsledek této kontroly musí být IAAF předložen laboratoří akreditovanou u WADA a výsledek zaslán spolu s podklady požadovanými IAAF pro schválení rekordu. Pokud je výsledek takové kontroly pozitivní nebo test nebyl proveden, IAAF v žádném případě výkon jako rekord neschválí.
7. Pokud závodník přizná, že nějaký čas před dosažením výkonu na úrovni světového rekordu užil v té době zakázanou látku nebo použil nedovoleného postupu, pak, podle stanoviska Lékařské nebo Dopingové komise, IAAF nebude takový výkon nadále pokládat za rekord.
8. IAAF uznává následující kategorie světových rekordů:
  - světové rekordy,
  - světové juniorské rekordy,
  - světové halové rekordy (viz P 263).
9. V soutěži jednotlivců musí startovat a s bona fide úsilím soutěžit alespoň tři soutěžící, v rozestavném běhu alespoň dvě družstva.
10. Rekordní výkon musí být lepší nebo roven výkonu na úrovni stávajícího rekordu v disciplíně, kde IAAF vede světové rekordy. Výkon rovný výkonu stávajícího rekordu, má stejné postavení jako původní rekordní výkon.
11. Rekordy dosažené v rozběžích nebo kvalifikačních soutěžích, při rozhodování rovnosti výkonů, či dosažené v kterékoliv disciplíně, která je následně prohlášena za neplatnou v souladu s P 125.6, **v soutěžích na dráze nebo v soutěži v poli podle P 146.4.a), b)** nebo dosažené v jednotlivých disciplínách víceboje, bez ohledu na to, zda soutěžící dokončil celý víceboj, mohou být předloženy k ratifikaci.
12. President a generální sekretář IAAF jsou pověřeni, aby společně

- rozhodli o uznání světových rekordů. Jsou-li na pochybách, zda rekord má či nemá být uznán, předloží věc k rozhodnutí Radě IAAF.
13. O uznání rekordu informuje IAAF členskou zemi, která žádost o uznání podala, vrcholný atletický orgán země atleta a příslušnou oblastní asociaci.
  14. Držitelé světového rekordu obdrží od IAAF oficiální plaketu světového rekordu.
  15. Nebude-li výkon schválen jako světový rekord, IAAF sdělí důvody, které k rozhodnutí vedly.
  16. IAAF doplní listinu světových rekordů po každém schválení nového rekordu. Listina musí obsahovat výkony uznávané IAAF od počátku své existence, nejlepší výkony kdy dosažené jednotlivcem nebo družstvy v každé disciplíně uvedené P 261, P 262 a P 263.
  17. IAAF zveřejní listinu vždy k 1. lednu každého roku.

### **Specifické podmínky**

18. Vyjma soutěží na silnici, pro uznání výkonu jako rekord
  - a) musí být rekordního výkonu dosaženo na závodišti krytém či otevřeném, které odpovídá P 140. Běžecká trať nebo rozběžiště musí odpovídat podmínkám uvedeným v Manuálu IAAF pro atletická zařízení,
  - b) v běžích od 200 m výše musí být výkonu bezpodmínečně dosaženo na dráze, která není delší než 402,3 m (440 yardů) a závod musí být odstartován z některého místa na jejím obvodu. Toto omezení neplatí pro závody v běhu překážkovém, je-li vodní příkop umístěn vně 400 m běžeckého oválu.
  - c) musí být rekordního dosaženo na běžecké trati, kde poloměr vnější dráhy nepřesahuje 50 m, vyjma případů, kdy je zatáčka tvořena dvěma různými poloměry, z nichž delšímu nepřísluší více než 60° ze 180° zatáčky.
  - d) nesmí se však jednat o výkon dosažený ve smíšené soutěži žen a mužů.

19. Rekordy v bězích na otevřeném stadionu mohou být vytvořeny pouze na drahách, které odpovídají P 160.
20. V případě juniorského světového rekordu, pokud datum narození atleta nebylo dříve potvrzeno IAAF, musí být k žádosti o uznání rekordu bezpodmínečně přiložena kopie pasu, křestního listu nebo podobného dokladu, stvrzujícího datum narození.
21. Světové rekordy v halách
  - a) musí být vytvořeny na sportovišti, které odpovídá ustanovením P 211 a P 213,
  - b) výkony v bězích na tratích 200 m a delších musí být dosaženy na drahách, jejichž jmenovitá délka není větší než 201,2 m (220 yardů).
22. Pro běžecké a chodecké soutěže musí být pro změření rekordních výkonů splněny následující podmínky:
  - a) Rekordy v běžeckých a chodeckých soutěžích musí být změřeny úředními časoměřiči nebo schválenou, plně automatickou časomírou nebo pomocí čipů (viz P 165).
  - b) Při závodech do **800 m vč.** se jako rekordy uznávají pouze výkony změřené schválenou, plně automatickou časomírou, odpovídající příslušným ustanovením P 165.
  - c) V případě rekordního výkonu v běhu, změřeného plně automatickou časomírou, musí být k dokumentaci zaslané IAAF přiložen i cílový snímek kamery a záznam o kontrole nulového časového údaje.
  - d) Pro všechny rekordy do 200 m vč. je třeba předložit údaje o síle větru měřené v souladu s P 163.8 – 11. Přesahuje-li rychlost větru naměřená ve směru běhu v průměru hodnotu + 2 m/s (do zad běžce), nebude výkon uznán jako rekord.
  - e) V závodě běženém v drahách nebude rekord uznán, pokud závodník v zatáčce běžel po nebo za čarou ohraničující vnitřní okraj jeho dráhy.
  - f) U všech rekordů do 400 m vč. (také 4x200 m a 4x400 m), uvedených v P 261 a P 263, musí být použity startovní bloky při-



pojené k zařízení pro kontrolu nezdařených startů, které bylo schválené IAAF. Toto zařízení musí pracovat správně a zjistit reakční časy startujících.

23. Při závodech na několik vzdáleností
- Závod musí být vypsán pouze na jedinou vzdálenost.
  - Závod vypsáný na dosažení vzdálenosti v určitém čase však může být spojen se závodem na určitou vzdálenost (např. závod na 1 hodinu se závodem na 20 km – viz P 164.3).
  - Závodník může v jednom závodě dosáhnout více rekordů.
  - Je rovněž možné, aby několik atletů ve stejném závodě dosáhlo různých rekordů.
  - Nelze uznat závodníkovi rekord na kratší vzdálenost, pokud nedokončil závod na celou vypsanou vzdálenost
24. Světové rekordy v rozestavných bězích
- Rekordu v rozestavném běhu může dosáhnout pouze družstvo, jehož všichni členové jsou příslušníky téže členské země. Občanství může být získáno kterýmkoliv způsobem podle P 5.
  - Správní území, které samo není členskou zemí IAAF, bude pro účely tohoto pravidla považováno za součást mateřské země.
  - Čas dosažený prvním závodníkem družstva v běhu rozestavném nemůže být předložen ke schválení jako rekord.
25. Pro uznání rekordního výkonu dosaženého v chodecké soutěži, musí při závodě působit alespoň tři rozhodčí, kteří jsou uvedeni buď na Panelu mezinárodních rozhodčích chůze IAAF nebo na panelu rozhodčích chůze příslušné oblasti a všichni musí podepsat formulář žádosti o uznání rekordu.
26. Světové rekordy v soutěžích v poli
- Rekordy v soutěžích v poli musí být změřeny třemi rozhodčími v poli buď pomocí kalibrovaného a ověřeného pásma nebo tyče z oceli či pomocí uznaného exaktního měřicího přístroje, jehož přesnost byla ověřena kvalifikovaným rozhodčím
  - Pro skok do dálky a trojskok musí být bezpodmínečně předložen

údaj o rychlosti větru měřený v souladu s ustanovením P 184.4), 5), 6) a pokud rychlost větru naměřená ve směru skoku (do zad skokana) činí více než + 2,0 m/s, nebude rekord uznán.

- c) V soutěžích v poli může být jako světový rekord uznáno více výkonů v dané soutěži dosažených, za předpokladu, že každý z těchto výkonů bude roven nebo lepší než předcházející nejlepší výkon v daném okamžik

27. Světové rekordy ve vícebojích:

***Pro uznání rekordu ve víceboji musí být splněny podmínky předepsané pro schválení rekordu v jednotlivých disciplínách, vyjma soutěží při nichž je měřena rychlost větru, kde průměrná rychlost větru (daná podílem součtu hodnot naměřených v jednotlivých disciplínách a počtu těchto disciplin) nesmí překročit hodnotu + 2,0 m/s.***

28. Světové rekordy na silnici

- a) trať musí být změřena oprávněným měřičem IAAF/AIMS tř. A nebo B, podle ustanovení P 117.
- b) přímková vzdálenost mezi startem a cílem nesmí přesahovat 50% její celkové délky tratě.
- c) výškový pokles mezi startem a cílem nesmí být větší než 1 m na 1 km tratě.
- d) buď měřič, který trať vyměřil a vypracoval osvědčení (certifikát) nebo jiný měřič třídy A nebo B musí podle kompletní dokumentace o vyměření vč. map ověřit, že absolvovaná trať je tratí vyměřenou.
- e) ověření tratě (tj. přeměření) musí být provedeno na místě, ***nejpozději před závodem, v den závodu nebo co nejdříve po závodě.*** Je vhodné, aby přeměření provedl jiný měřič třídy A nebo B, než ten, který provedl původní měření.
- f) výkon dosažený na vzdálenosti kratší než je vypsána délka závodu, musí vyhovovat ustanovením P 260 a musí být změřen v souladu s pravidly IAAF. kratší vzdálenost musí být vyměřena a vyznačena při vyměřování celkové trati.

- g) při běhu rozestavném musí soutěž proběhnout po úsecích 5 km, 10 km, 5 km, 10 km, 5 km, 7,195 km. Jednotlivé úseky musí být vyměřeny a vyznačeny během měření celé tratě s tolerancí  $\pm 1 \%$  délky úseku a musí být ověřeny v souladu s P 260.28e).
29. Světové rekordy v chodeckých disciplínách na silnici. Pro uznání rekordního výkonu
- trať musí být změřena oprávněným měřičem IAAF/AIMS tř. A nebo B, podle ustanovení P 117.
  - okruh nesmí být kratší než 1,0 km a delší než 2,5 km, start a cíl na stadionu je možný.
  - buď měřič, který trať vyměřil a vypracoval osvědčení (certifikát) nebo jiný měřič třídy A nebo B musí podle kompletní dokumentace o vyměření vč. map ověřit, že absolvovaná trať je tratí vyměřenou.
  - ověření tratě musí být provedeno na místě, do dvou týdnů před soutěží, v den soutěže nebo co nejdříve po soutěží, nejlépe jiným měřičem třídy A nebo B, než tím, kdo provedl původní měření.
- POZN.: Doporučuje se, aby národní federace uplatňovaly obdobná pravidla pro uznávání vlastních rekordů.*
31. Rekordy České republiky jsou vedeny samostatně v kategorii dospělých, juniorů, dorostu a žactva ve všech disciplínách uvedených v P 261, P 262 a P 263 a v dalších disciplínách podle rozsahu závodění v jednotlivých věkových kategoriích. Rekord České republiky může vytvořit pouze závodník, který má státní občanství ČR.
32. Pro schválení rekordů dospělých platí podmínky uvedené v odstavcích 1, 2, 5, 9, 10, 11, 18, 19, 21 až 27 tohoto pravidla. Postup při schvalování rekordů ČR je uveden ve Směrnici ČAS č. 3/2004, část IV, článek 13 a 14.
- Pozn.: Za řádné závody ve smyslu odstavce 1) tohoto pravidla se považují jak soutěže řízené ČAS, tak soutěže řízené Krajskými atletickými svazy (KAS).*

33. V bězích rozestavných se vedou rekordy jak oddílových/klubových družstev, tak reprezentačních výběrů. Pro vytvoření oddílového či klubového rekordu musí být všichni členové družstva, které rekordního výkonu dosáhlo, příslušníky téhož atletického oddílu/klubu.

## PRAVIDLO 261

### Disciplíny, v nichž se vedou světové rekordy

Plně automatické měření časů – EM

Ručně měřené výkony – RM

#### MUŽI

Pouze EM 100 m, 200 m, 400 m, **800 m**,  
110 m přek., 400 m přek.,  
4x100 m, 4x200 m, 4x400 m,  
desetiboj.

EM i RM 1000 m, 1500 m, 1 míle, 2000 m, 3000 m,  
5000 m, 10 000 m, 20 000 m, 1 hodina,  
25 000 m, 30 000 m, 3000 m přek.  
4x800 m, 4x1500 m.

Silniční běhy 10 km, 15 km, 20 km, půlmaratón, 25 km, 30 km,  
maratón, 100 km, Maratonský běh rozestavný

Chůze dráha 20 000 m, 30 000 m, 50 000 m.

Chůze silnice 20 km, 50 km

Skoky skok do výšky, skok o tyči, skok do dálky, trojskok.

Vrh a hody Vrh koulí, hod diskem, hod kladivem, hod oštěpem.

Víceboje Desetiboj.

#### ŽENY

Pouze EM 100 m, 200 m, 400 m, **800 m**,  
100 m přek., 400 m přek.,  
4x100 m, 4x200 m, 4x400 m,  
sedmiboj, desetiboj.

EM i RM	1000 m, 1500 m, 1 míle, 2000 m, 3000 m, 5000 m, 10 000 m, 20 000 m, 1 hodina, 25 000 m, 30 000 m a 3000 m přek., 4x800 m.
Silniční běhy	10 km, 15 km, 20 km, půlmaratón, 25 km, 30 km, maratón, 100 km, Maratonský běh rozestavný.
Chůze dráha	10 000 m, 20 000 m,
Chůze silnice	20 km,
Skoky	skok do výšky, skok o tyči, skok do dálky, trojskok.
Vrh a hody	vrh koulí, hod diskem, hod kladivem, hod oštěpem.
Víceboje	desetiboj, sedmiboj.

## PRAVIDLO 262

### Světové juniorské rekordy

Plně automatické měření časů – EM

Ručně měřené výkony – RM

#### JUNIOŘI

pouze EM	100 m, 200 m, 400 m, <b>800 m</b> , 110 m př., 400 m př., 4x100 m, 4x400 m, desetiboj.
EM či RM	1000 m, 1500 m, 1 míle, 3000 m, 5000 m, 10 000 m, 3000 m překážek,
Chůze dráha	10 000 m,.
Chůze silnice	10 km,
Skoky	skok do výšky, skok o tyči, skok do dálky, trojskok.
Vrh a hody	vrh koulí, hod diskem, hod kladivem, hod oštěpem.
Víceboje	Desetiboj.

#### JUNIORKY

pouze EM	100 m, 200 m, 400 m, <b>800 m</b> , 110 m př., 400 m př., 4x100 m, 4x400 m Desetiboj, sedmiboj
EM či RM	1000 m, 1500 m, 1 míle, 3000 m, 5000 m, 10 000 m, 3000 m překážek

Chůze dráha	10 000 m
Chůze silnice	10 km
Skoky	Skok do výšky, skok o tyči, skok do dálky, trojskok.
Vrh a hody	Vrh koulí, hod diskem, hod kladivem, hod oštěpem.
Víceboje	Desetiboj, sedmiboj.

## PRAVIDLO 263

### Disciplíny světových halových rekordů

Plně automatické měření časů – EM

Ručně měřené výkony – RM

#### MUŽI

pouze EM	50 m, 60 m, 200 m, 400 m, <b>800 m</b> , 50 m přek., 60 m přek., 4x200 m, 4x400 m,
EM či RM	1000 m, 1500 m, 1 míle, 3000 m, 5000 m, 4x800 m.
chůze	5000 m
Skoky	skok do výšky, skok o tyči, skok do dálky, trojskok.
Vrhy	vrh koulí.
Víceboje	sedmiboj.

#### ŽENY

Pouze EM	50 m, 60 m, 200 m, 400 m, <b>800 m</b> , 50 m přek., 60 m přek., 4x200 m, 4x400 m, pětiboj.
EM či RM	1000 m, 1500 m, 1 míle, 3000 m, 5000 m, 4x800 m.
chůze	3000 m,
Skoky	skok do výšky, skok o tyči, skok do dálky, trojskok.
Vrhy	vrh koulí.
Víceboje	pětiboj.

---

## ZRUŠOVACÍ USTANOVENÍ

Ruší se Pravidla atletiky 2006, vč. všech později vydaných oprav a doplňků

Pravidla pro web

## REJSTRÍK POJMŮ

<b>A</b>		vzdálenosti	168.1
Asistence – napomáhání		v hale	216
přespolní běhy	250.8	Běhy rozestavné	170
silniční závody	240.8.b); 240.9	členství v týmu	170.19–20
soutěže na dráze		kolík	170.4
mezičasy	144.1	náběhové území	170.9
osvěžení	144.4	pravidla předávky	170.5-7
štafety	170.16	předávací území	170.3
vodiči	144.2.c)	start z bloků	170.9
soutěže v poli		značky	170.8
bandáž prstů	187.4.a)	Bodování utkání družstev	151
bandáž zápěstí	187.4.e)	Bona fide úsilí	163.2; 260.9
pás	187.4.d)		
rukavice	187.4.b)	<b>C</b>	
ochrana kolena	187.4.g)	Cíl závodu	164.3
ochrana lokte	187.4.f)	Cílová čára	164.1
větrný pytel	144.3	Cílová kamera	
všeobecná ustanovení		čísla boková	143.9
elektronika	144.2.d)	mezinárodní rozhodčí	110; 118; 165.20, <i>POZN.</i>
chůze	230.9	oficiální čas	165.22
komunikace	144.2.a)	počet kamer	165.20
lékařské ošetření	144.2.b)	přesnost a certifikace	165.14–17
mobily	144.2.d)	rozhodčí	128; 165.21–23;
obuv	143.2; 143.6	rovnost výkonů	167
		vedoucí rozhodčí	128.3; 165.19; 165.21; 167
<b>B</b>		záznam časů	165.23
Bandážování	187.4.e)	Certifikace	
Běhy překážkové	168	dráhy	140
běh v dráze	168.6–7	náčiní	187.1–3
diskvalifikace	168.7		
konstrukce překážky	168.2-3; 168.5		



trati na silnici	240.3	překážení	163.2
<b>Č</b>		rozestavné běhy	170.6–7; 170.
Čára seběhu		steplechase	169.7
kužely	163.5, <i>POZN.1</i>	chůze	230.6; 230.9.e)
pro 800m a štafety	163.5	napomáhání	144.2
rozměry	163.5	nevhodné chování	145
start ve dvou skupinách	162.9	porušení pravidel	142.4, <i>POZN.2</i> ; 145
ustanovení pro halu	214.9	silniční běhy	240.4; 240.8.e)
vyznačení vlajkami	163.5	viceboje	200.9.c); 200.11
Časoměřiči	128; 165.4–12; 165.22	Dráhy	
čtení a zápis hodnot	165.10-11	běh v drahách	163.3–5
spolupráce se startérem	129.1.c)	počet drah	160.5
vedoucí časoměřič	128.1; 165.8–9; 165.12	šířka	
víceboje	200.9.b)	venku	160.4
světové rekordy	260.22.a)	v hale	212.2; 213.2
Časové omezení soutěží		<b>H</b>	
v poli	180.17	Hlasatel	134
Činovníci soutěží	120	Hlavní rozhodčí	122
Čipy (transpondéry)	165.24	Hod diskem	
<b>D</b>		klec	190
Delegát organizační	110, 111	kruh	187.5–8; 187.13
Delegát pro dopingovou		měření délky pokusu	187.19–20
kontrolu	110; 114	náčiní	189.1–2
Desetiboj	200.2; 200.4	nebezpečný úhel	190.5
Deska s plastelínou	185.8	nezdařený pokus	187.14.b); 187.15–17
Devítiboj	200.32	osobní zabezpečení	187.4.c),d)
Doskočiště	182.10	výseč pro dopad náčiní	187.10–12
Diskvalifikace		všeobecná pravidla	187
běhy na dráze		Hod kladivem	
běh mimo dráhu	163.3	klec	192
běh překážkový	168.7	kruh	187.5–8;
bona fide úsilí	142.4, <i>POZN.2</i>	měření délky pokusu	187.19–20
nezdařený start	129.6; 130.5; 162.7	náčiní	191.4–9
		nebezpečný úhel	190.5

nezdařený pokus	187.14.b); 187.16–17; 191.2–3
osobní zabezpečení rukavice	187.4.a)–d) 187.4.b)
výšeč pro dopad náčiní všeobecná pravidla	187.10–12 187
<b>Hod oštěpem</b>	
měření délky pokusu náčiní	187.19–20 193.3–9
nezdařený pokus	187.9, <i>POZN. 1</i> 187.14.a), d); 187.16–17; 193.2
osobní zabezpečení platný pokus	187.4.a), c), d), f) 193.1
rozběhová dráha	187.9
výšeč pro dopad náčiní způsob hodu	187.10–12 193.1
<b>Hřeby v obuvi</b>	
počet	143.3
rozměry v hale	215.2
rozměry venku	143.4

## CH

### Chůze

červené karty	230.5
čipy	165.24
definice	230.1
diskvalifikace	230.6
napominání	230.4
osvěžení a občerstvení	230.9
rozhodčí	230.2
trať	230.10
bezpečnost a lékaři	230.8

## J

<b>Jury</b>	
jmenování	110

počet členů povinnosti	119 110; 146.1; 146.5–6
------------------------	-------------------------------

## K

Kalibrované jízdní kolo	240.3, <i>POZN. 1, 2</i>
<b>Karta</b>	
červená	125.4; 230.5
zelená	162.8, pozn.
žlutá	125.4
<b>Klec</b>	
disk	189
kladivo	192
kladivo a disk společně	192.6
<b>Klopení dráhy</b>	
cílová čára	214.7
sklon	213.4
startovní čára	214.7
<b>Kolík</b>	
poloha při předávce	170.6
rozměry	170.4
upuštění kolíku	170.5
úloha asistenta startéra	130.3

### Kvalifikační soutěže

běžecké soutěže	166.1–7
soutěže v poli	180.8–15
limity	180.11–13

## L

Laťky	181.7
Lékařské ošetření	144.2.b); 230.8.c); 240.8.c);

### Losování

běžecké soutěže	
venku	166.2–6; 166.8
v hale	214.10

soutěže v poli	180.4-5	do výšky	181.2; 182.1-2
víceboje	200.8	o tyči	181.2; 183.2; 183.4
<b>M</b>		trojskok	185.5; 186.2
Manažer prezentace soutěží	123	vrh a hody	180.17
Měření času		disk	187.14.b); 187.16-17
automaticky	165.12-23	kladivo	187.14.b); 187.16-17
pomocí čipů	165.24	koule	187.14.a)-c); 187.16-17
ručně	165.1-12	oštěp	187.9, <i>POZN 1</i> ; 187.14.a), d); 187.16-17
Měření vzdáleností	148; 181.5-6; 184.1; 187.19-20	Nepřítomnost během soutěže	180.18
Měřič rychlosti větru	136	<b>O</b>	
Mezinárodní techničti čínovníci (ITO)	110; 115	Občerstvení	
Mezinárodní měřič tratí	110; 117	běžecké soutěže na dráze	144.4
Mezinárodní rozhodčí cílové kamery	110; 118; 165.20, <i>POZN.</i>	bězec. soutěže na silnici	240.9
Mezinárodní rozhodčí chůze	110; 116; 230.2.d)	chůze	230.9
Mezinárodní startér	110; 118	přespolní běhy	250.8
<b>N</b>		Oblečení	
Náčiní oficiální	187.1-2	kontrola ve svolavatelně	138
halové soutěže	211	všeobecná ustanovení	143.1
Napomáhání – viz asistence		Obuv	
Napomínání		hřeby	
nápomoc	144.2	počet	143.3
chůze	230.4	rozměry v hale	215.2
Nadsazení do běhů		rozměry venku	143.4
soutěže v hale	214.11-12	páska přes botu	143.2
soutěže venkovní	166.3	provedení	143.2; 143.5-6
Neúčast v soutěži	142.4	Oblastní techničti čínovníci (ATO)	110; 115
Nezdařené pokusy		Obrubník	
skoky	180.17	měření délky dráhy	160.1-3
do dálky	185.1-2	náhrada kužely	160.1

v hale	213.5	podání protestu	146.2–6
Odrázové břevno	185.4; 185.7–8; 185.10	start pod protestem	146.1;
Oficiální čas		ústní	146.1; 146.4
závody na dráze	165.1; 165.8–9; 165.11–12; 154.22–23	Přilnavá páska	170.11; 180.3
závody na silnici	165.24	<b>R</b>	
Oficiální lékařská komise	144.2.b); 230.8.c), d); 240.8.b), c);	Reakční doba	161.2
Opuštění dráhy nebo trati	163.6; 240.9	Reklama	138; 139
Osmiboj	200.5	Rekordy	
Osvěžení	144.4; 230.9; 240.9; 250.8	české	260.31–33
<b>P</b>		světové	260; 261
Pětiboj	200.1; 200.3; 200.6; 222.1; 222.3; 222.32	dráha	260.18–19; 260.22
Pokusy v soutěžích v poli	180.5–7	rozestavné běhy	260.24
Pořadí soutěžících – soutěže v poli		soutěže v poli	260.26
počáteční pořadí	180.4	víceboje	260.27
během soutěže	180.5	Rozhodčí – povinnosti	126
kvalifikační soutěže	180.4	hlavní	122
Předávací území	170.3; 170.6; 170.8	chůze	230.2
Překážení v soutěži		vrchní	125
běžecké soutěže	164.2	počítači kol	131
rozestavné běhy	170.7; 170.10	soutěže na dráze	125.1–4; 163.2; 167
soutěže v poli	180.16	soutěže v poli	125.3–4
Prěsponní běhy		svolavatelná	138
Místo konání	250.3	úsekovi	127
Osvěžování stanice	250.8	víceboje	125.1; 125.7
Start	250.7	Rovnost výkonů	
Stavba tratě	250.4–5	běžecké soutěže	167
Vzdálenosti	250.6	skoky horizontální	180.20
Závody do vrchu	250.9	skoky vertikální	181.19
Protest	146	vrh a hody	180.20
		víceboje	200.13
		Rozběhy (viz též losování)	166.1–23
		doba mezi dvěma běhy	166.7
		Rozcvičování v soutěžním	
		sektoru	180.1–2
		Rukavice	187.4.b)

**Ř**

Ředitel závodů 121; 145.2

**S**

Sedmiboj 200.32

Sekretář soutěží 125.6; 132; 136

Skok do dálky

čára odrazu 185.1.a)–c), e), f);  
185.3–6

deska s plastelinou 185.8

doskočiště 185.5; 186.9–10

měření délky skoku 184.1; 185.3

měření rychlosti větru 184.4–6

nezdařený pokus 185.1

odrazové břevno 185.4–8

rozběhová dráha 184.2–3

středová čára 185.9

Skok do výšky

doskočiště 182.10

laťka 181.7; 182.9

koncové díly 181.7

měření výšky 181.5–6

nezdařený pokus 182.2

odraziště 182.5

počet pokusů 181.2–4

podpěry 182.8

rozběžiště 182.3–4

v hale 218

rovnost výkonů 181.8

stojany 182.6

v hale 218

zvyšování laťky 181.4

Skok o tyči

doskočiště 183.12

laťka 181.7

posouvání 183.1

měření výšky 181.5–6

nezdařený pokus 183.2

ochrana proti zranění 183.10

ovinutí prstů nebo ruky 183.3

počet pokusů 181.2–4

podpěry 183.10

rozběhová dráha 183.6–7

v hale 219

rovnost výkonů 181.8

skříňka 183.8

stojany 183.9

tyč

konstrukce 183.11

ochranné ovinutí 183.11

zlomení tyče 183.5

v hale 219

zvyšování laťky 181.4

Skoky horizontální 184; 185; 186

Skoky vertikální 181, 182, 183

Smišené soutěže 147; 260.18.d)

Souběžná účast ve více

soutěžích 142.3

Start

doba reakce 161.2

nezdařený start 129.2; 130.5

povely 162.2

jazyk 162.3

opožděná reakce 162.6.a)

protesty 146.4

rozdělení pole běžců 162.9

startovní čára 162.1

vrchník startů 129.1; 129.7

Startér 129.2–3; 162.2;

164.4

asistenti 130

zástupce 129.2; 129.4–5;

129.7

Startovní bloky

dotek nohou 162.4

detektor nezdařeného

startu 161.2; 162.6, POZN.

konstrukce	161.1	odrazová deska	185.4; 185.7
umístění v dráze	161.1	rozběhová dráha	184.2–3
Startovní čísla	143.7–9	švihová noha	186.2
Perforace čísel	143.8	technika skoku	186.1–2
Steeplechase		<b>U</b>	
bariéra	169.2–3; 169.5	Ukazatel kol	131.1
umístění na dráze	169.5	rozhodčí	131
porušení pravidel	169.7	Úsekoví rozhodčí	127
vodní příkop	169.2–3; 169.5–7	<b>V</b>	
vzdálenosti	169.1; 169.4	Varování a diskvalifikace	
Stojany		chůze – červený terč	230.6.a)
skok vysoký	182.6–7; 182.9; 182.10, <i>POZN.</i>	napomáhání	144.2
skok o tyči	183.9; 183.10, pozn.	start	162.7–8
Stopky	165.5	vrchní rozhodčí	125.4
Svolavatelna		Věkové skupiny	141
rozhodčí	138	Veteráni – věkový limit	141
vrchní rozhodčí svolavatelny	125.1–2	Větroměr	
vrchník svolavatelny	138	běžecské soutěže	163.8–10
Štafety viz běhy rozestavné		čtení a zápis záznamu	163.10
<b>T</b>		měřič	136
Technický delegát	110; 112; 146.1; 165.20, <i>POZN.</i> ; 180.11	skoky horizontální	184.4–6
Technický ředitel	122	typy přístrojů	163.11
Terč		Víceboje	200
červený	230.6.a)	desetiboj	
žlutý	230.4	pořadí disciplín	
Trojskok		muži	200.2
čára odrazu	186.3–4	ženy	200.4
deska s plastelinou	185.8	devítiboj	200.32
doskočiště	185.9; 186.3–5	doba na pokusy	180.17
halová soutěž	220	halové soutěže	222
měření skoku	184.1; 185.3	měření časů	200.9.b); 200.10
měření větru	163.10; 184.4–6	neúčast v disciplíně	200.11
		nezdařený start	130.15; 162.7; 209.9.c)
		osmiboj	200.5

pětiboj		Vrchní rozhodčí	125
venku	200.1; 200.32	Vrchníci	126.1
v hale	222.1; 222.3	vrchník startů	129
počet pokusů	200.9.a)	Vrchník svolavatelný	138
pořadí soutěžících	200.8	Výšeč pro dopad náčiní	187.10–12
přestávka mezi disciplínami	200.7	Výsledky	
		běžecké soutěže	165.12; 165.21
rekordy	260.11; 260.27	oznámení	134
rovnost počtů bodů	200.13	soutěže v poli	180.21
sedmiboj			
Video záznamy	146.3; 150	<b>Z</b>	
Vlajka		Zarážecí břevno	188.2–3
bílá	126.3	Závody na čas	164.4
červená	126.3	Závody do vrchu	250.9
žlutá	127.3; 180.17, pozn.	Závody na silnici	
Vodní příkop		běhy rozestavné	240.1, <i>POZN.</i>
rozměry	169.6	bezpečnost a ošetření	240.7
způsob překonání	169.7	čipy	165.24
Vrh koulí		měření tratě	240.3
kruh	187.5–7	osvěžení a občerstvení	240.8
měření pokusů	187.19–20	rekordy	260.28
náčiní	188.4–5	start	240.6
osobní zabezpečení	187.4	Záznam měření cílové kamery	
pokus			165.23
nezdařený	187.14.a)–c); 187.16–17	Zelená karta	162.7, <i>POZN.</i>
zdařený	187.1	Zkušební pokusy	180.1–2
sektor pro dopad náčiní	187.10–12	Změna místa konání soutěže	180.19
v hale	221	Značky	
všeobecně	187	běh na dráze	143.7
zarážecí břevno	188.2–3	rozběhová dráha	180.3
Vrh a hody – všeobecně	187	štafety	170.8
		vrh a hody	187.21, 187.31
		Zvonění	131.2

# **PRAVIDLA ATLETIKY**

## **2010**

Pro Český atletický svaz  
vydalo Nakladatelství Olympia, a. s.,  
Klimentská 1, 110 15 Praha 1,  
roku 2010 jako svou 3752. publikaci  
200 stran

Grafický návrh obálky Jan Zoul  
Text neprošel jazykovou  
a redakční úpravou nakladatelství  
Sazba DTP Olympia  
Vytiskly Těšínské papírny, s. r. o.,  
Český Těšín  
Tem. sk. 11

27-017-2010